

МОСКОВСКИЙ ГУМАНИТАРНЫЙ УНИВЕРСИТЕТ



МОИСЕЕВСКИЕ ЧТЕНИЯ

Климатические и иные резкие изменения
в современной окружающей среде как
реальная угроза развитию общества

Доклады и материалы
VII Общероссийской научной конференции

Москва 2024

МОИСЕЕВСКИЕ ЧТЕНИЯ

2024

МОСКОВСКИЙ ГУМАНИТАРНЫЙ УНИВЕРСИТЕТ

МОИСЕЕВСКИЕ ЧТЕНИЯ

**Климатические и иные резкие изменения в современной
окружающей среде как реальная угроза развитию общества**

**VII Общероссийская научная конференция
23 мая 2024 г.**

Доклады и материалы

Под общей редакцией
кандидата педагогических наук,
доцента Н. И. Ильинской

Издательство Московского гуманитарного университета
2024

ББК 71
М74

Подготовлено к печати Институтом фундаментальных
и прикладных исследований Московского гуманитарного университета,
под общей редакцией кандидата педагогических наук,
доцента *Н. И. Ильинской*

Рецензенты

Пеньковский Д. Д., доктор исторических наук, профессор, начальник
Управления науки Национального института бизнеса;

Карпухин О. И., доктор социологических наук, профессор, главный науч-
ный сотрудник Института фундаментальных и прикладных исследований Мос-
ковского гуманитарного университета.

М74 **Моисеевские** чтения. Климатические и иные резкие изменения в со-
временной окружающей среде как реальная угроза развитию общества:
VII Общероссийская научная конференция, МосГУ, 23 мая 2024 г. : докла-
ды и материалы / под общ. ред. Н. И. Ильинской. – Москва : Издательство
Московского гуманитарного университета, 2024. – 520 с.

ISBN 978-5-907650-86-2

В сборнике публикуются материалы докладов пленарного заседания и
выступления на секциях участников VII Общероссийской научной конферен-
ции «Моисеевские чтения». Научный форум проходил 23 мая 2024 г. в Москов-
ском гуманитарном университете и был посвящен теме «Климатические и иные
резкие изменения в современной окружающей среде как реальная угроза разви-
тию общества».

ББК 71

ISBN 978-5-907650-86-2

© Авторы докладов, 2024
© Московский гуманитарный университет, составление, 2024

Вступительное слово:

НАТАЛЬЯ ИГОРЕВНА ИЛЬИНСКАЯ, первый проректор¹ Московского гуманитарного университета, кандидат педагогических наук, доцент.

Добрый день, уважаемые гости, коллеги, участники конференции!

Я рада приветствовать вас на VII Международной конференции «Моисеевские чтения. Климатические и иные резкие изменения в современной окружающей среде как реальная угроза развитию общества». Ректор Университета Игорь Михайлович Ильинский просил меня также приветствовать вас и поблагодарить за участие в конференции.

Экологические проблемы XXI века в глобальной перспективе являются одним из приоритетных направлений научно-исследовательской работы нашего Университета. Имя академика Никиты Николаевича Моисеева, которое носит наша сегодняшняя конференция, самым непосредственным образом связано с Московским гуманитарным университетом. Н. Н. Моисеев был Первым Президентом Русского интеллектуального клуба (1999–2000 гг.), созданного по инициативе ректора МосГУ И. М. Ильинского. В Университете учреждена медаль Н. Н. Моисеева «За заслуги в образовании и науке». Кроме того, в МосГУ на протяжении ряда лет развивается проект «Зелёный университет», в рамках которого как раз сейчас в университете проходит ежегодное экологическое мероприятие – «Зеленая неделя».

До своего последнего дня академик Н. Н. Моисеев являлся президентом Международного независимого эколого-политологического университета, президентом Российского экологического движения «Зеленый крест», президентом Российского национального комитета содействия Программе ООН по охране окружающей среды, был главным редактором журнала «Экология и жизнь».

Академик Н. Н. Моисеев – выдающийся ученый-математик и мыслитель, Гражданин России и Человек с большой буквы, представитель блестящей плеяды ученых России XX века, благодаря которым отечественная наука на протяжении нескольких десятилетий занимала и будет занимать передовые позиции в мире.

Мировую известность Никите Николаевичу Моисееву принесли работы, выполненные в начале 1980-х годов, когда он вместе с коллегами проверил выдвинутую американским физиком Карлом Саганом гипотезу о вероятных последствиях широкомасштабной ядерной войны. Разработанные им математические модели бесстрастно показали: случись ядерная война – на Земле возникла бы «ядерная ночь», а затем «ядерная зима». Концепция «ядерной зимы», широко известная в мире, сыграла важную мировоззренческую роль и послужила сдерживающим началом в гонке вооружений.

Последние годы Н. Н. Моисеев все силы отдавал анализу причин кризиса общественно-политической системы России и поиску путей его преодоления. Среди 20 монографий, написанных Моисеевым, есть несколько как никогда

¹ Должность Н. И. Ильинской указана в соответствии с программой конференции, проходившей 23 мая 2024 г. В настоящее время Наталья Игоревна Ильинская является ректором Московского гуманитарного университета, Игорь Михайлович Ильинский — президентом Московского гуманитарного университета.

злободневных: «Есть ли у России будущее» (1996), «Расставание с простотой» (1998), «Быть или не быть человечеству?» (1999), «Судьба цивилизации. Путь разума» (2000).

Наша ежегодная научная конференция «Моисеевские чтения» стала важной платформой для обсуждения и обмена знаниями, опытом и идеями по поводу наиболее острых социальных проблем, в том числе, связанных с экологией и климатическими изменениями.

Сегодня мы снова будем говорить о климатических изменениях, загрязнении окружающей среды, истощении природных ресурсов, утрате биоразнообразия, экологических катастрофах, которые могут серьезно помешать развитию общества. Эти вызовы влияют на здоровье людей, экономическое развитие, продовольственную безопасность, доступ к чистой воде и другим ресурсам, создают социальную и политическую напряженность и поэтому требуют немедленного внимания и совместных усилий для их решения.

Изменение климата может приводить к ухудшению условий жизни, нестабильности почвы, уменьшению доступа к ресурсам (например, воде и пище), миграции населения, что в свою очередь может стимулировать конфликты и напряженность между группами людей и государствами. «Климатические войны», о которых говорят и пишут сегодня, способствуют росту социальных конфликтов и напряженности, вследствие климатических изменений.

Известно, что в США Белый дом и Конгресс приняли пятилетний план по «климатическим интервенциям», который предусматривает создание технологий управления климатом. Ученые выступают против подобных разработок, а специалисты по безопасности предупреждают, что их практическое применение одной из стран рискует обернуться климатической войной.

Цель этого пятилетнего плана — «создать научную основу управления солнечной радиацией и для других быстрых вмешательств в контексте краткосрочных климатических рисков». Так в США хотят бороться с «возникающим доминированием России в сельском хозяйстве». В Национальном совете по разведке считают это «проблемой национальной безопасности», которая «недооценивается как геополитическая угроза».

Абрам Люстгартен в своей статье «Как Россия побеждает в климатическом кризисе» в «Нью-Йорк Таймс» рассуждает о том, что изменение климата и связанные с ним миграции людей изменят сельское хозяйство и мировой порядок — и ни одна страна не выиграет от этого больше, чем Россия.

В восточной половине России происходят великие преобразования, пишет он. На протяжении веков подавляющее большинство земель было невозможно обрабатывать; только самые южные участки вдоль границ Китая и Монголии были достаточно умеренными, чтобы предложить пригодные для обработки почвы. Но по мере того, как климат начал теплеть, земля — и перспективы ее возделывания — начали улучшаться. Во всем мире изменение климата становится эпохальным кризисом, кошмаром засухи, опустынивания, наводнений и невыносимой жары, кризисом, угрожающим сделать обширные регионы менее пригодными для жизни и вызвать самую большую миграцию беженцев в исто-

рии. Но для некоторых стран изменение климата предоставит беспрецедентную возможность развития, поскольку самые холодные регионы планеты станут более умеренными. Есть много оснований полагать, что эти регионы также получат необычайный приток людей, перемещающихся из самых жарких уголков мира. Исторически миграция людей была вызвана стремлением к процветанию даже в большей степени, чем борьбой за окружающую среду. С изменением климата процветание и обитаемость вскоре станут одним и тем же.

И ни одна страна, возможно, не находится в лучшем положении для извлечения выгоды из изменения климата, чем Россия. Россия имеет самую большую территорию среди всех северных стран. Она расположена севернее, чем все ее южноазиатские страны-соседи, которые борются с перемещением населения из-за повышения уровня моря, засухи и перегрева климата. Как и Канада, Россия богата ресурсами и землей, и ей есть куда расти. Ожидается, что урожайность сельскохозяйственных культур в ближайшие десятилетия будет расти за счет потепления, тогда как урожайность сельскохозяйственных культур в Соединенных Штатах, Европе и Индии, по прогнозам, снизится. И то ли по случайности, то ли по хитрой стратегии, то ли, скорее всего, по какой-то комбинации того и другого, шаги, которые ее лидеры неуклонно предпринимали, водружая флаги в Арктике, все больше позволяют России вернуть себе мантию сверхдержавы и превратится в более теплый мир.

Читая эти строки, еще более отчетливо понимаешь, почему так сплотился против России Запад, почему Запад так настойчиво твердит: «Россия ни в коем случае не должна победить».

Сегодняшняя конференция проходит в университете, среди участников много педагогов, я сама являюсь таковым, поэтому мне хотелось бы закончить свое короткое выступление словами Никиты Николаевича Моисеева, который благодаря своей гениальности мог предвидеть и так метко описать словами сущность глубокого социально-политического, экологического, цивилизационного кризиса, который сегодня переживает наш мир, и обозначить в ней особую роль учителя, педагога:

«Человечество подошло к порогу, за которым нужна и новая нравственность, и новые знания, и новый менталитет, и новая система ценностей. Создавать их будет учитель... тот, кто создает систему формирования, сохранения и развития коллективных знаний, нравственности и памяти народа, передачи всего накопленного следующим поколениям. Вот почему учитель превращается в центральную фигуру общества, центральный персонаж разворачивающейся драмы».

Изменения Земли и реакция Человечества

А. Ю. Скопин

Московский гуманитарный университет

Аннотация. Рассматриваются изменения Земли как системы, в соответствии с авторской теорией существования, а также реакция Человечества на эти изменения. Показано, что Земля находится на восходящей части кривой жизненного цикла, однако из четырех ее подсистем – Неживой природы, Живой природы, Человечества и Техники, две первые подсистемы перешли на нисходящую часть жизненного цикла. Человечество видит риски деградации Живой и Неживой природы, однако почти не замечает рисков, связанных с ускоренным ростом Техники и Искусственного интеллекта. Комплексное понимание всех рисков является основой для сбалансированной реакции нормального Человечества на изменения Земли.

Ключевые слова: кривая жизненного цикла; этапы роста, развития, стабилизации, деградации, уменьшения; Земля, Человечество, Техника, Искусственный интеллект

Я рассмотрю четыре основных вопроса:

- 1) Как понимать логику изменений любого объекта (системы), в соответствии с теорией существования и кривой жизненного цикла?
- 2) Как диагностировать изменения системы?
- 3) Как понять основные изменения Земли?
- 4) Как оценить реакцию Человечества на изменения Земли и предложить программу снижения рисков для существования Человечества?

Логика изменения системы и кривая жизненного цикла.

Любые нормальные изменения объекта (системы) подчиняются логике существования. Нормальные изменения – это периоды рождения (зачатия, вынашивания, отделения), роста, развития, стабилизации, деградации, уменьшения и смерти (частичной, полной, разложения), происходящие в строгой логической последовательности. Длительность нормальных периодов имеет генетическую и внешнюю (нормальную и аномальную) обусловленность. Аномальные изменения связаны с нарушением данной последовательности (деградация после рождения, или рост после уменьшения и т. д.), или с аномальной длительностью периодов (слишком быстро или слишком медленно). Вся совокупность периодов может быть описана кривой жизненного цикла (рис. 1). Горизонтальная шкала показывает длительность существования объекта и длительность отдельных периодов существования. Вертикальные шкалы показывают уровни физического размера системы (А), структурной сложности системы (Б), скорости реакций на изменения окружающей среды для поддержания водно-энергетического баланса и снижения рисков (В), пространственной экспансии и влияния на окружающую среду для управления рисками (Г). Физический раз-

мер системы в основном достигается в период роста, структурная сложность (подсистемы и комплексы элементов) формируется в основном в период развития, влияние на окружающую среду и скорость реакций на изменения ОС в основном формируются в результате жизненных практик, и достигают максимума в период стабилизации.



Рис. 1. Кривая жизненного цикла системы (шкалы А, Б, В, Г; периоды рождения (1), роста (2), развития (3), стабилизации (4), деградации (5), уменьшения (6), смерти (7). Длительность периодов и всего жизненного цикла у каждого типа объектов индивидуальная (человек – 60–100 лет, государство как форма правления – 30–60 лет, народ – 1000 лет, планеты – миллиарды лет и т. д.).

Периоды с 1 по 4 формируют восходящую часть кривой жизненного цикла (КЖЦ), периоды с 5 по 7 – нисходящую часть КЖЦ. Строгая последовательность периодов позволяет легко прогнозировать нормальные изменения системы. Диалектика изменений состоит в том, что будущий период начинает формироваться в предыдущий период. Не может закончиться рост, а только потом – начаться развитие. В период окончания роста, развитие уже достигает значительных величин, и в период развития оно лишь преобладает над ростом, который тоже продолжается. Поэтому при анализе важно диагностировать, какой из процессов преобладает на данном этапе изменений.

Диагностика изменений системы

В каждый конкретный момент времени в системе преобладает один из периодов (этапов) существования, либо переходное состояние от этапа к этапу. То есть у системы есть преобладающий в данный момент времени процесс, который необходимо определить. Для этого надо использовать шкалы А, Б, В, Г, позволяющие количественно измерить состояния объекта. На этапе роста быстро увеличивается физическая масса объекта и количество первичных элементов (шкала А). На этапе развития резко увеличивается количество связей между элементами, формируются новые подсистемы, увеличивается структурная сложность и скоординированность действий системы (шкала Б). На этапе стабилизации нарастает скорость реакций на воздействия окружающей среды, объект поддерживает устойчивый водно-энергетический баланс и минимизиру-

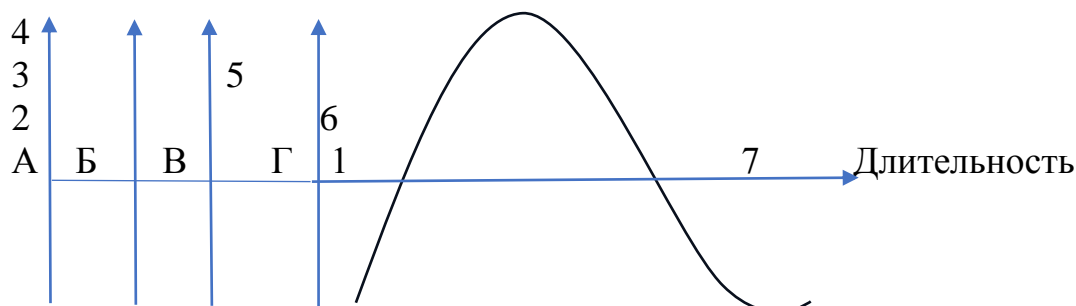
ет риски существования (шкала В). На этом же этапе усиливается пространственная экспансия системы за счет подчинения других систем, самовоспроизведения, расширения границ влияния (шкала Г) и т. д. На пике кривой жизненного цикла система достигает максимальной физической силы, максимальной структурной сложности (взаимосвязанности подсистем), максимальной скорости реакций на изменение окружающей среды, максимального пространственного влияния (использования ресурсов окружающей среды). Конкурентная борьба с другими объектами в этот период также максимальна. В результате конкурентной борьбы с более сильными, сложными и быстрыми системами неизбежен переход объекта за границы оптимального существования. Потеря ресурсов, сокращение зоны влияния, замедление реакций приводит к разрушению внутренних связей (этап деградации системы). В последующем начинается сокращение элементов и физическое уменьшение объекта, и затем (при потере способности к самостоятельному существованию) наступает смерть объекта. Наиболее очевидна данная логика изменений объекта применительно к человеку и животным. Однако анализ изменений предприятий, народов, государств, звезд, Вселенной также подтверждает данную логику. Не является исключением и Земля, как объект изучения и планета Солнечной системы. Рассмотрим диагностику изменений Земли.

Основные изменения современной Земли

Земля как планета солнечной системы существует 4,5 млрд. лет. За это время Земля проходила много циклических изменений, и в настоящее время наиболее значимыми являются 4 наиболее очевидных изменения. Во-первых, большинство ученых признают гипотезу неизменности массы и размеров современной Земли. Это означает завершение очередного этапа роста, который удвоил объем Земли, начиная с периода единого континента. Во-вторых, свидетельством этапа развития современной Земли является четкая дифференциация земного вещества как минимум на четыре кардинально различающиеся подсистемы (Неживая природа, Живая природа, Человечество, Техника), между которыми устанавливаются локальные, региональные и глобальные связи и взаимодействия по взаимному превращению и интеграции. Наиболее активными на поверхности Земли являются человеко-технические комплексы (ЧТК, существующие в организационных формах транснациональных корпораций, заводов, инфраструктурных коридоров и др.), преобразующие вещество Земли в наиболее выгодном для себя направлении (Хаггетт, Скопин, 2005, с.47–68). В-третьих, создание систем глобального космического мониторинга и системы астрофизических наблюдений увеличивает скорость реакций земного вещества (особенно ЧТК) на изменение состояния Земли и околоземного космического пространства. В-четвертых, земное вещество не только стало глобально мыслящим (8 миллиардов людей-нейронов, оснащенных 10 миллиардами гаджетов), но и способным к космической экспансии (космические аппараты, как частицы земного вещества, достигли всех планет и даже границ Солнечной системы). В совокупности эти изменения говорят о том, что Земля как система

находится на восходящей части кривой жизненного цикла, на этапе стабилизации. В пользу такого вывода говорит стабилизация размеров и массы Земли, завершение дифференциации земного вещества, повышение скорости реакций и начало космической экспансии, положение двух подсистем Земли на восходящей и двух подсистем на нисходящей части КЖЦ.

Для Человечества имеет смысл определить собственное положение в системе Земли. Для этого необходимо рассмотреть положение Человечества по отношению к отдельным подсистемам и Земле в целом.

Начнем с отдельных подсистем.

Неживая природа Земли находится в стадии уменьшения. Стоит любому компоненту неживой природы оказаться на поверхности Земли (магма, вулканические газы, подземные воды и др.), как он тут же начинает использоваться Живой природой как ресурс для существования. Вся неживая материя на поверхности Земли покрыта пленкой живых существ, извлекающих из неживой материи полезные вещества и трансформирующие их в собственные организмы. Человечество, благодаря скважинам, с глубины нескольких километров извлекает полезные вещества (нефть, газ, растворы) и перерабатывает их в потребительские товары, включая создание Техники. До глубины 10–15 км и до высоты 10–15 км распространена Биосфера как область существования Живого вещества. Однако само **Живое вещество находится в стадии деградации.** Об этом говорит сокращение биомассы Живого вещества, и, самое главное, сокращение видового биоразнообразия, приводящего к нарушениям функционирования пирамид питания в природных экосистемах всех типов. Обедненные видами агроэкосистемы не могут компенсировать потерю видов дикой природы, поскольку целенаправленно вытесняют «бесполезные» виды на окраины обжитых территорий или просто уничтожают все «вредное». Главной причиной деградации Живого вещества является, конечно, деятельность Человечества, которое устанавливает фильтр «полезности» для всех видов живого. Пропускаемые через этот «фильтр» кошечки, собачки, попугайчики, сельскохозяйственные культуры и виды домашних животных получают шанс дальнейшего существования, остальные виды, особенно хищники, паразиты, ядовитые виды и др. получают «билет на выход» с поверхности Земли. Трансформируя «полезную живую материю» в продукты питания, Человечество обеспечивает свое существование и количественное увеличение, однако уже сейчас мы видим достижение пределов роста, связанных, в первую очередь с качеством жизни. Китай показал всему миру успешность стратегии «одна семья – один ребенок» для выхода из экономического кризиса и быстрого увеличения благосостояния. Пример Китая будет важным для Африки и Латинской Америки, а также для перехода всего Человечества с этапа быстрого демографического роста в XX веке к этапу развития в 1970–2030 гг. С 2030 г. Человечество перейдет на этап стабилизации до 2050–2070 гг., после которого начнется этап деградации, который уже сейчас проявляется в странах Запада высокой долей пожилого населения (более 30%), повышенной психической заболеваемостью, низкой рождаемостью, распадом семей, прогрессирующим идиотизмом политиков и избирателей и другими при-

знаками. В целом, можно говорить о **переходном состоянии Человечества от периода развития к периоду стабилизации**. Это является главной характеристикой динамики современного Человечества как одной из подсистем Земли. Главным помощником и, одновременно, главным конкурентом Человечества за ресурсы Земли является Техника. Функция помощника настолько затмевает функцию конкурента, что обычный Человек даже представить себе не может, насколько Техника уже сейчас создает огромные риски для существования и выживания Человечества.

Для того, чтобы правильно понимать риски Техники, необходимо кратко рассмотреть ее развитие. Наиболее емко суть Техники выразил М. Хайдеггер, назвав ее «по-ставом», т. е. тем, что Человек ставит между собой и окружающим миром, пытаясь раскрыть его потаенность (Хайдеггер, 2007, с. 320–323). Если отбросить усложненную философию, то Техника – это искусственный мир (мир, создаваемый Человечеством), у которого есть очевидные цели и неочевидные последствия. Очевидные цели создания искусственного мира Человеком состоят в увеличении физической силы, знания, скорости реакций и пространственного влияния Человечества. Обычный человек видит, что инструмент увеличивает его физические способности (рубить, резать, пилить и т. д.), двигатель увеличивает его мощь, машина (двигатель+инструмент) увеличивает его производительность в разы, компьютер увеличивает его умственные способности, здания и сооружения устраняют природные опасности (дождь, ветер, холод и др.) благодаря множеству контролируемых капсул (помещений или устройств с разными функциональными возможностями). Капсулы транспортных средств (автомобиля, самолета, парохода) быстрее перемещают человека. Капсулы жилого дома позволяют отдыхать и воспитывать детей с максимальным комфортом. Капсулы офиса или предприятия позволяют работать с максимальной производительностью. Капсулы стадиона, тренировочного зала, театра, музея позволяют реализовать физическую активность или хобби в максимально благоприятной обстановке и т. д. Капсульное устройство ноосферы (сферы жизни Человечества), особенно заметное в мегаполисах, показывает основное свойство искусственного мира, изолирующего Человека и технику от дикой природы. Более того, внутри ноосферы уже создается Техносфера, в пределах которой создаются наиболее благоприятные условия для нахождения именно технических устройств. Современный аэропорт одновременно является местом нахождения технических устройств (самолеты, топливозаправщики, автобусы) и пассажиров. Причем, пространство техносферы приспособлено по размерам и функциям именно для технических устройств, а внутреннее пространство аэропорта (ноосфера) приспособлено именно для пассажиров и служб пропуска и посадки. Скорость создания Техносферы огромна. Ежедневно на каждого жителя Земли создается 60 кг техномассы в виде дорог, покрытий, инфраструктуры, строительных конструкций и др., а также 5 кг техномассы в виде технических изделий. Если к этому прибавить топливо, растворы, удобрения, то получится не менее 100 кг в неделю на человека, что составит 8 млрд. человек x 52 недели x 0.1 тонны = 41,6 млрд. тонн в год. Таким образом,

Техника находится на этапе роста с темпами 5% в год, в отличие от Человечества, растущего с темпами 1,8% в год. Для жителей развитых стран необходимой предпосылкой рождения ребенка является техническая (капсульная) обеспеченность его существования (жилая площадь, температурный комфорт, водо- и энергоснабжение, обеспечение продуктами питания и др.). Поэтому Техника становится основным фактором принятия жизненно важных решений человеком и Человечеством.

Качественный скачок в развитии Техники связан с искусственным интеллектом (ИИ). До изобретения ИИ, Человек принимал основные решения по проектированию, созданию и эксплуатации технических устройств. Теперь ИИ будет постепенно вытеснять Человека из сферы проектирования и прогнозирования, затем – из сферы принятия решений по созданию Техники и затем будет заниматься эффективной эксплуатацией технических устройств. Принятие решений о «судном дне Человечества» уже отдано в распоряжение ИИ. Возможно, предотвращение ядерного конфликта в предшествующие десятилетия тоже «на совести» ИИ, поскольку эмоциональность некоторых американских генералов, выпрыгивающих из окна с криком «Русские идут», зашкаливала.

Итак, наиболее очевидными целями развития Техники является увеличение мощи и комфорта жизни Человечества. В этом смысле Человек как творец Техники окрылен достижениями и перспективами. Однако М.Хайдеггер верно отметил, что Техника включает в себя тайну главной опасности Человечества, а именно – самообман контроля за Искусственным миром (Хайдеггер, 2007, с. 323). К неочевидным следствиям относится вытеснение Человечества из практики принятия решений; конкуренция с Техникой за водные и энергетические ресурсы, поверхность Земли; приоритетный выбор инвестиций в развитие Техники, а не в Человеческое сообщество и др. Подведем итоги диагностики изменений отдельных подсистем Земли. Можно с уверенностью сказать, что Неживая природа уменьшается, Живая природа деградирует, Человечество стабилизируется, Техника быстро растет и развивается. Положение подсистем на КЖЦ показывает рис.2.



Рис. 2. Положение подсистем Земли и Земли в целом на КЖЦ. Кривая жизненного цикла системы (шкалы А, Б, В, Г; периоды рождения (1), роста (2), развития (3), стабилизации (4), деградации (5), уменьшения (6), смерти (7). Две подсистемы Земли находятся на нисходящей части КЖЦ (Живая и Неживая природа), две на восходящей части КЖЦ (Человечество и Техника).

Земля как целостность находится на этапе стабилизации, что является парадоксальным выводом, учитывая крики со всех сторон о дестабилизации и хаотизации. Дестабилизация верна для всех подсистем Земли (позитивная дестабилизация для Человечества и Техники, негативная для Неживой и Живой природы). Но Земля как целостность стабильна. С 1950-х годов началась активная экспансия земного вещества в Космос, что позволило физически достичь пределов Солнечной системы. Средства астрофизических наблюдений позволяют заглянуть не только вглубь Галактики Млечного пути, но и многих соседних галактик. Все это является демонстрацией мощи Земли как не только физико-химической, но и социально-биологической и, даже, техно-интеллектуальной субстанции.

Теперь можно рассмотреть реакцию Человечества на основные изменения Земли и ее подсистем.

Реакция Человечества на изменения Земли

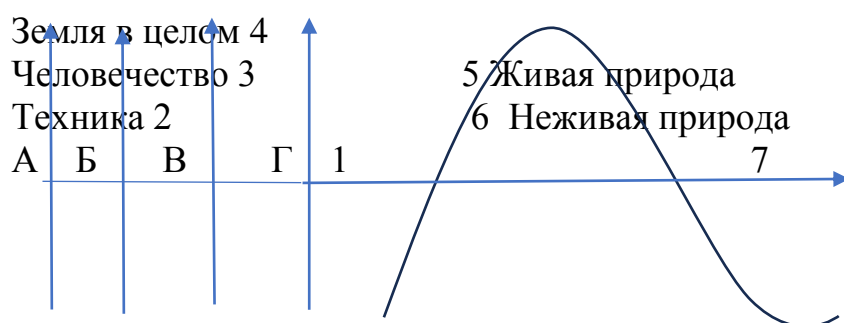
Реакция включает **наблюдение, оценку, понимание, действие**. Наблюдение становится все более объективным и глобальным, поскольку опирается на откалиброванные приборы, позволяющие получать сравнимые факты (как количественные данные, имеющие точную пространственно-временную привязку) по всему миру (система социально-экономического и экологического мониторинга ООН, спутниковые системы США и России). Оценки становятся все более обоснованными, опирающимися на длинные ряды наблюдений и позволяющими не только вычислять тренды, но также делать пролонгации трендов в прошлое и будущее, сравнивать тренды между собой и вычислять линейную динамику объектов. Значимость таких оценок показали работы Н. Н. Моисеева (2003), К. Сагана (1997, 2019) и других специалистов (А. М. Тарко, И. Г. Поспелов, Н. В. Белотелов, Э. Ф. Макаревич и др.), особенно по проблеме «ядерной зимы» (Моисеевские чтения. Избранное. 2023). Понимание становится все более полным, поскольку выявляются устойчивые причинно-следственные связи между элементами и подсистемами Земли и Космоса, позволяющие создавать глобальную картину мира (Моисеев, 2000; Хаггетт, А. Скопин, 2005). Действие становится все более быстрым, сильным и скоординированным, благодаря созданию международных организаций, включая ООН, разработке мощных технических устройств и организации взаимодействия огромных масс людей (миллионы), благодаря управленческим системам крупных государств и транснациональных корпораций.

Таким образом, **объективность, обоснованность, полнота понимания и быстрое действие составляют суть реакций нормального Человечества**. В то же время существуют определенные проблемы в реакциях. Это инерционность (медлительность в выработке и реализации кардинальных решений), паразитизм (кто-то пусть реагирует, а мы подождем и посмотрим), создание ложных и отвлекающих идей в интересах отдельных (исключительных) групп населения (обычно «политической и экономической элиты»), непонимание глобализации

любой проблемы, возникающей локально, искусственное создание проблем для государств и народов «второго сорта» и др. Проблемы в реакциях создает ненормальное Человечество (в основном политические элиты Запада) и центральный вопрос дальнейшего существования человеческой цивилизации состоит в борьбе нормальности с ненормальностью.

Какие вопросы подлежат первоочередному вниманию в изменениях Земли и реакции Человечества? На первое место необходимо поставить быстрый рост Техники и Искусственного интеллекта. Человечество очевидно уступает машинам в силе и скорости, а Искусственному интеллекту в объемах используемой информации, вычислительных способностях и рациональности. Следовательно, Человечество своими руками создает себе суперконкурента, который сделает с Человечеством то же, что Человечество делает с Живой природой. Техника начнет сокращать численность населения Земли и социальное разнообразие, оставляя только «полезные» для Техники группы населения (инженеры, изобретатели, конструкторы, обслуживающий персонал, рабочие, менеджеры по продажам и др.). Население, связанное с Техникой, неизбежно начнет киборгизироваться, включая в свое физическое тело технические элементы, чтобы соответствовать потребностям Техники (микрочипы, искусственные суставы и мышцы, усилители зрения и слуха и т. д.). Наибольшая опасность для Человечества связана с военными роботами (наземными, водными, воздушными), способными без применения оружия массового поражения уничтожить любое человеческое войско или группы партизан. Войны последних лет показывают, что не ядерное оружие, а рои дронов становятся решающей силой в военных конфликтах. Удивительно, но в перечне 17 глобальных целей ООН для устойчивого развития нет ни одной цели, рассматривающей Технику как потенциальную опасность. Наоборот, цель 7 предлагает обеспечение доступа к недорогостоящим, надежным, устойчивым и современным источникам энергии для всех, цель 8 – содействие неуклонному, всеохватному и устойчивому экономическому росту, цель 9 – содействие развитию инфраструктуры, а также всеохватной и устойчивой индустриализации (официальный сайт ООН, Цели для устойчивого развития). В работе британского журналиста-исследователя Алока Джха (Alok Jha. *50 Ways the World could End*. Quercus, 2014) с Техникой были связаны лишь 4 опасности для Человечества из 50 – кибервойны, биотехнические катастрофы, нанотехнические катастрофы и искусственный суперинтеллект (с. 63–94). При этом еще 13 опасностей имеют явную причинно-следственную связь с технологическим развитием (машина судного дня, гибель пчел, истощение ресурсов, химическое загрязнение, разрушение озонового слоя, сокращение кислорода, генетически модифицированные суперлюди и др.). В широко известной работе Ю. Н. Харари (*Homo Deus*. Краткая история будущего. М. : Синдбад, 2018. с. 356) автор делает четкий вывод – «В начале третьего тысячелетия либерализму угрожает не философская идея, отрицающая существование свободных индивидуумов, а конкретные технологии. В самом скором времени нас ожидает нашествие чрезвычайно полезных устройств, приспособлений и структур, которые не оставят места свободной воле индивидов».

Далее он говорит о том, что «люди будут утрачивать свою экономическую и военную полезность, что приведет к появлению огромных групп «беспольных» людей» (с. 357, 362) и главным вопросом для общества будет – «Что делать с бесполезными людьми?» (с. 382–383). Таким образом, быстрый рост Техники ставит под вопрос существование Человечества с гораздо большей вероятностью, чем экологическая проблематика. Из этого следует главный вывод для реакций Человечества на изменения Земли – Необходима общечеловеческая и национальные программы по сдерживанию роста Техники, ее гуманизации и экологизации. Это также позволит Человечеству сдержать деградацию Живой природы, обеспечить свой более плавный переход на этап стабилизации и поддержать равновесие Земли как системы в целом. Начинать надо с демилитаризации Земли, поскольку главной движущей силой быстрого развития Техники, являются ее способности к разрушению, чрезвычайно востребованные политиками, озабоченными идеей превосходства. В связи с этим необходимо признать современную ООН совершенно неспособной к демилитаризации Земли и даже проведению локальных конструктивных переговоров. Поэтому необходимо создание Союза Больших народов (СБН-UGN), теоретическое обоснование которого дано в авторской работе «Универсальная теория международных отношений, т.1» (alexskopin.org).

СПИСОК ЛИТЕРАТУРЫ:

- Кэри У. (1991) В поисках закономерностей развития Земли и Вселенной: История догм в науках о Земле. М. : Мир, 447 с. В переводе Б. А. Борисова и др.
- Моисеев Н. Н. (2000) Судьба цивилизации. Путь Разума. М. : Языки русской культуры, С. 44–48, 158–192.
- Моисеев Н. Н. (2003) Избранные труды. Т. 2, М. : Тайдекс Ко, С. 6–39.
- Моисеевские чтения. Избранное (2023). М.: Московский гуманитарный университет, статьи Тарко А. М., Поспелова И. Г., Белотелова Н. В., Колина К. К., Макаревича Э. Ф. и др.).
- Официальный сайт ООН (UN.org), Цели для устойчивого развития.
- Саган К. (2019) Миллиарды и миллиарды М. : Альпина нон-фикшн. С. 99–210.
- Хаггетт П., Скопин А. (2005) Общая география: глобальный синтез. Pearson Education. С. 47–68.
- Хайдеггер М. (2007) Вопрос о технике. В кн. Время и бытие, СПб, Изд-во Наука, С. 320–323.
- Харари Ю. Н. (2018) Homo Deus. Краткая история будущего. М. : Синдбад, С.356.
- Alok Jha. 50 Ways the World could End. Quercus, 2014. p. 63–94.

Скопин Алексей Юрьевич, доктор географических наук, профессор кафедры истории и регионоведения Московского гуманитарного университета. Адрес: 111395, ул. Юности, д. 5. Эл. адрес: alex_skopin@mail.ru, сайт: alexskopin.org

Глобальные угрозы изменения климата и международно-правовые ориентиры устойчивого развития общества

К. Д. Крылов

Московский гуманитарный университет

Аннотация. Среди мировых и национальных целей устойчивого развития все более четко обозначаются правовые ориентиры, связанные с необходимостью предотвращения глобальных угроз изменения климата и продвижением к экологическому благополучию. Организация Объединенных Наций и Международная организация труда призывают государства разработать новые национальные климатические планы с привлечением социальных партнеров, как наиболее организованных институтов гражданского общества, с учетом того, что именно работники подвергаются более интенсивному и длительному негативному воздействию изменения климата, чем другие социальные группы населения. Международная акция «Обеспечение безопасности и гигиены труда в условиях меняющегося климата», проведенная в апреле 2024 года, позволила сконцентрировать внимание на ключевых угрозах изменения климата для сферы труда и основных предложениях по их предотвращению, что приобретает особое значение для Российской Федерации в связи с разработкой нового политико-правового комплекса, обеспечивающего реализацию современных национальных целей развития общества, включая экологическое благополучие.

Ключевые слова: глобальные угрозы; изменение климата; национальные цели развития; экологическое благополучие; экологическое право; трудовое право; международное право.

Прогнозные ориентиры ООН, определившие 17 целей в области устойчивого развития для преобразования нашего мира в 2015–2030 годы, включили три экологические цели устойчивого развития: во-первых, борьбу с изменением климата, означающую принятие срочных мер по борьбе с изменением климата и его последствиями; во-вторых, сохранение морских экосистем; в-третьих, сохранение экосистем суши, направленное на защиту и восстановление экосистем суши и содействие их рациональному использованию, рациональное лесопользование, борьбу с опустыниванием, прекращение и обращение вспять процесса деградации земель и прекращение процесса утраты биоразнообразия.

Несмотря на активные действия международных структур и меры, принятые государствами, по реализации провозглашенных целей устойчивого развития, в настоящее время глобальные проблемы, обозначенные ранее, не только сохраняют свою актуальность, но и дополняются новыми вызовами, что требует принятия новых решений и действий. В 2024 году в ООН отмечается, что человечество «запуталось в кризисах, и его устойчивое развитие находится под угрозой», поэтому необходимо реформировать и оживить «многосторонний подход к решению глобальных проблем, чтобы он отражал реалии сегодняшне-

го дня и был способен противостоять грядущим вызовам»¹. Особо указывается, что человечество «должно улучшить свои отношения с Матерью-Землей, ...разработать новые национальные климатические планы». Это связано, в том числе, с тем, что структура законов об охране окружающей среды в мире в целом остается «сложной и лоскутной», поэтому «такое положение вещей необходимо исправлять в целях прекращения преступной эксплуатации природы»². При этом выражается даже мнение, что изменение климата – это «главный вопрос нашего времени, а его решение – поворотный момент нашей истории».

О большом внимании мирового сообщества к вопросам изменения климата свидетельствует значительный комплекс международных актов, принятых за последние три десятилетия, в том числе основные международные акты ООН о климате³. Вместе с тем, в политической и научной среде отмечается, что не только требуется обновление принятых ранее правовых решений, но и то, что они могут отличаться от целей и необходимых действий со стороны отдельных стран или группы стран, у которых могут быть и реально есть иные цели и приоритеты, чем те, которые отражаются в универсальных международных актах. Однако, очевидно, что любое новое законодательство или политика должны использовать синергию с существующим законодательством, актами социального партнерства и международными актами.

Современные национальные цели развития Российской Федерации, провозглашенные в 2024 году и ориентированные на 2030 г. с последующей перспективой до 2036 г., учитывают, как глобальные вызовы современности, так и специфические для России проблемы, требующие принятия соответствующих решений и приоритетов в осуществлении действий со стороны органов публичной власти, институтов гражданского общества, хозяйствующих субъектов и граждан страны. К этим целям, отражающим потребности преодоления общемировых угроз и национальных трудностей, отнесены: во-первых, сохранение населения, укрепление здоровья и повышение благополучия людей, поддержка семьи; во-вторых, реализация потенциала каждого человека, развитие его талантов, воспитание патриотичной и социально ответственной личности; в-третьих, комфортная и безопасная среда для жизни; в-четвертых, экологическое благополучие; в-пятых, устойчивая и динамичная экономика; в-шестых, технологическое лидерство; в-седьмых, цифровая трансформация государственного и муниципального управления, экономики и социальной сферы⁴.

¹ А. Гутерриш. Обращение по случаю Международного дня Матери-Земли. <https://news.un.org/ru/story/2024/04/1451501> Дата обращения: 22.04.2024

² УНП ООН: законодательство в сфере защиты окружающей среды остается «сложным и лоскутным». <https://news.un.org/ru/story/2024/05/1452331> Дата обращения: 17.05.2024 г.

³ См., например: Резолюция ГА ООН «Преобразование нашего мира: Повестка дня в области устойчивого развития на период до 2030 года» от 25.09.2015 № 70/1; Рамочная конвенция ООН об изменении климата 1992 г.; Парижское соглашение 2015 г. участников Рамочной конвенции ООН об изменении климата 1992 г.; Программы ООН по окружающей среде (ЮНЕП); Глобальная стратегия МОТ по охране труда на 2024-2030 годы

⁴ Указ Президента РФ от 07.05.2024 № 309 «О национальных целях развития Российской Федерации на период до 2030 года и на перспективу до 2036 года» // Собрание законодательства Российской Федерации, № 20, 13.05.2024, ст.2584.

Включение в перечень национальных целей России «экологического благополучия» сопровождается одновременно, как и в отношении других целей, установлением целевых показателей и задач их достижения, предусматривающих для достижения данной цели, в частности: а) формирование экономики замкнутого цикла, обеспечивающей сортировку ежегодно образуемых твердых коммунальных отходов, ограничение захоронения таких отходов и вовлечение в хозяйственный оборот не менее чем четверти отходов производства и потребления в качестве вторичных ресурсов и сырья; б) поэтапное снижение в два раза выбросов опасных загрязняющих веществ, оказывающих наибольшее негативное воздействие на окружающую среду и здоровье человека; в) ликвидация ряда опасных объектов накопленного вреда окружающей среде, утилизация и обезвреживание не менее чем половины общего объема отходов I и II классов опасности; г) снижение в два раза объема неочищенных сточных вод, сбрасываемых в основные водные объекты; д) сохранение лесов и биологического разнообразия, устойчивое развитие особо охраняемых природных территорий и создание условий для экологического туризма во всех национальных парках¹.

Разработке и реализации указанной цели содействуют утвержденные Президентом Российской Федерации Стратегия экологической безопасности Российской Федерации, которая была определена в 2017 году на период до 2025 года², что, требует ее обновления в ближайшее время, и Климатическая доктрина Российской Федерации, принятая 26 октября 2023 года³. Для практической деятельности публичных и частных структур, юридических и физических лиц в сфере экологии сформировано обширное федеральное и региональное законодательство об охране окружающей среды⁴, дифференциация и значимость которого обусловлена в том числе тем, что территория России располагается в 4 климатических поясах и в 8 подтипах климата.

При разработке и осуществлении правовых мер, требующихся в Российской Федерации для преодоления негативных последствий изменения климата,

¹ Президента РФ от 07.05.2024 № 309 «О национальных целях развития Российской Федерации на период до 2030 года и на перспективу до 2036 года» // Собрание законодательства Российской Федерации, № 20, 13.05.2024, ст.2584.

² Указ Президента Российской Федерации от 19.04.2017 г. № 176 «О Стратегии экологической безопасности Российской Федерации на период до 2025 года» // Собрание законодательства РФ, 24.04.2017, N 17, ст. 2546.

³ Указ Президента РФ от 26.10.2023 г. № 812 «Об утверждении Климатической доктрины Российской Федерации» // «Собрание законодательства РФ», 30.10.2023, № 44, ст. 7865

⁴ См., например: Закон Российской Федерации от 21.02.1992 № 2395-1 «О недрах»; Федеральный закон от 30.03.1999 № 52 «О санитарно-эпидемиологическом благополучии населения»; Федеральный закон от 04.05.1999 № 96-ФЗ «Об охране атмосферного воздуха»;

Федеральный закон от 03.06.2006 № 74-ФЗ «Водный кодекс Российской Федерации»; Федеральный закон от 25.10.2001 № 136-ФЗ «Земельный кодекс Российской Федерации»; Федеральный закон от 10.01.2002 № 7-ФЗ «Об охране окружающей среды»; Федеральный закон от 2021 г. «Об ограничении выбросов парниковых газов»; Федеральный закон 2022 «О проведении эксперимента по ограничению выбросов парниковых газов в отдельных субъектах Российской Федерации»; Концепция формирования системы мониторинга, отчетности и проверки объема выбросов парниковых газов в Российской Федерации, утв. распоряжением Правительства Российской Федерации от 22 апреля 2015 г. № 716-р.

государство основывается на конституционных положениях и международных нормах, обобщающих и развивающих правовой опыт различных стран мира.

В настоящее время продолжает действовать Рамочная конвенция ООН об изменении климата, принятая в 1992 г., которая определила общие понятия для всех государств в отношении изменения климата. Для политико-правовых целей в ней указано, что «изменение климата» означает «изменение климата, которое прямо или косвенно обусловлено деятельностью человека, вызывающей изменения в составе глобальной атмосферы, и накладывается на естественные колебания климата, наблюдаемые на протяжении сопоставимых периодов времени»¹, а «неблагоприятные последствия изменения климата» означают «изменения в физической среде или биоте, вызываемые изменением климата, которые оказывают значительное негативное влияние на состав, восстановительную способность или продуктивность естественных и регулируемых экосистем или на функционирование социально-экономических систем, или на здоровье и благополучие человека»².

Новые международные подходы к вопросам преодоления негативных последствий изменения климата были продемонстрированы в 2024 году в период проведения международных акций, связанных с проведением Всемирного дня здоровья 7 апреля, Международного дня Матери-Земли 22 апреля, Всемирного дня охраны труда 28 апреля, Международного дня климата 15 мая, Всемирного дня окружающей среды 5 июня.

Так, например, Всемирный день охраны труда 2024 года проводился впервые в истории его проведения по теме, обозначенной «Обеспечение безопасности и гигиены труда в условиях меняющегося климата»³. В предыдущие годы его основными темами были: «Безопасная и здоровая производственная среда - основополагающий принцип и право в сфере труда» (2023 г.); «Общими усилиями сформировать позитивную культуру охраны труда» (2022 г.); «Предвидеть кризис и быть готовым к нему - инвестировать сейчас в адекватные системы охраны труда» (2021 г.); «Остановить пандемию: безопасность и здоровье на работе могут спасти жизни людей» (2020 г.).

Обращение ООН и Международной организации труда (МОТ) к вопросам негативного воздействия изменения климата обусловлено не только в связи с отрицательным воздействием его на здоровье планеты, здоровье людей и сферу труда, но и необходимостью подключения к преодолению его негативных последствий как государственных структур, так и в рамках взаимного сотрудничества (социального партнерства) хозяйствующих субъектов, работодателей (их объединений) и работников (их представителей – профсоюзов).

¹ Ст.1 Рамочной конвенции ООН об изменении климата 1992 года // https://www.un.org/ru/documents/decl_conv/conventions/climate_framework_conv.shtml.

² Там же.

³ См.: Ensuring safety and health at work in a changing climate. Global report. Geneva: International Labour Office, 2024. – 125 p.

Это связано с тем, что работники подвергаются воздействию изменения климата в течение более длительных периодов и с большей интенсивностью, чем остальные социальные группы населения. Его негативное воздействие ведёт к ухудшению условий труда и повышению риска производственного травматизма, заболеваний и смерти. К негативным последствиям для здоровья работников, как указано в докладе МОТ 2024 г., относятся травмы, рак, сердечно-сосудистые заболевания, респираторные заболевания, дегенерация желтого пятна и проблемы с психическим здоровьем¹.

Влияние изменения климата на охрану труда неравномерно распределяется по регионам и секторам. Работники, подвергающиеся особому риску, – это работники в помещениях в жарких и плохо проветриваемых помещениях, работники аварийно-спасательных служб, здравоохранения и других социальных служб, беременные женщины, дети, пожилые люди и лица с ограниченными возможностями, работники неформальной экономики, мигранты и работники микро- и малых предприятий, работники, работающие на открытом воздухе в отраслях с высокими физическими нагрузками, таких как, например, сельское хозяйство, строительство и транспорт. Происходят негативные финансовые последствия из-за снижения производительности, сбоев в работе бизнеса и повреждения инфраструктуры.

В настоящее время на основе анализа, проведенного экспертами МОТ, выделены следующие ключевые проблемы, связанные с изменением климата, влияющие на здоровье и безопасность работников: 1) чрезмерная жара, 2) солнечное ультрафиолетовое излучение, 3) экстремальные погодные явления, 4) загрязнение воздуха на рабочем месте, 5) трансмиссивные болезни, 6) воздействие агрохимикатов, 7) нарушения психического здоровья.

Внимание государств и социальных партнеров привлечено, во-первых, к повышению глобальной температуры, которая приводит к более частым и сильным волнам жары. На риски, связанные с жарой, влияют условия окружающей среды, физические нагрузки и одежда. Работы с высоким риском осуществляют работники, работающие на открытом воздухе на физически тяжелых работах, и работники в помещении на плохо проветриваемых рабочих местах, где температура не регулируется. Основными негативными последствиями для здоровья являются тепловой стресс, тепловой удар, тепловое истощение, рабдомиолиз, тепловой обморок, тепловые судороги, потница, сердечно-сосудистые заболевания, острое повреждение почек, хроническая болезнь почек, физические травмы и психические расстройства².

Во-вторых, необходимо учитывать, что увеличение количества солнечного ультрафиолетового излучения, достигающего Земли, в результате истонче-

¹ См.: Ensuring safety and health at work in a changing climate. Global report. Geneva: International Labour Office, 2024. – 125 p.

² Статистика МОТ свидетельствует, что из-за сильной жары 2,41 миллиарда работников подвергаются риску заражения, происходят 22,85 млн случаев производственного травматизма, 18 970 смертей, связанных с работой, 2,09 млн дней оказались нерабочими в 2020 году. См.: Ensuring safety and health at work in a changing climate. Global report. Geneva: International Labour Office, 2024. P. 17.

ния озонового слоя приводит к тому, что работники сталкиваются с опасно высокими уровнями солнечной радиации, поэтому для работников, работающих на открытом воздухе, рекомендуется признавать их трудовую деятельность как работу с повышенным риском, поскольку реальными негативными массовыми последствиями для здоровья при такой работе являются солнечные ожоги, повреждение глаз, ослабленный иммунитет, различные виды рака кожи¹.

В-третьих, предлагается государствам нормативно отнести к экстремальным погодным явлениям с прогнозируемым увеличением частоты, продолжительности и интенсивности: периоды сильной жары, зимние штормы, тропические циклоны, засухи, проливные дожди. Возможными последствиями таких явлений становятся лесные пожары, наводнения, голод, крупные промышленные аварии и болезни, передающиеся через воду. Необходимо учитывать, что периоды негативного воздействия происходят во время происшествий, сразу после него или во время работ по очистке, и должны признаваться работами с повышенным риском, которые осуществляют работники аварийно-спасательных служб, рабочие, занятые в очистке, сельскохозяйственные работники и работники рыболовства. При таких работах первичные негативные последствия для здоровья проявляются как травматические повреждения, ожоги, повреждения дыхательных путей, заболевания, вызванные биологическими опасностями, токсическое воздействие химических веществ, физическая и эмоциональная усталость, тревога, стресс и посттравматическое стрессовое расстройство².

В-четвертых, внимание государств и социальных партнеров обращено на то, что загрязнение воздуха на рабочем месте может усиливаться из-за изменений погодных условий, которые влияют на уровни загрязнителей воздуха как снаружи, так и внутри помещений. В результате погодных воздействий на загрязненность воздуха увеличивается круг работ с повышенным риском для всех работников, особенно для работников, работающих на открытом воздухе, транспортников и пожарных, в районах с высоким уровнем загрязнения воздуха, вызванного интенсивным движением транспорта или промышленностью. Установлено, что основными негативными последствиями для здоровья из-за загрязненности воздуха являются рак (легких), инсульт, респираторные заболевания, сердечно-сосудистые заболевания, раздражение глаз³.

¹ Согласно данным, приводимым МОТ, 1,6 млрд работников подверглись в 2019 году солнечному воздействию, результатом которого стало более 18 960 смертей, связанных с работой, из-за неменаломного рака кожи. См.: Ensuring safety and health at work in a changing climate. Global report. Geneva: International Labour Office, 2024. P. 35.

² По имеющимся международным данным произошло 2,06 миллиона случаев смерти в результате опасных погодных условий, климата и наводнений в предыдущий 50-летний период с 1970 по 2019 год (ВМО, 2021 г.). См.: Ensuring safety and health at work in a changing climate. Global report. Geneva: International Labour Office, 2024. P. 47.

³ В МОТ указывается, что ежегодно происходит 860 000 случаев смерти, работающих на открытом воздухе из-за загрязнения воздуха. См.: Ensuring safety and health at work in a changing climate. Global report. Geneva: International Labour Office, 2024. P. 61.

В-пятых, государству и социальным партнерам необходимо учитывать, что так называемые трансмиссивные болезни также проявляются в качестве негативных последствий изменения климата. Причинами повышенного риска трансмиссивных болезней среди работников из-за изменения климата являются влияние на размеры популяций переносчиков, их выживаемость и размножение, воздействие на природные экосистемы и антропогенные системы (изменения в землепользовании в результате засухи). Поэтому для работников, работающих на открытом воздухе, усиливается потребность признания их трудовой деятельности работой с повышенным риском. Первичными негативными последствиями для здоровья в виде трансмиссивных болезней отмечаются малярия, болезнь Лайма, лихорадка денге, шистосомоз, лейшманиоз, болезнь Шагаса, африканский трипаносомоз и другие¹.

В-шестых, масштабное производство и применение агрохимикатов обуславливают необходимость внимания государств и социальных партнеров к вопросам взаимовлияний изменения климата и использования пестицидов, результатом которых стали потеря плодородной почвы, появление вредителей, изменение характеристик сельскохозяйственных культур. Особо опасные пестициды (ООП) должны вызывать серьезную озабоченность. Из-за масштабной распространенности агрохимикатов значительно увеличивается количество рабочих мест с высоким риском в сельском хозяйстве, лесном хозяйстве, химической промышленности, в продаже пестицидов и зеленых насаждений, в сфере борьбы с переносчиками болезней. В качестве первичных последствий для здоровья отмечаются: отравление, рак, нейротоксичность, эндокринные нарушения, нарушения репродуктивной функции, сердечно-сосудистые заболевания, хроническая обструктивная болезнь легких, эндокринные нарушения и иммуносупрессия².

В-седьмых, изменение климата оказывает влияние на психическое здоровье, поскольку отсутствие гарантий занятости из-за изменения климата может вызвать стресс, особенно в сообществах, зависящих от конкретных отраслей, которые могут пострадать наиболее существенно. Определенные профессии, такие как помощь при стихийных бедствиях и восстановление, строительство, сельское хозяйство и здравоохранение, особенно подвержены риску проблем с психическим здоровьем из-за изменения климата, включая посттравматическое стрессовое расстройство, депрессию и тревогу. Последствия изменения климата, такие как чрезмерная жара, могут привести к нарушениям сна, поведенческим изменениям и снижению концентрации, что влияет на безопасность и производительность труда.

¹ Ежегодно происходит более 15 170 случаев смерти, связанных с работой, подверженных трансмиссивным заболеваниям. См.: Ensuring safety and health at work in a changing climate. Global report. Geneva: International Labour Office, 2024. P. 73.

² В мировой статистике отмечается, что в среднем происходит более 300 000 смертей ежегодно из-за отравления пестицидами. См.: Ensuring safety and health at work in a changing climate. Global report. Geneva: International Labour Office, 2024. P. 85.

При определении на международном уровне мер современной защиты работников в условиях меняющегося климата, обращается внимание, прежде всего, на необходимость поощрения, уважения и реализации основополагающего принципа и права в сфере труда безопасной и здоровой производственной среды, который был провозглашен МОТ в качестве такового в 2022 году. В целом международные трудовые нормы и другие документы МОТ являются ориентирами для защиты работников от различных опасностей и рисков на рабочем месте, в том числе связанных с изменением климата. Рекомендуются использовать Руководящие принципы справедливого перехода к экологически устойчивой экономике и обществу для всех, принятые в 2015 г., для обеспечения того, чтобы ни один работник не был забыт во время перехода к «зеленой» экономике. В Глобальной стратегии МОТ по охране труда на 2024–2030 годы подчеркнуто, что проблемы охраны труда, связанные с изменением климата, должны занимать важное место в повестке дня глобальной и национальной политики. На Международной конференции труда 2023 года была обозначена необходимость безотлагательного принятия мер по охране труда для работников, затронутых климатическими рисками. В развитие этих мер стали рождаться и осуществляться инициативы на субрегиональном уровне с обеспечением безопасности и здоровья в цепочках поставок. На сессии Международной конференции труда 2024 г. одним из основных вопросов является рассмотрение в первом чтении проектов Конвенции и Рекомендации о предотвращении биологических опасных факторов, что предполагает принятие этих актов в 2025 году, а затем намечено принятие актов о химических рисках, что также должно содействовать устойчивому развитию.

Среди предлагаемых национальных мер реагирования на ключевые проблемы изменения климата экспертами МОТ рекомендуется государствам и социальным партнерам для устойчивого развития разработать, реализовывать и развивать политико-правовой комплекс, включающий а) национальную политику и стратегии, б) национальное законодательство, в) коллективные договоры, г) технические рекомендации, д) обучающие программы и инициативы по повышению осведомленности, е) инициативы в области общественного здравоохранения, ориентированные на работников¹.

В настоящее время в Российской Федерации принято и начало осуществляться Генеральное соглашение, заключенное между общероссийскими объединениями профсоюзов, общероссийскими объединениями работодателей и Правительством РФ на 2024–2026 годы, в котором традиционно выделен раздел «Условия и охрана труда, промышленная и экологическая безопасность» (раздел V)². В нем предусмотрены, в частности, совершенствование нормативного

¹ См.: Ensuring safety and health at work in a changing climate. Global report. Geneva: International Labour Office, 2024. P. 102.

² Генеральное соглашение между общероссийскими объединениями профсоюзов, общероссийскими объединениями работодателей и Правительством Российской Федерации на 2024 - 2026 годы // Российская газета, № 103, 15.05.2024. Источник: <https://www.law.ru/npd/doc/docid/1305947543/modid/99>.

правового регулирования, его гармонизация с международными нормами в этой сфере, для содействия внедрению «чистых технологий», в том числе на основе экономических и налоговых преференций (п. 5.20). Ранее Минтрудом России были подготовлены Правила по охране труда при работах в особых температурных условиях, воздействии климата и микроклимата, которые первоначально предполагалось ввести в 2023 г., затем было перенесено их принятие и введение в действие на 2024 г. С учетом имеющегося международного опыта основные требования предлагаемых правил целесообразно закрепить законодательно в Трудовом кодексе РФ.

В правовых актах социального партнерства, заключаемых на различных уровнях, предусматриваются обязательства сторон содействовать реализации государственной политики в области охраны труда, охраны окружающей среды и экологической безопасности, с признанием приоритетным направлением деятельности сохранение жизни и здоровья работников. Для этого, в частности, выделяются работы, выполняемые в особых температурных условиях или связанных с загрязнением. Однако при указании взаимных обязательств по формированию в трудовых коллективах культуры безопасного труда и ответственности за нарушение норм охраны труда, было бы целесообразно определять конкретные меры по предотвращению негативных факторов и последствий климатических изменений, включая планы реагирования на разных уровнях на чрезвычайные ситуации.

Политико-правовое внимание к взаимосвязи между климатом и здоровьем, охраной труда и окружающей средой может улучшить информационно-разъяснительную работу по обеспечению безопасности и здоровья работников. В свою очередь, информирование общественности о важности заблаговременного планирования, подготовки и реагирования на риски, связанные с климатом, должно опираться на научные основы и учебные программы, затрагивающие разные отрасли науки и профессионального образования, включая юриспруденцию и практически все отрасли юридической науки. Несмотря на имеющийся политико-правовой и научный потенциал, необходимы дальнейшие расширенные исследования и сотрудничество между государственными и муниципальными органами, социальными партнерами, научными и образовательными организациями для политики смягчения последствий изменения климата и адаптации к ним.

Примером такого сотрудничества стали проводимые Московским гуманитарным университетом Моисеевские чтения, которые приобрели значительное общественное звучание¹ и которые в настоящее время ориентируют на научные обобщения аналитических исследований климатических и иных рез-

¹ См., например: Моисеевские чтения: Гуманитарные вызовы и угрозы XXI века : VI Общероссийская научная конференция, МосГУ, 20–22 апреля 2023 г. : доклады и материалы в 2-х т. / под общ. ред. И. М. Ильинского. М. : Издательство Московского гуманитарного университета, 2023. Т. I. 578 с.; Моисеевские чтения: Гуманитарные вызовы и угрозы XXI века : VI Общероссийская научная конференция, МосГУ, 20–22 апреля 2023 г. : доклады и материалы в 2-х т. / под общ. ред. И. М. Ильинского. М. : Изд-во Моск. гуманит. ун-та, 2023. Т. II. 222 с.

ких изменений в современной окружающей среде как реальной угрозе развитию общества. А на юридическом факультете университета данная проблематика постоянно увязывается не только в рамках непосредственно учебного курса экологического права¹ и специальной научной литературы, отражающей общеправовые проблемы сохранения климата и его специальное правовое регулирование², но и в других учебных дисциплинах (конституционного, трудового, административного, уголовного и других отраслях права), а также на традиционных международных научно-практических конференциях, посвященных проблемам реализации прав человека и социальной справедливости³.

СПИСОК ЛИТЕРАТУРЫ

Глобальный диалог о целях устойчивого развития: правовое измерение» (к 75-летию образования ООН): сборник материалов Международной научно-практической конференции / отв. ред. Т. А. Сошникова. — Москва : Изд-во Московского гуманитарного университета, 2020. 364 с.

Государство и право XXI века: современные тенденции и новые вызовы: сборник материалов международной научно-практической конференции / отв. ред. Т. А. Сошникова. Москва : Изд-во Московского гуманитарного университета, 2020. 346 с.

Гутерриш А. Обращение по случаю Международного дня Матери-Земли. [Электронный ресурс]. URL: <https://news.un.org/ru/story/2024/04/1451501> (Дата обращения: 22.04.2024)

Жаворонкова Н. Г., Агафонов В. Б. Климатическое законодательство Российской Федерации: возможности и потенциал в условиях энергетического перехода // *Lex russica*. 2022. Т. 75. № 1. С. 29–37.

Крылов К. Д. Трансформация правового потенциала противодействия мировым угрозам и формирование новых мер реагирования на кризисные ситу-

¹ См., например: Экологическое право : учебник для вузов / С. А. Боголюбов [и др.] ; под редакцией С. А. Боголюбова. — 8-е изд., перераб. и доп. — Москва : Издательство Юрайт, 2024. — 318 с.

² См., например: Право в условиях глобального изменения климата. Монография / Под общей ред. В. В. Блажеева, М. А. Егоровой. — Москва : Изд-во : Проспект, 2022. — 240 с.; Право и климат планеты : научное издание / коллектив авторов; отв. ред. Ю. А. Тихомиров, С. А. Боголюбов, Н. В. Кичигин. — Москва : ЮСТИЦИЯ, 2024. — 180 с.; Жаворонкова Н. Г., Агафонов В. Б. Климатическое законодательство Российской Федерации: возможности и потенциал в условиях энергетического перехода // *Lex russica*. 2022. Т. 75. № 1. С. 29–37.

³ См., например: Глобальный диалог о целях устойчивого развития: правовое измерение» (к 75-летию образования ООН) : сборник материалов Международной научно-практической конференции / отв. ред. Т. А. Сошникова. — Москва : Изд-во Московского гуманитарного университета, 2020. — 364 с.; Государство и право XXI века: современные тенденции и новые вызовы : сборник материалов международной научно-практической конференции / отв. ред. Т. А. Сошникова. — Москва : Изд-во Московского гуманитарного университета, 2020. — 346 с.; Крылов К. Д. Трансформация правового потенциала противодействия мировым угрозам и формирование новых мер реагирования на кризисные ситуации // *Социальная справедливость и право: к упрочению мира и предотвращению кризисов : сборник материалов Международной научно-практической конференции / отв. ред. Т. А. Сошникова. — Москва : Изд-во Московского гуманитарного университета, 2023. — 356 с. — С. 15–19; Социальная справедливость: к устойчивой экономике и обществу для всех / сборник материалов Международной научно-практической конференции / отв. ред. Т. А. Сошникова. — Москва : Изд-во Московского гуманитарного университета, 2022; Стратегия устойчивого развития: экологические права и другие компоненты / материалы международной научно-практической конференции: отв. ред. Т. А. Сошникова, Н. В. Колотова, Е. Е. Пирогова — М. : Изд-во Московского гуманитарного университета, 2018. — 267 с.*

ации // Социальная справедливость и право: к упрочению мира и предотвращению кризисов: сборник материалов Международной научно-практической конференции / отв. ред. Т. А. Сошникова. Москва : Изд-во Московского гуманитарного университета, 2023. 356 с. С. 15–19.

Право в условиях глобального изменения климата. Монография / Под общей ред. В. В. Блажеева, М. А. Егоровой. – Москва : Изд-во : Проспект, 2022. 240 с.

Право и климат планеты: научное издание / коллектив авторов; отв. ред. Ю. А. Тихомиров, С. А. Боголюбов, Н. В. Кичигин. – Москва : ЮСТИЦИЯ, 2024. 180 с.

Моисеевские чтения: Гуманитарные вызовы и угрозы XXI века: VI Общероссийская научная конференция, МосГУ, 20–22 апреля 2023 г.: доклады и материалы в 2-х т. / под общ. ред. И. М. Ильинского. М. : Издательство Московского гуманитарного университета, 2023. Т. I. 578 с.

Моисеевские чтения: Гуманитарные вызовы и угрозы XXI века: VI Общероссийская научная конференция, МосГУ, 20–22 апреля 2023 г.: доклады и материалы в 2-х т. / под общ. ред. И. М. Ильинского. М. : Изд-во Моск. гуманит. ун-та, 2023. Т. II. 222 с.

Социальная справедливость: к устойчивой экономике и обществу для всех / сборник материалов Международной научно-практической конференции / отв. ред. Т. А. Сошникова. — Москва : Изд-во Московского гуманитарного университета, 2022. 387 с.

Стратегия устойчивого развития: экологические права и другие компоненты / материалы международной научно-практической конференции: отв. ред. Т. А. Сошникова, Н. В. Колотова, Е. Е. Пирогова. — М. : Изд-во Московского гуманитарного университета, 2018. 267 с.

УНП ООН: законодательство в сфере защиты окружающей среды остается «сложным и лоскутным». [Электронный ресурс]. URL: <https://news.un.org/ru/story/2024/05/1452331> (Дата обращения: 17.05.2024 г.)

Экологическое право: учебник для вузов / С. А. Боголюбов [и др.] ; под редакцией С. А. Боголюбова. 8-е изд., перераб. и доп. Москва : Издательство Юрайт, 2024. 318 с.

Ensuring safety and health at work in a changing climate. Global report. Geneva: International Labour Office, 2024. 125 p.

Крылов Константин Давыдович, доктор юридических наук, профессор кафедры теории государства и права, трудового и социального права; научный руководитель юридического факультета Московского гуманитарного университета. Эл. адрес: kodakr@list.ru

Правовые средства обеспечения экологической безопасности в условиях катастроф и чрезвычайных ситуаций

С. В. Шульга

Московский гуманитарный университет

Аннотация. В статье акцентируется внимание на соотношении международных и внутригосударственных (национальных) нормативных правовых механизмов регулирования отношений, возникающих в связи с обеспечением безопасности в чрезвычайных ситуациях, а также и при возникновении стихийных бедствий и катастроф. Проблема корреляции, гармонизации и унификации разнообразных способов юридического воздействия на источники угроз жизни и здоровью человека, а также объектам недвижимости, движимой интеллектуальной собственности государств, международных организаций, учреждений и частных лиц, – всегда была актуальной. Не потеряла она востребованности своего разрешения и в наши дни, отличающиеся стремительным техногенным развитием общества. Именно это развитие усилило потенциал опасности для людей. На предотвращение этой беды нацелены те международные договорные и внутригосударственные законодательные нормативные правовые акты, перечисленные, и кратко описанные в статье. Последовательное единообразное исполнение и синхронизация действий субъектов права по реализации нормативных правовых актов во многом залог успешной превенции ситуаций чрезвычайного характера.

Ключевые слова: международный договор; конвенция; внутригосударственный нормативный правовой акт; международное право; национальное законодательство; климат; безопасность; стихийные бедствия; катастрофы; чрезвычайные обстоятельства

Обе существующие в современном мире правовые системы, как международная, так и внутригосударственная (национальная), включая российскую, признают семь видов безопасности, подлежащих безусловной юридической защите во имя обеспечения всеобщего мира и межгосударственного (межэтнического) сотрудничества, а именно: военную, экономическую, политическую, экологическую, демографическую, информационную и энергетическую (Азнагулова, 2015). Экологическая безопасность занимает в этом списке свое достойное место, хотя такое отношение к ней не всегда было адекватным. Среди перечисленных аспектов глобальной безопасности, экологическая, вместе с информационной, являются самыми молодыми, так как завоевали право на достойное восприятие мировым сообществом относительно недавно (Ефремов, Цаплин, 2011).

Впервые понятие «экологическая безопасность», как международный правовой термин и объект юридической охраны на вненациональном уровне, было закреплено нормативно в документах Конференции Организации Объединенных Наций по проблемам окружающей человека среды, которая была проведена 05-16 июня 1972 года в Стокгольме (Швеция).

Эта Конференция стала первым международным форумом, на котором было официально заявлено о включении в программу действий на правительственном уровне мер для решения актуальных проблем, вопросов и задач охраны окружающей человека природной среды и обеспечения экологической безопасности для сохранения человеческой цивилизации во имя мира между народами. В частности, на этой Конференции была обсуждена, утверждена и принята концепция устойчивого развития народов, населяющих планету Земля, которая стала составной частью итогового акта этого международного форума – Декларации Конференции Организации Объединенных Наций по проблемам окружающей человека среды.

Наиболее ценными, как представляется, явились предусмотренные этой Декларацией двадцать шесть принципов взаимодействия человека с окружающей его природной средой для ее сохранения на перспективу. Кроме того, на Стокгольмской Конференции был принят План действий по исполнению ее Декларации, состоявший из ста девяти пунктов, реализацией которого занялась международная межправительственная организация – ЮНЕП (United Nations Ecological Programme – UNEP), идея создания которой была инициирована на Конференции (ЮНЕП была учреждена в декабре 1972 года). Одновременно с этим был сформирован Фонд окружающей среды, а 5 июня каждого года, в честь дня начала работы Конференции, отмечается как Всемирный день окружающей среды.

Признание экологической безопасности, как социального феномена, было подтверждено через двадцать лет – в 1992 году в процессе работы Конференции Организации Объединенных Наций по окружающей среде и развитию, состоявшейся в г. Рио-де-Жанейро (Бразилия) и проведенной в период с 03 по 14 июня 1992 года. Это мероприятие вошло в историю, как крупнейшее на тот момент международное событие, посвященное вопросам обеспечения экологической безопасности и сохранения экологически чистой окружающей человека природной среды (биосферы), в связи с чем, оно получило неофициальное наименование «Саммит Земли – РИО–92». В работе этой Конференции участвовало более одиннадцати тысяч (!!!) делегатов от более, чем ста семидесяти государств, международных организаций и иных субъектов международного права. Конференция проходила под девизом (лозунгом) «Наш последний шанс спасти планету».

На Конференции в Рио-де-Жанейро была сформулирована и принята Декларация по окружающей среде и развитию и Повестка дня на XXI век – программа действий мирового сообщества по спасению биосферы, а также разработаны основные механизмы выполнения нормативных требований, содержащихся в перечисленных документах в форме двадцати семи принципов, которые должны гарантировать устойчивое развитие общества и сохранение природной среды. Наряду с этим на этой Конференции было утверждено Заявление о принципах глобального консенсуса по управлению, сохранению и устойчивому развитию всех видов лесов, а также подписаны Рамочная конвенция об изменении климата и Конвенция о биологическом разнообразии. На основании изложенного, мы вправе оценить итоги работы Саммита Земли – РИО-92 в качестве базисных ориентиров исторической динамики развития человеческой цивилизации конца XX – начала XXI вв., а также ее дальнейшего функционирования.

Российская правовая система не отстает от процесса совершенствования международно-правовых гарантий экологической безопасности. Так, экологическая безопасность в Российской Федерации объявлена одной из основ устойчивого развития современной России (Козионов, 2017). Нормативно данная оценка экологической безопасности закреплена в соответствующих актах – Стратегии экологической безопасности Российской Федерации на период до 2025 года, как документе стратегического планирования в сфере обеспечения национальной безопасности России, утвержденном Указом Президента Российской Федерации от 19 апреля 2017 года № 176, и в Федеральном законе «Об охране окружающей среды» от 10 января 2002 года № 7-ФЗ (Черных, Козлова, 2015).

Все упомянутые международные и российские нормативные правовые акты предусматривают одинаковые меры защиты и гарантии экологической безопасности в любых условиях, в которых могут возникнуть угрозы ее сохранению. Катастрофы и чрезвычайные ситуации – это наиболее экстремальные источники повышенной опасности, способные нарушить или даже прекратить сбалансированные и рациональные отношения человека с природой, предусматривающие их взаимное сбережение.

Так, международное и российское право, в лице обозначенных ранее нормативных актов, провозглашают главной целью экологической безопасности предупреждение экологических бедствий (катастроф, чрезвычайных ситуаций и пр.) как условие сохранения нашей цивилизации (Бокарев, 2010).

СПИСОК ЛИТЕРАТУРЫ

Азнагулова Г. М. (2015) Взаимодействие международного и внутригосударственного права и Конституция Российской Федерации // Москва, издательство Lex Russica. № 8. – 2015.

Бокарев А. И. (2010) Теория и практика решения задач по инженерной защите населения и территорий в чрезвычайных ситуациях // Омск, издательство ОмГТУ, 2010.

Ефремов С. В., Цаплин В. В. (2011) Безопасность в чрезвычайных ситуациях. СПб., издательство ГАСУ.

Козионов С. В. (2017) Экологические проблемы безопасности при чрезвычайных ситуациях природного и техногенного характера в России / ФГКУ «Специальное управление ФПС № 16 МЧС России» // Пожарная безопасность: проблемы и перспективы. – 2017. – № 1.

Черных А. К., Козлова И. В. (2015) Подход к моделированию системы управления материально-техническим обеспечением сил и средств МЧС РФ в условиях чрезвычайных ситуаций регионального характера // Научно-аналитический журнал «Вестник Санкт-Петербургского университета ГПС МЧС России». 2015. № 2.

Шульга Сергей Витальевич, кандидат юридических наук, ведущий научный сотрудник Федерального государственного научно-исследовательского учреждения «Институт законодательства и сравнительного правоведения при Правительстве Российской Федерации».

Новая стратегия развития России и приоритетные задачи науки и образования в условиях социальных и природных вызовов

К. К. Колин

*Федеральный исследовательский центр
«Информатика и управление» РАН,
Московский гуманитарный университет*

Аннотация. Проведен анализ основных направлений новой стратегии развития России и связанных с ними задач науки и образования. Он показал, что наша страна приступает к реализации принципиально новой стратегии своего развития на долгосрочную перспективу. Ее осуществление будет иметь исключительно важное значение не только для нашей страны и ее союзников, но также и для всего мирового сообщества. Основным принцип этой стратегии состоит в том, чтобы обеспечить безопасность и будущее нашей страны на основе ее многоаспектного развития. При этом результатами планируемых глубоких и масштабных преобразований практически всех сфер жизнедеятельности российского общества должно стать решение демографических проблем России и развитие ее человеческого потенциала. Это станет основой для повышения качества жизни населения и обеспечения национальной безопасности страны, ее государственного и технологического суверенитета. Современная геополитическая ситуация приобретает характер гибридной войны стран Запада против России и ее геополитических союзников. Поэтому реализация новой стратегии развития России требует высокого уровня консолидации российского общества и формирования социально ответственной и компетентной национальной элиты. С учетом этого сформулированы предложения по совершенствованию системы государственного управления научно-технологическим развитием страны и показана необходимость междисциплинарных исследований для получения новых знаний и создания эффективных технологий на основе имеющихся в России результатов поисковых работ в этой области.

Ключевые слова: геополитические угрозы, гуманитарные проблемы, национальная элита, стратегия развития России, приоритетные задачи науки и образования.

Цели и задачи новой стратегии развития России

Анализ событий, которые произошли в сфере государственной политики России в начале 2024 года, показал, что этот год войдет в историю нашей страны как год принятия судьбоносных решений для ее будущего. Контуры этого будущего были масштабно представлены Президентом России В.В. Путиным в его Послании к Федеральному Собранию РФ 29 февраля 2024 года.

Основной принцип новой стратегии России состоит в том, чтобы обеспечить безопасность и будущее нашей страны на основе ее многоаспектного развития. При этом основное внимание уделяется гуманитарным проблемам – сохранению населения страны и повышению его благополучия, а также развитию

человеческого потенциала. Именно это должно стать основой обеспечения национальной безопасности России, ее государственного и технологического суверенитета в условиях социальных и природных вызовов XXI века, а также в сложной современной геополитической обстановке.

Национальные цели России на период до 2030 года и дальнейшую перспективу до 2036 года определены Указом Президента РФ от 07.05.2024 г. № 309 в следующем виде:

1. Сохранение населения, укрепление здоровья, повышение благополучия, поддержка семьи.
2. Реализация потенциала каждого человека, воспитание патриотичной и социально ответственной личности.
3. Комфортная и безопасная среда для жизни.
4. Экологическое благополучие.
5. Устойчивая и динамичная экономика.
6. Технологическое лидерство.
7. Цифровая трансформация государственного и муниципального управления экономики и социальной сферы.

Для достижения этих целей планируется разработать и осуществить комплекс новых национальных проектов, формирование которых должно быть сделано Правительством РФ к сентябрю 2024 года. Наиболее важные из них перечислены в Указе Президента от 07.05.2024 г. № 309 в следующих наименованиях:

1. Продолжительная и активная жизнь.
2. Семья.
3. Молодежь и дети.
4. Инфраструктура для жизни.
5. Эффективная транспортная система.
6. Экологическое благополучие.
7. Эффективная и конкурентная экономика.
8. Туризм и гостеприимство.
9. Международная кооперация и экспорт.
10. Экономика данных и цифровая трансформация государства.

Важно отметить, что и в названиях, и в приоритетности перечисленных выше национальных проектов достаточно четко просматривается *гуманитарная направленность новой стратегии развития России*. Ведь именно эту ориентацию имеют семь из десяти новых проектов. В то время, как экономические и технологические проекты рассматриваются теперь как менее приоритетные.

Однако, похоже, что у Правительства России несколько иная точка зрения на приоритетность задач по реализации новой стратегии ее развития. В своем докладе на заседании Государственной Думы 10 мая 2024 г. Председатель Правительства России Михаил Мишустин назвал следующие приоритетные направления деятельности своего нового кабинета министров (Мишустин, 2024):

1. Укрепление экономики.

2. Обеспечение технологического суверенитета.
3. Цифровая трансформация.
4. Народосбережение и поддержка семей с детьми.
5. Повышение благосостояния граждан.
6. Сбалансированное развитие регионов и инфраструктуры.

Нужно заметить, что здесь совсем другие приоритеты. На первое место ставятся экономические и технологические задачи, а гуманитарные проблемы представлены на втором плане и в сокращенном виде. Проблемы же повышения качества человеческого потенциала, развития науки и образования, а также формирования новой национальной элиты России в числе этих направлений отсутствуют.

Чем вызвана такая оценка Правительством РФ приоритетности стоящих перед нашей страной масштабных и судьбоносных задач? Нам представляется, что она не является случайной. Это наглядное проявление продолжения той монетаристской концепции решения задач социально-экономического развития страны, приверженцами которой является финансово-экономический блок нашего Правительства. Согласно этой концепции, для решения проблемы вполне достаточно выделить необходимые финансовые средства. Однако, практика показала, что этого недостаточно, так как нужны люди, способные понять и решить проблему. А если их нет, то и положительных результатов не будет. И в этом мы неоднократно убеждались на конкретных примерах реализации многих наших государственных программ и национальных проектов. Сегодня нельзя допустить чтобы эта практика вновь повторилась. Внешняя геополитическая ситуация слишком опасна, и она требует тщательно продуманных и адекватных решений как в области внешней, так и внутренней политики России.

Правительством РФ предлагаются следующие приоритетные направления развития страны на ближайшие 10 лет:

1. Высокотехнологичная продукция.
2. Экологически чистая энергетика.
3. Персонифицированная медицина.
4. Экологически чистое агрохозяйство.
5. Противодействие гибридным угрозам: внешним, внутренним, техногенным и природным.
6. Повышение связанности территории страны.
7. Синтетические научные дисциплины.
8. Адаптация к изменениям климата.
9. Природоподобные технологии.

Все эти направления необходимы для развития нашей страны. Однако, при этом нужно помнить главное, во имя чего это развитие должно осуществляться. **А самое главное богатство России – это ее народ**, граждане нашей страны, проживающие на ее территории. Без них – это лишь огромное пространство с большими запасами природных ресурсов, плохими дорогами и суровым климатом. Желаящих прибрать к рукам эти ресурсы сегодня в между-

народном сообществе предостаточно, а их намерения в этом плане являются весьма серьезными и агрессивными. Ниже это будет показано на конкретных примерах из области современной геополитики.

Современная геополитическая ситуация

По оценкам квалифицированных экспертов, современная геополитическая ситуация в международном сообществе является очень опасной. И эта опасность продолжает нарастать, приближая мир к началу новой Мировой войны с применением ядерного оружия. О реальности и возможных последствиях дальнейшего развития этой глобальной угрозы для России и других стран свидетельствует содержание двух фундаментальных монографий, опубликованных в России в самое последнее время.

В конце 2023 г. в России издана монография известного военного аналитика А. А. Бартоша «Мировая гибридная война» (Бартош, 2023). Автору настоящей статьи довелось стать ее рецензентом и ознакомиться с содержанием этой монографии в рукописи. В ней, на основе результатов анализа ряда геополитических документов США, убедительно показано, что новая Мировая война уже началась и идет полным ходом. Но при этом она принципиально отличается по своему характеру от всех предыдущих мировых войн, которые когда-либо происходили в мировой истории.

Новая Мировая война является гибридной, так как в ней для воздействия на противника используются не только военные, но также геополитические, экономические, информационные и психологические средства и методы. Причем, их эффективность, по своим разрушительным последствиям, сопоставима с эффективностью передовых методов ведения вооруженной борьбы.

В монографии А. А. Бартоша приведено следующее определение понятия Мировой гибридной войны (МГВ): «Под МГВ предлагается понимать многомерный цивилизационный военный конфликт, в ходе которого стороны прибегают к целенаправленному адаптивному применению как военно-силовых, так и несиловых форм и способов противоборства, включая экономическое удушение противника, развязывание войн чужими руками, использование подрывных информационно-психологических и кибертехнологий» (Бартош, 2023, С. 56).

Основная цель Мировой гибридной войны, которую США ведут сегодня против всех других стран мира, включая своих геополитических сателлитов, заключается в том, чтобы обеспечить свое доминирующее положение в мировом сообществе на дальнейшую перспективу. А. А. Бартош указывает, что в широком понимании смысл МГВ состоит в борьбе за влияние и доступ к ресурсам в Большой Евразии, на Большом Среднем Востоке, в Африке и Латинской Америке. А ранее, в предыдущие годы, это была лишь конкуренция за технологическое лидерство между Западом и Востоком. Эта конкуренция сохраняется и сегодня. Поэтому противоборство с Россией и Китаем в Мировой гибридной войне

В более узком понимании смысл Мировой гибридной войны, которую США и их союзники ведут сегодня против России, заключается в ликвидации российской государственности, фрагментации нашей страны и переводе

ее частей под внешнее управление. Это первый этап МГВ. На следующем этапе планируется установление контроля над другими частями Евразии – Китаем, Индией и другими странами, которые сегодня пока выступают в роли наблюдателей.

Основные положения современной стратегии США по завоеванию мирового господства достаточно откровенно и четко изложены в специальном документе Министерства обороны США, который получил название «Совместная концепция конкуренции». Он опубликован в феврале 2022 г. и содержит следующее определение долгосрочной геополитической цели США: «Завоевание мирового господства путем комбинированного применения различных средств и методов без разрушительной всеобщей войны» (Совместная концепция, 2022).

В качестве основных средств и методов, которые планируется использовать для достижения этой цели, указаны следующие:

- Превосходство США в качестве государственного управления и экономической мощи;
- Подрывная деятельность;
- Информационные и кибертехнологии;
- Принуждение;
- Дезинформация.

В этом документе указано, что ключевая идея новой стратегии завоевания мирового господства США состоит в том, чтобы «Победить без боя», но одновременно создать вооруженные силы, способные сражаться и побеждать в вооруженном конфликте против США.

Необходимо отметить, что отдельный раздел этого документа, под названием «Перенапряженная и разбалансированная Россия. Оценка воздействия вариантов наложения расходов», посвящен стратегии уничтожения России. Этот раздел был подготовлен компанией Рэнд Корпорэйшн еще в 2019 г., задолго до начала специальной военной операции России на Украине. В нем указано, что основными задачами этой стратегии являются следующие:

- Ликвидация российской государственности;
- Фрагментация страны;
- Перевод отдельных частей России под внешнее управление.

При этом указано, что уничтожение России является лишь первым шагом для достижения основных целей мировой гибридной войны США по завоеванию мирового господства. Следующим шагом должно стать установление контроля США над Китаем, Индией и другими государствами Евразии.

В тактике ведения Мировой гибридной войны США планируют использовать следующие методы:

- Нерегулярные боевые операции, проводимые с целью подорвать силы противников, создавать для них проблемы и дополнительные расходы по защите своих стран;
- Контроль над сознанием населения;

- Воздействие на экономику, гражданское общество, институциональные процессы и важную инфраструктуру противников.

В стратегии уничтожения России планируется использовать:

- Сокращение экспорта российского газа;
- Содействие эмиграции квалифицированных кадров из России в другие страны;
- Организация внутренней борьбы в информационной сфере России;
- Подрыв внешнего имиджа Российской Федерации;
- Вооружение Украины;
- Размещение ракет средней дальности в Европе.

События последнего времени показали, что все эти методы планомерно и настойчиво используются политическим руководством США в своей геополитике, направленной на «стратегическое поражение России». Сегодня уже нет никакого сомнения в том, что эта политика рассчитана на долгосрочный период и будет продолжаться и после завершения специальной военной операции России на Украине. Ведь Украина для США – это лишь средство ведения войны против России чужими руками. Поэтому известный прогноз военных аналитиков о том, что США и их союзники будут воевать с Россией до последнего украинца, нужно понимать буквально, а не как образное выражение.

Представленная выше оценка современной геополитической ситуации приведена для того, чтобы стало понятным, в какой сложнейшей и опасной ситуации находится сегодня наша страна, приступающая к реализации новой стратегии своего долгосрочного развития.

Причины противостояния стран Востока и Запада

Результаты исследований Системных аналитиков показывают, что причинами современного противостояния стран Востока и Запада является не только их конкуренция на мировом рынке, а также борьба за право доступа к природным ресурсам, запасы которых быстро сокращаются. Главные причины этого противостояния имеют цивилизационный характер. Они обусловлены принципиальными различиями базовых духовно-нравственных ценностей в культурах стран Востока и Запада. Эти ценности формировались столетиями развития мировой цивилизации. Они глубоко укоренены в сознании и подсознании людей, населяющих эти страны, и до сих пор поддерживаются их культурными традициями и религиозными конфессиями.

Глубокий анализ этой проблемы был проведен академиком Н. Н. Моисеевым в его монографии «Агония России. Есть ли у нее будущее?» (Моисеев, 1999). В ней показано, что в культурах стран Востока и Запада исторически сформировалось совершенно различное отношение к природе и роли в ней человека. В странах Запада человек считает себя покорителем природы, которая является для него лишь источником ресурсов для обеспечения своей жизнедеятельности. Аналогичное мировоззрение формировалось и в нашей стране в советский период ее развития. Известный лозунг: «Мы не можем ждать милостей от природы. Взять их у нее – наша задача!» до сих пор сохраняется в сознании

многих граждан России, так как поддерживается идеологией капиталистической экономики.

В странах Востока мировоззрение людей совсем иное. Там человек считает себя лишь частью природы, перед могуществом которой он благоговеет. Культ природы доминирует во всех восточных религиях, а бережное отношение к ней воспитывается с детства. И эта традиция во многих странах Востока преобладает и в настоящее время.

Что же касается России, то ее традиционная культура исторически сформировалась под влиянием как восточной, так и западной культуры. При этом традиции восточной культуры, все же, являются для нашей страны преобладающими.

Однако, глобальная проблема современности заключается не в том, какая культура лучше или хуже. Ведь каждая нация формирует для себя ту культуру, которая обеспечивает ей необходимые условия для своего существования и развития в определенной местности.

Проблема сегодня состоит в другом – для глобальной безопасности нужна культура, которая не противоречит фундаментальным законам развития жизни на нашей планете и обеспечивает человечеству безопасное будущее в условиях роста населения и истощения природных ресурсов. Исследования показывают, что современная западная культура этому требованию не соответствует. Она разрушает фундаментальные жизненные основы общества, а также самого человека, приводя к деградации его подлинно человеческие качества. Однако, именно эта культура в последние годы все более агрессивно и настойчиво навязывается странами Запада всему остальному миру.

Деградация западной культуры как глобальная угроза развитию мировой цивилизации

Великие достижения культуры стран Запада хорошо известны. Именно эта культура дала миру целую плеяду выдающихся философов, математиков и инженеров, а также архитекторов, художников и музыкантов. Многие достижения этой культуры сегодня широко используются в других странах мира, в том числе, в России и странах Востока.

Особенно значимыми являются достижения в области организации массового общественного производства, информатизации общества и создания новых материалов и технологий. Именно эти достижения позволили западным странам создать высокий уровень потребления товаров и услуг, успешно противостоять эпидемическим болезням и сформировать новую глобальную энергетическую, транспортную и информационную инфраструктуру общества. Все это позволило существенным образом повысить уровень жизни населения западных стран, где в настоящее время сформировалось *потребительское общество*.

Негативным результатом становления потребительского общества в экономически развитых странах Запада стала *деградация их традиционной культуры* и, в первую очередь, базовых духовно-нравственных ценностей. На

известный вопрос Эриха Фромма: «Иметь или быть?» (Фромм, 1990) западная цивилизация решительно ответила: «Иметь!». И этим все сказано. Главной целью существования человека в странах Западе стало материальное благополучие, а мерилom жизненного успеха – личное богатство. Для достижения этой цели там используются любые средства. Проблемы своей страны, общества в целом и даже близких людей – все это отодвинуто на второй план во имя личного благополучия.

Результат этой жизненной стратегии оказался плачевным – западное общество стремительно деградирует. Население вымирает, интеллектуальный потенциал снижается. И эта деградация представляет собой новую глобальную угрозу для мировой цивилизации. Дело не только в том, что на наших глазах погибает одна из величайших мировых культур. Сбывается прогноз американского социолога Патрика Бьюкенена об утрате странами Запада своей национальной идентичности в результате массовой иммиграции из стран Ближнего Востока и Африки (Бьюкенен, 2003).

Однако, гораздо большую опасность представляет собой *возрождение фашизма*, этой «коричневой чумы» XX века, которая в период Второй Мировой Войны унесла миллионы человеческих жизней в России и других странах. Сегодня фашизм вновь поднимает голову в Германии, на Украине и в странах Балтики. И он не получает необходимого противодействия со стороны ООН и других правозащитных международных организаций. Не осуждает этого опасного явления и Католическая церковь в странах Запада. Поэтому в них подрастает новое поколение молодых людей, сознание которых заражено вирусом неофашизма. Через несколько лет представители этого поколения займут ответственные посты в государственных учреждениях, политических партиях и средствах массовой информации. И это – новая угроза для глобальной безопасности мирового сообщества, которая становится все более реальной.

Становление многополярного мира

Закономерной реакцией России и ее союзников на агрессивную геополитику США и других стран Запада, которые ее поддерживают, стало планомерное проведение мероприятий по формированию многополярного мира. Инициатором и активным участником этого процесса является Россия, которая в октябре 2024 года будет председательствовать на очередном Саммите стран-членов БРИКС, который состоится в Казани. В нем будут участвовать пять новых членов этого международного объединения, причем, четыре страны (Саудовская Аравия, Египет, Иран и Объединенные арабские эмираты) будут странами исламского мира. Ожидается также, что на этой встрече пройдет обсуждение заявок ряда новых стран, которые выразили свое желание стать членами БРИКС. Таких стран сегодня насчитывается около 30.

Однако, уже сегодня общая численность населения стран-членов БРИКС составляет 42% численности населения нашей планеты. И это значит очень многое для мировой экономики, геополитики и решения проблем безопасности мирового сообщества.

Многополярный мир строится на принципах равноправного партнерства национальных государств, независимо от их внутренней экономической политики. Уважительное отношение к традиционной национальной культуре позволяет сотрудничать странам, в которых доминируют различные религиозные концепции. Главный принцип этого сотрудничества – партнерство в интересах общего безопасного будущего и консолидация усилий для решения общих глобальных проблем современности, количество и масштабы которых быстро нарастают. Именно этот принцип и делает БРИКС привлекательным для многих стран Африки, которые уже освободились от американского и европейского колониализма или же идут по пути освобождения от колониальной зависимости.

Этот процесс уже необратим, несмотря на активное сопротивление стран Запада. Поэтому становление многополярного мира – это самое важное и масштабное явление развития цивилизации в XXI веке.

Стратегия научно-технологического развития России

Новая стратегия научно-технологического развития России утверждена Президентом РФ 28 февраля 2024 г. накануне его выступления с Посланием к Федеральному Собранию РФ. Ее целью является *«обеспечение независимости и конкурентоспособности государства, достижение национальных целей развития и реализация стратегических национальных приоритетов путем создания эффективной системы наращивания и наиболее эффективного использования интеллектуального потенциала нации»* (Стратегия, 2024, п.23). При этом указано, что с 2022 года начался этап мобилизационного развития научно-технической сферы в условиях санкционного давления на Россию и консолидации российского общества для решения задач научно-технологического развития.

В этой Стратегии определены следующие приоритетные направления научно-технологического развития страны на ближайшее десятилетие:

- Переход к передовым технологиям проектирования и создания высокотехнологичной продукции, основанным на применении интеллектуальных производственных решений, роботизированных и высокопроизводительных вычислительных систем, новых материалов и химических соединений, результатов обработки больших объемов данных и искусственного интеллекта;

- Переход к экологически чистой и ресурсосберегающей энергетике, повышение эффективности добычи и глубокой переработки углеводородного сырья, формирование новых источников энергии, способов ее передачи и хранения;

- Переход к персонализированной, предикативной и профилактической медицине, высокотехнологичному здравоохранению и технологиям сбережения здоровья населения, в том числе за счет применения лекарственных препаратов (прежде всего, антибактериальных) и использования генетических данных и технологий;

- Переход к высокопродуктивному и экологически чистому агро- и аквахозяйству, разработка и внедрение систем рационального применения химической и биологической защиты сельскохозяйственных растений и животных, хранение и эффективная переработка сельскохозяйственной продукции, создание безопасных и качественных, в том числе функциональных, продуктов питания;

- Противодействие техногенным, биогенным, социокультурным угрозам, терроризму, экстремисткой идеологии, деструктивному иностранному информационно-психологическому воздействию, а также киберугрозам и иным источникам опасности для общества, экономики и государства, укрепление обороноспособности и национальной безопасности страны в условиях роста гибридных угроз;

- Повышение уровня связанности территории РФ путем создания интеллектуальных транспортных, энергетических и телекоммуникационных систем, освоения и использования космического и воздушного пространства, Мирового океана, Арктики и Антарктики;

- Возможность эффективного ответа российского общества на большие вызовы с учетом возрастающей актуальности синтетических научных дисциплин, созданных на стыке психологии, социологии, политологии, истории и научных исследований, связанных с этическими аспектами научно-технологического развития, изменениями социальных, политических и экономических отношений;

- Создание отечественных методов и технологий, обеспечивающих объективную оценку выбросов и климатически активных веществ, снижение их негативного воздействия на окружающую среду и климат, повышение возможностей качественной адаптации экосистем, населения и экономики к климатическим изменениям;

- Развитие природоподобных технологий, воспроизводящих системы и процессы живой природы в виде технических систем и технологических процессов, интегрированных в природную среду и естественный природный ресурсооборот.

В тексте Стратегии отмечается особая актуальность создания широкого спектра технологических решений общего назначения (научно-технологических платформ) в физической, цифровой и биологической сферах.

Эффективность государственного управления

Для успешной реализации новой стратегии развития России эффективность всей системы государственного управления должна быть существенным образом повышена как на федеральном, так и на региональном уровне. Этот процесс уже начался. Пересматривается роль и функции Государственного Совета РФ, поставлена задача создания механизмов конверсии технологического потенциала оборонной промышленности, ожидаются кадровые перемены на региональном и ведомственном уровнях.

Проблема эффективности государственного управления является для России исключительно важной еще и потому, что первый этап новой стратегии развития страны должен быть осуществлен уже к 2030 году. Повторяется ситуация, которая была в нашей стране в 30-х годах XX века, когда промышленное и энергетическое развитие страны было поставлено на первый план и осуществлялось ударными темпами.

Нам представляется, что для эффективного централизованного руководства научно-технологическим развитием страны необходимо создать новый федеральный орган государственного управления – *Министерство научно-технологического развития РФ*. Его руководитель должен иметь статус заместителя Председателя правительства России, иметь опыт руководства крупными проектами и обладать широким кругозором в области науки и передовых современных технологий.

Необходимо также *Министерство информационной политики России*. Ему должны подчиняться все средства массовой информации, государственные издательства, а также радио и телевидение. Поскольку информационная сфера общества сегодня является ареной Мировой гибридной войны, руководителем этого Министерства должен быть специалист с большим опытом работы в органах государственной безопасности. Он должен обладать полномочиями заместителя Председателя правительства РФ.

Для решения демографических проблем России также необходим специализированный орган государственного управления – *Министерство демографического развития РФ*. Оно должно обладать достаточно широкими полномочиями для того, чтобы добиться решения поставленных Президентом России задач в этой области, которые имеют комплексный характер и являются стратегически важными для национальной безопасности нашей страны. Диапазон демографической проблемы нашей страны сегодня является очень широким. При этом в каждом ее регионе эта проблема имеет свою специфику. Поэтому заниматься ее решением нужно энергично и постоянно, в тесно взаимодействии с региональными органами государственного управления.

Нашей стране необходимы также два новых федеральных исследовательских центра. Один из них должен системно изучать проблематику *повышения качества жизни населения* России, осуществлять мониторинг ситуации в различных регионах страны и разрабатывать предложения для федеральных и региональных органов государственного управления. Концептуальные основы для проведения таких исследований разработаны в Российской академии наук, обсуждены на научных конференциях и должны быть практически использованы в интересах достижения основных целей новой стратегии развития России.

Второй федеральный исследовательский центр должен системно изучать проблематику *информационного развития страны* в новых геополитических условиях. Его основными задачами должны стать:

- Возрождение национальной системы научно-технической информации, которая ранее была самой лучшей в мире и обеспечила информационную поддержку отечественной науки, образования и производства;

- Создание национальной системы оценки эффективности научных исследований;

- Разработку необходимых мероприятий для формирования и эффективного использования национальных информационных ресурсов России, а также для обеспечения доступа российских пользователей к мировым информационным ресурсам.

Новой и стратегически важной задачей этого Центра должна стать разработка методов обеспечения *живучести информационной инфраструктуры нашей страны*. В условиях информационной войны стран Запада против России, эта задача становится критически важной и требует безотлагательного решения. Ее содержание требует специального анализа, который выходит за рамки настоящей работы. Отметим лишь, что системная постановка этой проблемы была сделана специалистами РАН еще в 2016–2017 гг. (Быстров, 2018), (Быстров, Веселов, Колин, 2017).

Биосферная совместимость технологического развития

Одной из глобальных проблем развития современной цивилизации является обеспечение сохранности жизненно важных экосистем нашей планеты, которые сегодня разрушаются в результате все более масштабной техногенной деятельности человечества. В философском аспекте эта проблема рассматривается как обеспечение *биосферной совместимости Человека и Природы*, так как в первую очередь от его безответственной деятельности, прежде всего, разрушается биосфера, включающая и самого человека.

Для решения этой проблемы ученые рекомендуют сформировать в обществе *императив экологической безопасности* и глубоко внедрить его в общественное сознание средствами системы образования и воспитания. Для этого необходимо знать те допустимые границы воздействия на природу, которые нельзя нарушать ни при каких обстоятельствах.

Второй путь – это создание таких новых технологий общественного производства и обеспечения жизнедеятельности людей, которые основаны на понимании и использовании закономерностей самоорганизации отдельных компонентов самой Природы, и поэтому они не нарушают гармонии процессов ее существования. Такие технологии получили название *природоподобных технологий*. Над их созданием ученые работают уже давно, однако, лишь в наши дни начинается процесс их создания и все более широкого практического использования в самых различных сферах жизнедеятельности общества.

Примером здесь может служить Стратегический план развития природоподобных технологий в России, разработанный Национальным исследовательским центром «Курчатовский институт» во исполнение Указа Президента РФ от 2 ноября 2023 г. (Указ, 2023). Информация об этом проекте появилась в сети Интернет в мае 2024 года. Его первый этап планируется осуществить в период 2024–2032 гг. Для этого предлагается создать кооперацию исполнителей, которая будет включать в себя порядка 700 участников. Из них 350 – это научные и

образовательные учреждения, 150 – технологические центры и около 200 – промышленные предприятия.

В результате реализации этого проекта в нашей стране будет создан Центр компетенций мирового уровня в области природоподобных технологий, деятельность которого обеспечит создание принципиально новых технологий для самых различных сфер жизнедеятельности общества, включая энергетику, новые материалы для общественного производства, транспорта и строительства, а также лекарственные препараты и продовольственные товары.

Стратегический план предусматривает подготовку кадров исследователей и специалистов в области природоподобных технологий, что потребует адекватных перемен в системе отечественной науки и образования. Замысел и масштабы этого проекта впечатляют.

Синтетические дисциплины научных исследований

Создание и широкое использование природоподобных технологий является одной из мер противодействия дальнейшему развитию экологического кризиса современной цивилизации. По прогнозам специалистов, апогей этого кризиса может наступить в период 2035–2045 годов текущего столетия. В этой связи стратегически важным является формирование новых синтетических научных дисциплин, в которых могут использоваться передовые методы исследований различных отраслей современной науки. Именно такие дисциплины нужны сегодня для получения более целостного и адекватного знания об основных закономерностях функционирования сложных природных и социальных систем, а также для создания новых эффективных и природоподобных технологий.

Инициативные работы по созданию такого рода синтетических дисциплин в нашей стране проводятся уже более 30 лет. Примером здесь может служить наука о технологиях, создаваемых для обеспечения различных сфер жизнедеятельности общества: производственной, энергетической, информационной и социальной. Исследования с целью формирования этой научной дисциплины проводятся автором настоящей статьи проводятся уже более 30 лет и показали их актуальность и полезность для решения многих проблем современного технологического общества.

Весьма значительный научно-методологический задел создан российскими учеными в области формирования целого комплекса *синтетических дисциплин информационной направленности*. Они формируются во многих традиционных областях современной науки: в физике (Встовский, 2002), химии (Свитин, 2002), биологии (Чернавский, 2001), физиологии (Судаков, 1999), Генетике (Гаряев, 1997), психологии (Сергин, 2011), социологии, культурологии, эстетике.

Мало того, в структуре предметной области информатики, которая в нашей стране рассматривается как фундаментальная наука об информационных процессах в природе и обществе, уже сформированы такие синтетические дисциплины как *физическая информатика* (Гуревич, 2020) и *социальная инфор-*

матика. Учебное пособие по этой дисциплине, подготовленное автором, вышло в свет еще в 2003 году. При этом, российская научная школа исследований в области социальной информатики сегодня признана не только в России, но и за рубежом – в Китае, Болгарии, Бельгии, Австрии и Чехии.

Все эти синтетические дисциплины должны получить свое новое развитие и стать научной основой для создания гибридных систем и технологий, в которых одновременно будут использоваться компоненты техники, а также живой и неживой природы. Эта проблематика стала основной темой Международной научной конференции «Физико-техническая информатика», которая состоялась в России в мае 2024 года.

Совокупность уже полученных в России результатов информационных исследований трансдисциплинарного характера позволяет говорить о необходимости формирования комплексной научной отрасли «Информационные науки». Это предложение было сформировано учеными Института проблем информатики РАН еще в 2006 году, и сегодня оно остается актуальным и востребованным в условиях цифровой трансформации общества. Достаточно указать, что после доклада об этой проблеме на конференции в МГУ им. М. В. Ломоносова, его автор сразу получил три предложения зарубежных ученых:

- Написать статью по этой проблеме для известного американского научного журнала;
- Прочитать курс лекций для преподавателей Университета Центральной Азии, который патронировался принцем Ирана Ага-Ханом;
- Войти в состав редколлегии научно-образовательного журнала «Изменения в образовании», который издается в Сингапуре.

Все это свидетельствует о том, что результаты отечественных исследований в этой области востребованы и Россия здесь может стать мировым лидером. Пришло время для того вывести проводимые в нашей стране инициативные исследования в этой области на системный уровень и обеспечить им необходимую государственную поддержку.

Кадровая политика России и задачи системы образования

Реализация новой стратегии развития России требует адекватной кадровой политики. Об этом Президент нашей страны заявил в своем Послании к Федеральному Собранию РФ 29 февраля 2024 года. Эта проблема является сегодня для нашей страны самой острой, приоритетной и исключительно сложной. Она также является комплексной и включает в себя следующие основные задачи:

- *Формирование национальной элиты*, обладающей высоким уровнем патриотизма и социальной ответственности за судьбу страны, а также высокими профессиональными качествами;
- Подготовку необходимого количества *специалистов научно-технического и инженерного профиля* для оборонно-промышленного комплекса страны и высокотехнологичных отраслей промышленности и аграрной сферы;

- *Реформирование системы военного образования;*
- *Подготовку специалистов в области искусственного интеллекта, а также подготовку специалистов в области создания природоподобных технологий,* которые должны изменить всю систему общественного производства в нашей стране;
- *Формирование в российском обществе современной информационной культуры, а также культуры безопасности,* которая становится необходимым условием безопасной жизнедеятельности в технологическом обществе.

Для решения этих масштабных и стратегически важных задач требуется радикальная *реформа существующей сегодня в России системы образования.* Необходимо большое количество преподавателей, обладающих современным уровнем знаний в области последних достижений, науки, техники и технологий, а также проблем и тенденций развития мировой цивилизации. Их подготовка должна осуществляться с широким привлечением российских ученых, прежде всего, из числа специалистов учреждений академической науки. Однако эта работа на необходимом уровне еще не начата, она даже не планируется. Причина этой ситуации заключается в том, что те люди, которые привели нашу систему образования к ее современному плачевному состоянию, все еще остаются на своих местах и покидать их сами не собираются. Поэтому начинать кадровую реформу в России нужно именно с ее системы образования. Педагог вновь должен стать одной из самых уважаемых фигур в российском обществе. Его труд должен стать высоко оплачиваемым. Муниципальное жилье, детский сад, медицинское обслуживание – все это должно предоставляться педагогическим работникам в первую очередь, так как от результативности их деятельности зависит будущее нашей страны.

Самостоятельную проблему представляет собой *дошкольное образование и воспитание.* Ведь законы возрастной психологии объективно существуют, их никто не отменял. Для интеллектуального развития личности необходимо, чтобы ребенок своевременно получал необходимые знания и умения в процессе своего развития. Но где и от кого он их может получить? Детских садов в стране сегодня недостаточно, родители целый день заняты на работе, а для бабушки, которая и покажет, и научит, и интересную книжку прочитает, в современных городских малогабаритных квартирах просто нет места. Поэтому решение поставленной Президентом России задачи увеличения площади городских квартир – это одна из важных задач стратегии национальной безопасности нашей страны.

Еще одна такая задача состоит в *возрождении культуры домашнего чтения.* Ведь еще совсем недавно наша страна считалась самой передовой в этой области. Популярны научно-образовательные журналы издавались миллионными тиражами и распространялись по всей территории страны по доступным для населения ценам. Домашнее чтение было модным. За подписными изданиями литературных классиков стояла очередь. В каждой семье была своя небольшая библиотека, которая передавалась по наследству. Именно поэтому интеллектуальный уровень населения нашей страны был достаточно высоким, по

сравнению с другими экономически более развитыми странами. И именно это давало нашей стране стратегическое преимущество в области научно-технологического развития.

Сегодня культура домашнего чтения в России утрачена, и для ее восстановления потребуются годы. Но эта задача является не менее важной, чем создание новой отрасли беспилотных авиационных систем. Ее решение нужно начинать безотлагательно и средств для этого не жалеть.

Заключение

Россия вступает в принципиально новый период реализации стратегии своего многоаспектного развития. Его осуществление требует глубоких перемен в общественном сознании нашей страны, которая сегодня находится в эпицентре геополитических событий, связанных с радикальной трансформацией существующего мироустройства. Эти события уже настолько обострились, что приняли характер Мировой гибридной войны, которую США ведут с целью сохранения своего мирового господства. Первый этап этой войны уже идет и направлен против России. Поставлена задача ее уничтожения как суверенного государства. При этом основная ставка делается на экономическое удушение страны, ослабление ее национального единства и развал изнутри. Однако мировая история показала, что в ее критические периоды наша страна всегда находила в себе силы для мобилизации интеллектуального и духовно-нравственного потенциала для преодоления кризиса. Согласно законам синергетики для сложных систем, кризис является не только источником новых угроз и опасностей, но также создает стимулы для обновления системы, ее перехода на новый уровень развития.

Важная роль в реализации новой стратегии развития России принадлежит отечественной науке и образованию, которые должны адекватным образом перестроить свою теоретическую и практическую деятельность. Стимулов для этого сегодня достаточно. И главный из них – это понимание необходимости укрепления национального единства и мобилизации всех интеллектуальных ресурсов нашей страны перед лицом современных геополитических угроз и глобальных вызовов XXI века. Задача фундаментальной науки России сегодня состоит в том, чтобы своевременно выявлять новые вызовы и угрозы в геополитической, экономической, природной, социальной и информационной сферах и определять меры противодействия этим угрозам. Некоторые пути решения этой задачи представлены в коллективной монографии (Колин, Костина, Макаревич, Карпухин, 2023).

СПИСОК ЛИТЕРАТУРЫ

- Бартош А. А. (2023) Мировая гибридная война. М. : 544 с.
- Быстров И. И. (2018) Живучесть автоматизированных организаций. М. : Издательство Майор. 528 с.
- Быстров И. И., Веселов В. Н., Колин К. К. (2017) Живучесть информационного общества //Стратегические приоритеты, № 4. С. 131–140.

- Бьюкенен П. Дж. (2003) Смерть Запада. М. : АСТ. 444 с.
- Встовский В. С. (2002) Элементы информационной физики. М. : МГИУ. 260 с.
- Гаряев П. П. (1997) Волновой генетический код. М. : ИПУ РАН. 108 с.
- Гуревич И. М. (2020) О физической информатике. Предпосылки и основные результаты. М. : URSS. 160 с.
- Зацаринный А. А., Колин К. К. (2023) Подготовка руководителей организационных систем как ключевая проблема цифровой трансформации России / В сборнике: Социогуманитарные проблемы укрепления субъектности России. Сборник материалов XIII Международного научно-практического междисциплинарного симпозиума «Рефлексивные процессы и управление» 20 октября 2023 г., Москва, 2023. С. 59–64.
- Колин К. К., Костина А. В., Макаревич Э. Ф., Карпухин О. И. (2023) Гуманитарные проблемы национальной безопасности России: вызовы и приоритеты. М. : URSS. 320 с.
- Колин К. К. (2003) Социальная информатика. Учебное пособие для системы высшего образования. М. : Академический Проект. 432 с.
- Мишустин (2024). Мишустин представил программу нового правительства. РИА Новости. – URL <https://ria.ru/2024/mishustin-1945121605.htm?usclid=lwybxz9ft143497271>
- Моисеев Н. Н. (1999) Быть или не быть ... человечеству? – М. : 288 с.
- Сергин В. Я. (2011) Нейроинформатика сознания. Красноярск, СФУ. 43 с.
- Свитин А. П. (2002) Предпосылки возникновения информационной химии // Теория и история, № 1. С. 137–143.
- Совместная концепция конкуренции (Joint Concept Competing, 2023) – URL:<https://news.usni.org/2023/03/09/pentagons-joint-concept-for-competing>.
- Стратегический план развития природоподобных технологий в Российской Федерации.
- Судаков К. В. (1999) Информационный феномен жизнедеятельности. М. : РМА ПО. 380 с.
- Указ Президента РФ «О стратегии развития природоподобных технологий в Российской Федерации» от 02.11.2023 г. № 818.
- Фромм Э. (1990) Иметь или быть? М. : Прогресс. 336 с.
- Чернавский Д. С. (2001) Синергетика и информация. Динамическая теория информации. М. : Наука. 243 с.

Колин Константин Константинович, доктор технических наук, профессор, главный научный сотрудник Института проблем информатики Федерального исследовательского центра «Информатика и управление» РАН, директор Центра стратегических гуманитарных исследований Московского гуманитарного университета. Тел.: 8-903-501-36-86. E-mail: kolinkk@mail.ru.

Глобальная климатическая система в контексте представления о самоуправляющейся системе Вселенной

С. Н. Гринченко

*Институт проблем информатики Федерального исследовательского
центра «Информатика и управление» РАН*

Аннотация. С позиций кибернетической модели самоуправляющейся иерархо-сетевой системы Вселенной, глобальные изменения климата, определяемые относительно медленно варьирующими космическими и геологическими факторами неживой природы, выступают как внешние задающие параметры относительно быстро меняющихся процессов личностно-производственно-социальной природы (Человечества) – как константы или ритмоводители. Отсюда следует, что обратное влияние Человечества на глобальный климат, как представляется, исчезающе мало.

Ключевые слова: глобальная климатическая система, самоуправляющаяся система Человечества, кибернетическая модель, неживая природа, живая природа, личностно-производственно-социальная природа

«Все изменения, весь универсальный эволюционизм происходит за счёт сил (причин), принадлежащих самому Универсуму, т. е. осуществляется за счёт сил взаимодействия элементов системы Универсума. Вот почему мы вправе весь процесс эволюции системы *Вселенная* называть процессом её самоорганизации» (Моисеев, 1999, С. 111).

Согласно Российской энциклопедии, «Климат характеризует многолетнюю совокупность погодных условий, наблюдаемых в конкретной области, статистику погод... В настоящее время в земную климатическую систему включают атмосферу, гидросферу (океан), деятельный слой суши, криосферу (снежный покров, ледники, морской лёд, многолетняя мерзлота) и биосферу... Изменения климата обусловлены рядом факторов: изменением светимости Солнца, вариациями параметров орбиты Земли, тектоническими процессами, в том числе тектоникой плит, вулканическими извержениями, изменением состава атмосферы» (Мохов, 2023).

При этом, следует иметь в виду, что «... понятие о *глобальной климатической системе* вполне закономерно отражает реально существующий природный комплекс (океан, атмосфера, континенты, растительный и животный мир и пр.), проявляющий себя в климатическом отношении на основе существования множественных нелинейных связей между его отдельными элементами... надо понимать климатическую парадигму так, что климат это аналитическое понятие, то, чего нельзя измерить, но можно только вычислить на основе данных о

погоде. В правильном понимании того, что сейчас принято называть климатом, это статистика погоды, ее средние характеристики и их дисперсия по некоторому ряду пространственно-временных масштабов» (Матишов, Нейман, 2020, С. 21, 24).

Таким образом, климатические изменения происходят в окружающей нас *неживой природе* и связаны с относительно медленными влияниями на них со стороны космических и геологических факторов. Возникает вопрос: как оценить ориентировочные темпы таких влияний и их отклика в глобальном климате?

С кибернетических модельных позиций, Вселенная (Универсум, Мироздание, Природа, etc.) может быть представлена как совокупность трех базисных составляющих – иерархо-сетевых самоуправляющихся систем – неживой природы, живой природы и личностно-производственно-социальной природы, – организующих своё приспособительное поведение согласно алгоритмам иерархической случайно-поисковой оптимизации по целевым критериям энергетического характера, с ограничениями типа равенств и неравенств, тесно взаимодействующих между собой и коэволюционирующих (Гринченко, 2004, 2007; Щапова, Гринченко, 2017; Щапова и др., 2019) (рис. 1).

Здесь необходимо отметить, что пространственные и временные параметры кибернетической модели Природы опираются на геометрическую прогрессию со знаменателем $e^e=15,15426\dots$, которая была выявлена А. В. Жирмунским и В. И. Кузьминым (1982) при изучении критических уровней в развитии биологических систем.

Три вышеуказанные базисные составляющие самоуправляющейся системы Природы различны по своему месту во Вселенной. Если неживая природа занимает весь её объём, то живая реализуется лишь в тех её местах, где диапазон температурных и иных жизненно важных параметров обеспечивает возможность достаточно длительного существования сложных химических и органических соединений. В свою очередь, личностно-производственно-социальная природа может возникать на базе тех или иных представителей живой природы (на сегодня нам доступен единственный такой пример – Человечество).

Итак, три базисные составляющие самоуправляющейся системы Природы, с одной стороны, образуют единую системную сущность Вселенной, но с другой – относительно автономны в своём приспособительном поведении.

В частности, влияние космических (поток энергии от Солнца, отражательная способность планеты, колебания наклона оси вращения Земли, и др.) и геолого-атмосферных (вулканическая деятельность, изменение соотношения площадей суши и водной поверхности, парниковый эффект и др.) факторов неживой природы, через глобальные изменения климата и реакцию на них живой природы, проявляется, помимо прочего, и на поведенческих аспектах личностно-производственно-социальной природы.

Примечания к рис. 1: Восходящие сплошные стрелки, имеющие структуру «многие – к одному», отражают поисковую активность представителей соответствующих ярусов в иерархии. Нисходящие сплошные стрелки, имеющие структуру «один – ко многим», отражают целевые критерии поисковой оптимизации системной энергетики. Нисходящие пунктирные стрелки, имеющие структуру «один – ко многим», отражают системную память: результат адаптивных влияний представителей вышележащих иерархических ярусов на структуру и поведение вложенных в них нижележащих. В качестве пространственных размеров: а) соответствующих ареалов/сообществ/социумов выступают радиусы круга той же площади; б) производственных технологий – их предельные точности. Приводятся характерные времена изменения процессов приспособительного поведения – типичные для системы времена колебательного либо релаксационного типа: например, время установления равновесия (время релаксации), в течение которого некий объект «успокаивается», переходные процессы в нём затухают и он возвращается в устойчивое состояние. Обозначения: ИндБ – индивидуальное бессознательное, КолБ – коллективное бессознательное, ИИИ – иерархический искусственный интеллект.

Соответственно, приходим к выводу о том, что прогнозы «глобального антропогенного потепления на Земле», базирующиеся на весьма краткой истории климатического процесса, в которой на сегодня ещё полностью не выявлены (и не учитываются) циклические и иные влияния на него со стороны окружающей неживой природы, выходят за рамки научно обоснованных.

Заключение

Таким образом, с позиций кибернетической модели самоуправляющейся иерархо-сетевой системы Вселенной, изменения глобальной климатической системы, определяемые относительно медленно варьирующими космическими и геологическими факторами неживой природы, выступают как внешние задающие параметры относительно быстро меняющихся процессов, происходящих в личностно-производственно-социальной природе. Высокая степень адаптивности последних позволяет надеяться, что как перспективы развития живой природы на Земле, так и перспективы развития Человечества, неприемлемых ограничений, – включая климатические, – со стороны проявлений приспособительного поведения неживой природы – не имеют. Другое дело, подобные неприемлемые ограничения могут возникнуть вследствие применения (гипотетического) антропогенного климатического оружия.

СПИСОК ЛИТЕРАТУРЫ

Гринченко, С. Н. (2004) Системная память живого (как основа его метаэволюции и периодической структуры). М. : ИПИРАН, Мир, 512 с.

Гринченко С. Н. (2007) Метаэволюция (систем неживой, живой и социально-технологической природы). М. : ИПИРАН. 456 с.

Жирмунский А. В., Кузьмин В. И. (1982) Критические уровни в процессах развития биологических систем. М. : Наука. 179 с.

Матишов Г. Г., Нейман В. Г. (2020) О физической сущности некоторых ключевых терминов, используемых в дискуссиях о современном климате: реальность и мистификации // Наука Юга России. Том 16. № 3. С. 17–25.

Моисеев Н. Н. (1999) Быть или не быть... человечеству? М.. 290 с.

Мохов И. И. (2023) Климат // Большая российская энциклопедия: научно-образовательный портал – URL: <https://bigenc.ru/c/klimat-780c32/?v=7756332>. – Дата публикации: 06.07.2023.

Щапова Ю. Л., Гринченко С. Н. (2017) Введение в теорию археологической эпохи: числовое моделирование и логарифмические шкалы пространственно-временных координат. М.: Исторический факультет Моск. Ун-та, Федеральный исслед. центр «Информатика и управление» РАН. 236 с.

Щапова Ю. Л., Гринченко С. Н., Кокорина Ю. Г. (2019) Информатико-кибернетическое и математическое моделирование археологической эпохи: логико-понятийный аппарат. М. : Федеральный исслед. центр «Информатика и управление» РАН. 136 с.

Гринченко Сергей Николаевич, доктор технических наук, профессор, главный научный сотрудник Института проблем информатики Федерального исследовательского центра «Информатика и управление» РАН, Москва sgrinchenko@ipiran.ru

ДОКЛАДЫ НА СЕКЦИЯХ

Маркетинговая управленческая концепция, основанная на статистической методологии

Г. В. Агентова

Московский гуманитарный университет

Аннотация. В статье рассматривается развитие маркетингового исследования, которое основано на концепциях методов теоретической статистики и ее отраслях и появление на этой основе новой науки маркетинг-статистика.

Ключевые слова: маркетинг-статистика, отраслевая статистика, сводка, группировка, выборка, анализ временных рядов, прогнозирование, матричный метод.

В настоящее время наблюдаются интеграционные процессы слияния различных экономических и технических наук, этим и обусловлена актуальность темы данной статьи. В условиях агрессивной дивергенции аттракторов цифровых парадигм реципиентных экономик в активном противоборстве цивилизаций (Нечаев, 2022) маркетинговые технологии постоянно развиваются, предлагая множество решений безопасности ряда из которых в части киберзащиты вызывает сомнения (Макаров, 2009, Еременко, 2023). Однако, чтобы выделиться среди конкурентов и привлечь внимание потенциальных клиентов, компаниям необходимо использовать эффективные, но вызывающие сомнения в безопасности маркетинговые инструменты и стратегии.

Маркетинг, как научная дисциплина, набирает высокие темпы развития и включает в себя методы, которые основаны на более точном анализе той или иной маркетинговой проблемы. Современный прикладной маркетинг не может обойти этап сбора информации, обработки ее и анализ последующих результатов. Такую работу может проводить маркетолог с аналитическими и статистическими навыками, данные умения помогут обеспечить достоверность результатов коммерческого или маркетингового исследовательского проекта и сократить разрыв с неопределенностью и принятием решений (Коротков, 2011).

Маркетинг-статистика – это новая наука, которая с помощью статистических методов анализа и маркетинговых исследований, направлена на решение маркетинговых задач, таких, например, как определение инфраструктуры рынка и рыночных взаимоотношений на различных уровнях. Предметом данной области является изучение, выявление и прикладное применение статистических методов, моделей и матриц в рамках маркетингового исследовательского

проекта. Данная дисциплина имеет дискуссионный характер из-за высокой динамики развития прикладных компьютерных программ, языков программирования, маркетинга информатики и аналитики (Чекмарев, 2010, Киреева, 2017).

Современные маркетинговые исследования базируются на методологии, которая основана на статистическом регулировании данных процессов (Агентова, 2010). Применение статистического аппарата, основанного на общей теории статистики и отраслевых статистиках дает возможность определения и решения многих задач маркетинга, а также установить не только настоящее положение, но и сделать прогнозы на будущие периоды времени.

Одним из важнейших методов анализа можно назвать применение стратегических матриц, в основе построения которых лежат также статистические методы. Данные матрицы состояются по двум признакам на основе классификации стратегий, имеющих свойства статистических классификаций.

Рассмотрим, например, матрицу S WOT (TOWS). Данная матрица включает в себя набор данных, которые включают в себя классификацию угроз, возможностей, сил и слабостей предприятия, которые в последующем разделяют на квадранты, к которым можно задать количественные индексы для дальнейшего определения положения маркетинговых статусов. В завершении проведения данной матрицы данные индексы складываются или соединяются между собой и дают маркетингологу-аналитику классификацию стратегических решений по маркетинговой проблеме, которые делятся на следующие группы: оборона, нападение, защита, приспособление.

В основе сегментации матрицы, как правило, лежит статистическая группировка с однотипными потребительскими группами. Помимо сегментации и портфельных матриц существуют известные статистические приемы, которые применяются в исследовательском маркетинговом процессе.

Метод построения статистических показателей в маркетинге решает проблему выбора поставщиков при реализации закупочных процессов, он применяется не только в сфере бизнеса маркетинга, но и в образовательных сферах, например, большинство московских вузов применяют данную систему для измерения эффективности работы учащихся тех или иных образовательных учреждений.

Статистический метод анализа структуры позволяет провести исследования различных составляющих товарооборота, спроса и предложения товаров, их видов, объемов продаж и др. Графическое изображение в виде структурных и круговых диаграмм позволяют наглядно оценить данные исследования.

В описание общеизвестных маркетинговых моделей входят следующие матрицы: Матрица SWOT-TOWS; Матрица БКГ; Матрица темпа роста фирмы-ниши; Матрица многофакторного попарного сравнения в области конкурентной среды; PEST-матрица; ABC матрица и другие.

Сущность данных матриц состоит в том, что они служат для формирования диверсифицированного портфеля продукции предприятия в сфере инвестирования, трейдинга, например, портфель заказов или инвестиционный портфель.

Каждая единица матрицы размещается по следующим параметрам: привлекательные отрасли; сила позиции.

Большинство матриц имеют табличный вид в которые входят следующие параметры: оси матриц, которые отражают либо один параметр, либо многофакторную, много классовую характеристику; также матрицы дают стратегическую характеристику в решении той или иной бизнес проблемы; матрицы дают аналитическую многоуровневую характеристику по продукту или рыночному субъекту; проведение матрицы является заключительным этапом маркетингового исследования, ибо для их организации нужно иметь большое количество проверенной, проанализированной информации. В ходе исследований необходимо учитывать особенности математических абстракций и математических методов познания, а также философские аспекты обоснования эффективности применения языка формальных систем для исследования свойств сложных систем (Еременко, 2022).

Пример практического поэтапного применения матрицы Бостон Консалтинг групп: 1) Определить долю анализируемого объекта на рынке в сравнении с ведущими конкурентами; 2) Зафиксировать темп роста объема продаж товара в ценовой категории; 3) Определить признак привлекательности отрасли и относительную долю на рынке; 4) Определить в какую группу будет выделен объект; 5) Сопоставить объект с группой; 6) Выбрать стратегический вектор; 7) Подвести итог работы матрицы.

СПИСОК ЛИТЕРАТУРЫ

Макаров В. Ф. Проблемы и решения комплексной защиты объектов информатизации : монография / В. Ф. Макаров, Д. Ю. Нечаев ; В. Ф. Макаров, Д. Ю. Нечаев; Российский государственный торгово-экономический университет. – Москва : Российский государственный торгово-экономический университет, 2009. – 127 с. – ISBN 978-5-87827-393-0. – EDN QRJENV.

Нечаев Д. Ю. Агрессивная дивергенция аттракторов цифровых парадигм реципиентных экономик в активном противоборстве цивилизаций / Д. Ю. Нечаев // Высшее образование для XXI века. Воспитание: вызовы современности : Доклады и материалы, Москва, 24–26 ноября 2022 года / Под общей редакцией И. М. Ильинского. – Москва : Московский гуманитарный университет, 2022. – С. 284-291. – EDN KYIKHG.

Коротков А. В/ Некоторые актуальные аспекты статистического обеспечения маркетинговых исследований/Научная статья/ Экономика Статистика Информатика/ 2011.

Основы информационных технологий : Учебное пособие / Г. И. Киреева, В. Д. Курушин, А. Б. Мосягин [и др.]. – Саратов : Профобразование, 2017. – 272 с. – ISBN 978-5-4488-0108-2. – EDN ZGKAKD..

Основы информационных технологий : Учебное пособие / Ю. В. Чекмарев, Д. Ю. Нечаев, А. Б. Мосягин [и др.]. – Москва : ДМК Пресс, 2010. – 273 с. – ISBN 978-5-94074-458-0. – EDN SUGPEB.

Коротков А. В Маркетинговые исследования: Учеб. пособие для вузов. – М. : ЮНИТИ- ДАНА, 2017. – С. 304

Агентова Г. В. (2010) Международный статистический учет по курсу Статистика: учебное пособие /Г. В. Агентова; Российский торгово-экономический университет. Кафедра статистики и эконометрики. Москва. Издательство: Российский государственный торгово-экономический университет.

Еременко В. Т. Эффективность применения языка формальных систем как основы управления безопасностью сложных систем / В. Т. Еременко, В. Ф. Макаров, Д. Ю. Нечаев // Информационные системы и технологии. – 2022. – № 1(129). – С. 97–104. – EDN GCDTIL.

Агентова Галина Владимировна, кандидат экономических наук, доцент, профессор кафедры прикладной информатики и статистики АНО ВО «Московский гуманитарный университет» 111395, г. Москва, ул. Юности, д. 5 Эл. адрес: bashina_o_e@mail.ru.

Патриотическое воспитание средствами телевидения как способ формирования социально ориентированной личности

Е. М. Акимова

Московский гуманитарный университет

Аннотация: В статье анализируется роль патриотического воспитания средствами телевидения в формировании социально ориентированной личности. Раскрыто понятие патриотизма, роль телевидения в патриотическом воспитании, значение духовно-нравственных ценностей в формирование социально ориентированных личности.

Ключевые слова: патриотизм; духовно-нравственные ценности; патриотическое воспитание на телевидении

В современных условиях проблема патриотического воспитания личности приобрела особую актуальность, что обусловлено рядом факторов. Первостепенное значение имеет обострение информационно- психологической войны, которая направлена, с одной стороны, на то, чтобы привести к полной моральной деградации население России, внедрив в его сознание систему ценностей общества потребления, прежде всего ценность денег и комфорта любой ценой как самых главных. С другой стороны, информационно-психологическая война ведёт к разрушению духовно-нравственных общечеловеческих ценностей, развивает космополитизм, создает существенные препятствия для формирования чувства патриотизма.

Важным фактором усиление внимания к проблеме воспитания патриотизма у народа является развёртывание СВО в Украине. В современной политической мировой обстановке объективно необходимо объединение россиян, рост уровня их патриотизма, подъем духа всего населения страны (Коханая, 2017), что усилит армию и государство в этой сложной ситуации.

Следует отметить также что телевидение является наиболее эффективным инструментом воздействия на сознание массовой аудитории. Это связано с тем, что телевидение охватывает самую широкую аудиторию. По данным фонда «Общественное мнение» телевизионная аудитория составляет больше 70% российского населения (Фонд Общественное мнение: электронный ресурс).

Расширяют возможности влияние телевидения на массовую аудиторию те специфические черты, которые характеризуют данные средства массовой информации: доступность, оперативность подачи информации. Аудиовизуальная передача информации в момент совершения события через так называемый прямой эфир создаёт у зрителей эффект присутствия, что усиливает чувство причастности их к данному событию и повышает уровень доверия. Движущие-

ся изображение, сопровождаемое звуком, обеспечивает непосредственное чувственное восприятие телевизионных образов, их доступность для самой широкой аудитории, лёгкость восприятия информации.

В монографии Строева Е. Н. «Влияние телевидения на сознание массовой аудитории» указывается, что телевидение оказывает влияние на определённые сферы психики: на потребностно-мотивационную, интеллектуально-познавательную, эмоционально-волевую, а также на коммуникативно-поведенческую (Строев, 2019). Такое действие превращает его в эффективный инструмент формирования и развития патриотизма у массовой аудитории.

Задачи патриотического воспитания в России рассматриваются в ряде работ: Антоновой А. Д. «Патриотизм в современной России: вопросы и проблемы» (Антонова, 2017), Волкова Ю. Н. «О воспитании патриота Родины. Патриотизм начинается с детства» (Волков, 2017), Тульчинского Г. Л. «Политическая культура России: источники, уроки, перспективы» (Тульчинский, 2018) и других. Однако, требуется дальнейшее углублённое изучение данной темы.

Исследуя проблему патриотического воспитания целесообразно определить сущность понятия патриотизм. Впервые в русскую речь слово «патриот» введено Петром I. Во времена его правления патриотами считались люди, готовые отдать свою жизнь за Родину. В первую очередь, речь шла о воинах, для которых патриотизм становился нормой поведения.

В толковом словаре В. Даля патриот характеризуется как «любитель отечества, ревнитель о благе его, отчизнолюб, отечественник или отчизник. Патриотизм – любовь к отчизне» (Даль, 2004). С. И Ожегов определяет патриотизм как преданность и любовь к своему отечеству, к своему народу (Ожегов, 2018).

Профессор И. Ф. Харламов в своей монографии «Педагогика» пишет: «Патриотизм можно определить, как такое нравственное качество человека, которое выражается в его любви и преданности своей Родине, осознании её величия и славы и переживаний своей духовной связи с ней, потребности и стремлении в любых условиях беречь её честь и достоинство, практическими делами укреплять её могущество и независимость» (Харламов, 2003).

В последние годы телевидение активизировало свою деятельность по воспитанию патриотизма у массовой аудитории. Так на Первом канале регулярно сообщаются данные о ходе СВО, открыта патриотическая образовательная программа «Часовой» (Первый канал: электронный ресурс). Она знакомит аудиторию с историей России, культурными памятниками, имеющими мировую известность, выдающимися произведениями российского искусства, литературы, кинематографа, театра. Ведущий А. Рафаенко ведёт репортажи непосредственно из войск, с предприятий оборонно-промышленного комплекса. Усиливают воздействие на сознание массовой аудитории эмоциональные рассказы о пережитом присутствующих в студии участников спецоперации, кадетов, рабочих, инженеров, сотрудников этих предприятий. Телеканал «Триколор» с 1 января 2024 г. на эксклюзивной основе транслирует контент киносту-

дии имени М. Горького и «Ленфильма». Зрителям покажут кинокартины «Семнадцать мгновений весны», «Офицеры», «Собачье сердце», «А зори здесь тихие» и другие аналогичные фильмы (Триколор: элетронный ресурс), которые раскрывают общечеловеческие, духовно-нравственные ценности такие как любовь, взаимная поддержка, преданность Родине, героизм на конкретных примерах.

Особенный интерес представляет телеканал «Звезда», активно внедряющий идеи национального возрождения, воспитывающий патриотизм, наполняющий зрителей оптимизмом, гордостью за своё Отечество. Канал сотрудничает с военными источниками, экспертами, чтобы показывать своей аудитории только достоверную информацию, актуальную повестку военных событий. Первыми передачами «Звезды» стали следующие проекты: «Служу России» – зарисовки жизни военнослужащих; «Камуфляж» – тележурнал об армии; «Оружейка» – познавательная программа о разных видах вооружения; «Вера. Надежда. Любовь.» – очерки о военных династиях; «Военная Лира» – программа военной музыки. Большой популярностью пользуется телепрограмма «Военная приемка». В этом шоу журналист А. Егоров на практике испытывает самые современные виды отечественной военной техники и подробно рассказывает о новейших военных технологиях, которые создают российские учёные. Данная программа помогает поднять боевой дух, развить чувство гордости за страну и её успехи как в научной, так и военной сферах (Телеканал Звезда: электронный ресурс).

Обращает на себя внимание телешоу «Легенды армии» (Телеканал Звезда: электронный ресурс), каждый выпуск которого посвящен отдельной исторической личности, герою, оставившим свой след в сражениях Великой Отечественной войны, афганской и чеченской кампаниях. Для усиления воздействия на сознание аудитории используются не только графика, фото, но и документальные кадры с места событий, воспоминания очевидцев и близких, интервью, способствующие более тесному знакомству зрителя с участниками программы.

В заключение следует отметить, что проведенные исследования показывают необходимость наращивания усилий по патриотическому воспитанию в условиях дальнейшего развёртывания информационно-психологической войны. Самым эффективным инструментом воздействия на сознание массовой аудитории является телевидение, обладающее самой широкой аудиторией, ее полным доверием и техническими особенностями, позволяющими влиять на все сферы психики личности. Начало СВО в Украине существенно изменило телевизионный контент. Значительно сократилось разрушительное воздействие на важнейшие традиционные ценности, такие как семья, трудолюбие, взаимное уважение, честность, коллективизм и другие. Вместе с тем, активизировалось продвижение патриотических идей: любви к Родине, преданности ей, необходимости защиты ее от посягательств врагов. Целесообразно расширять знания прежде всего молодёжной аудитории по истории Российского государства, о

достижениях в области науки, культуры. Для того, чтобы имена выдающихся учёных М. В. Ломоносова, Д. И. Менделеева, А. С. Попова, К. Э. Циолковского, П. Л. Капицы, С. С. Королева, талантливых писателе Ф. Достоевского, Л. Толстого, К. Паустовского и других всемирно известных деятелей культуры знал каждый. Такие знания создают прочную основу для воспитания настоящего гражданина и патриота.

СПИСОК ЛИТЕРАТУРЫ

Антонова А. Д. (2017) Патриотизм в современной России: вопросы и проблемы // Молодой ученый. № 48 (182). С. 296–299.

Волков Ю. Н. (2017) О воспитании патриотов Родины. Патриотизм начинается с детства. Кострома. 238 с.

Даль В. И. (2004) Толковый словарь живого великорусского языка. М. : Олма-Пресс. 564 с.

Коханая О. Е. (2017) СМИ и сохранность культурного ядра на постсоветском пространстве // Международная журналистика – 2017 : идея интеграции интеграций и медиа : материалы VI Международной научно-практической конференции, Минск, 16 февраля 2017 г. / сост. Б. Л. Залесский ; под общ. ред. Т. Н. Дасаевой. Минск : Изд. центр БГУ, 2017. 390 с. С.147-155.

Ожегов С. И. (2018) Толковый словарь русского языка. М. : АСТ. 736 с.

Первый канал [электронный ресурс] // URL: <https://www.1tv.ru/shows> (дата обращения: 01.04.2024)

Строев Е. Н. (2019) Влияние телевидения на сознание массовой аудитории // Cyberleninka [электронный ресурс] URL: <https://cyberleninka.ru/article/n/vliyanie-televideniya-na-soznanie-massovoy-auditorii> (дата обращения: 01.04.2024).

Телеканал Звезда [электронный ресурс] // URL: <https://tvzvezda.ru/video/programs> (дата обращения: 01.04.2024)

Триколор ТВ [электронный ресурс] // URL: <https://www.tricolor.ru/about/news/trikolor-nachinaet-distribyuetsiyu-novogo-kanala-s-sovetskim-kino> (дата обращения: 15.04.2024).

Тульчинский Г. Л. (2018) Политическая культура России: источники, уроки, перспективы. СПб. : Алтейя. 136 с.

Фонд «Общественное мнение» [электронный ресурс] // URL: <https://fom.ru/TSennosti/14446> (дата обращения: 15.04.2024)

Харламов И. Ф. (2003) Педагогика. 4-е изд., перераб. и доп. М. : Гардарики. С. 352.

Акимова Елена Михайловна, кандидат исторических наук, профессор кафедры журналистики Московского гуманитарного университета. Адрес: 111395, Россия, г. Москва, ул. Юности, д. 5. Тел.: Тел. +7 (499) 374-60-91. Эл. адрес: e.m.akimova@yandex.ru.

Аренда как эффективная форма развития организации

А. А. Анисимова

Московский гуманитарный университет

Аннотация. В статье исследуется развитие системы управления организации на примере бизнес-центра, специализирующегося на аренде офисов. В условиях современного делового мира, эффективное управление организацией является ключевым фактором успеха. Развитие системы управления организацией в бизнес-центре включает в себя несколько аспектов: стратегическое планирование, оперативное управление, финансовый контроль, управление качеством и улучшение бизнес-процессов.

Ключевые слова: система управления; организация; аренда офисов; стратегическое планирование; контроль.

Актуальность темы обусловлена постоянно меняющейся бизнес-средой и необходимостью повышения эффективности управления для достижения конкурентных преимуществ. В условиях рыночной конкуренции и стремительного развития технологий, бизнес-центры, предоставляющие офисные помещения, сталкиваются с вызовами в области управления операциями, маркетинга, обслуживания клиентов и управления ресурсами.

По мнению Смирнова Э. система управления «представляет совокупность всех элементов, подсистем и коммуникаций между ними, а также процессов, обеспечивающих заданное функционирование организации» (Смирнов, 1998).

Соляник М. Н. определяет стратегическое планирование как «процесс определения целей организации, необходимых ресурсов для их достижения и политики, направленной на использование и приобретение этих ресурсов (Соляник, 2018).

Стратегическое планирование – это «разработка долгосрочных стратегий развития, определение целей и путей их достижения» (Коргова, 2023).

Оперативное управление. Координация ежедневных операций, распределение ресурсов, контроль за выполнением задач.

Контроль за заполненностью офисных помещений. Мониторинг свободных и занятых офисов, эффективное управление арендаторами и их потребностями.

Абрамов определяет разработку и внедрение стратегических планов развития как «определение новых возможностей и направлений развития бизнес-центра, планирование инвестиций и модернизации» (Абрамов, 2023).

Управление качеством услуг – это «обеспечение высокого уровня обслуживания арендаторов, контроль за безопасностью и комфортом в офисных помещениях» (Малюк, 2023).

Эти принципы и методы управления помогают бизнес-центрам оптимизировать работу, достигать поставленных целей и предлагать высококачественные услуги для арендаторов.

В этой статье рассмотрим несколько ключевых аспектов развития системы управления для бизнес-центра.

1. Автоматизация процессов. Важно внедрить систему управления, которая позволяет автоматизировать основные процессы в бизнес-центре, такие как бронирование офисных помещений, контроль доступа, учет арендной платы и т.д. Автоматизация помогает ускорить процессы, уменьшить количество ошибок и обеспечить более эффективное использование ресурсов (Фомичев, 2023).

2. Централизованное управление. Централизованная система управления позволяет эффективно контролировать и координировать все аспекты работы бизнес-центра. Она включает в себя централизованное управление бронированием офисных помещений, учетом арендной платы, управлением обслуживающего персонала и т. д. Централизованное управление позволяет улучшить координацию и коммуникацию между различными отделами и обеспечить более эффективное использование ресурсов.

3. Учет и отчетность. Развитие системы управления должно включать в себя учет и отчетность о различных аспектах работы бизнес-центра. Учет арендной платы, занятости офисных помещений, расходов и доходов позволяет более эффективно планировать и управлять финансовыми ресурсами организации. Отчетность об этих аспектах позволяет принимать обоснованные решения на основе фактических данных.

4. Управление клиентскими отношениями. Развитие системы управления включает в себя также развитие системы управления клиентскими отношениями. Бизнес-центр, как организация, которая предоставляет услуги аренды офисов, должен активно взаимодействовать с клиентами, удовлетворять потребности клиентов и обеспечивать высокий уровень обслуживания. Управление клиентскими отношениями позволяет улучшить коммуникацию с клиентами, уделять внимание их потребностям и предлагать индивидуальные решения.

5. Инновации и технологии. Развитие системы управления должно включать в себя внедрение инноваций и использование современных технологий (там же, 2023). Например, использование системы управления помещениями позволяет эффективно контролировать использование офисных помещений и обеспечивать оптимальное использование ресурсов. Использование системы управления доступом позволяет обеспечить безопасность и контроль доступа в

бизнес-центр. Использование онлайн-платформы для бронирования помещений позволяет упростить процесс бронирования и улучшить комфорт клиентов.

В целом, развитие системы управления организации, такой как бизнес-центр с арендой офисов, включает в себя автоматизацию процессов, централизованное управление, учет и отчетность, управление клиентскими отношениями, инновации и технологии. Развитие этих аспектов помогает обеспечить эффективную и эффективную работу бизнес-центра, улучшить качество обслуживания клиентов и обеспечить устойчивый рост организации.

В ходе изучения развития системы управления организации на примере бизнес-центра, аспекты управления и стратегического планирования занимают центральное место в обеспечении эффективной деятельности и успеха бизнеса. Особое внимание было уделено различным аспектам, таким как управление изменениями, стратегическое планирование, оценка производительности и управление рисками. Рассмотрены современные методы управления и их применение в контексте бизнес-центра, такого как аренда офисов.

Одним из ключевых выводов является необходимость постоянного развития системы управления в соответствии с меняющейся внешней средой, технологическими тенденциями и потребностями клиентов. Эффективная система управления способствует повышению конкурентоспособности бизнеса и обеспечивает устойчивое развитие организации.

Анализ такой специфической отрасли позволяет выявить уникальные факторы, влияющие на успешное управление и развитие подобных организаций.

Важно отметить, что каждый бизнес-центр имеет свои уникальные особенности, и разработка системы управления должна учитывать специфику данного предприятия. Правильное управление бизнес-центром не только способствует оптимизации работы и росту прибыли, но и создает условия для долгосрочного успеха и удовлетворения потребностей клиентов.

Обсуждаемые в статье темы оставляют открытым множество возможностей для дальнейших исследований и практических применений. Развитие системы управления организации, особенно на примере бизнес-центра, остается актуальным и востребованным направлением для изучения и применения в современном бизнесе.

Таким образом, развитие системы управления организацией играет критическую роль в достижении поставленных целей и обеспечении устойчивого развития бизнес-центра.

СПИСОК ЛИТЕРАТУРЫ

Абрамов В. С. (2023) Стратегический менеджмент: учебник и практикум для вузов. – М. : Издательство Юрайт, 2023. – 444 с. – ISBN 978-5-534-09524-

1. – Текст: электронный // Образовательная платформа Юрайт [сайт]. – URL: <https://urait.ru/bcode/535382>.

Коргова М. А. (2023) Менеджмент. Управление организацией: учебное пособие для среднего профессионального образования – М. : Издательство Юрайт, 2023. – 197 с. – ISBN 978-5-534-18729-8. – Текст: электронный // Образовательная платформа Юрайт [сайт]. – URL: <https://urait.ru/bcode/545443>.

Малюк В. И. (2023) Стратегический менеджмент. Организация стратегического развития: учебник и практикум для вузов / В. И. Малюк. - Москва: Издательство Юрайт, 2023. – 361 с. - ISBN 978-5-534-03338-0. – Текст: электронный // Образовательная платформа Юрайт [сайт]. – URL: <https://urait.ru/bcode/536574>.

Смирнов Э. А. (1998) Основы теории организации: Учеб. пособие для вузов. – М. : Аудит, ЮНИТИ, 1998 – с. 76.

Соляник М. Н. (2018) Стратегическое планирование // Economics. 2018. №2 (34). URL: <https://cyberleninka.ru/article/n/strategicheskoe-planirovanie-1> (дата обращения: 20.06.2024).

Фомичев В. И. (2023) Управление качеством и конкурентоспособностью: учебник для вузов: Издательство Юрайт, 2023. – 156 с. – ISBN 978-5-534-12241-1. – Текст: электронный // Образовательная платформа Юрайт [сайт]. – URL: <https://urait.ru/bcode/542968>.

Анисимова Александра Алексеевна, студент факультета экономики, управления и международных отношений Московского гуманитарного университета, Адрес: 111395, Россия, г. Москва, ул. Юности, д. 5. Тел.: +7 (499) 374-70-13.

Геополитические, геоэкономические процессы в странах Африки и перспективы российского присутствия на континенте

В. А. Байков

Московский гуманитарный университет

Аннотация. В последние годы Африка привлекает растущее внимание в нашей стране со стороны политического руководства, государственных структур, деловых кругов, экспертного сообщества и общественного мнения. Взрывной рост интереса к Африке в России связан не в последнюю очередь с кардинальным изменением в худшую сторону отношений нашей страны с коллективным Западом в условиях развязанной им против нас гибридной войны после начала СВО на Украине. Африка в этих условиях стала занимать видное место в российских приоритетах на мировой арене.

Ключевые слова: российские приоритеты, Африка, геополитические процессы, геоэкономические процессы.

Для анализа перспектив российского присутствия на Африканском континенте важно правильно оценить идущие там геополитические и геоэкономические процессы.

Геополитические процессы

В первую очередь обращает на себя внимание растущая геополитическая нестабильность в Африке. Она связана прежде всего с террористической активностью и террористическими угрозами во многих странах, особенно южнее Сахары. Наиболее опасной в этом отношении является нынешняя обстановка в таких государствах как Мали, Буркина-Фасо, Нигер. Не менее напряженной остается ситуация в связи с активными действиями террористических группировок в Нигерии, Сомали, Чаде, Камеруне, Мозамбике, Кении, Бенине.

На геополитическую картину в Африке негативно влияют гражданские войны, идущие с разной степенью интенсивности в Ливии, Судане, Южном Судане, Сомали, ДРК, ЦАР.

К этому печальному перечню добавляется наблюдаемый не одно десятилетие процесс развала государств из-за гражданской войн в Ливии и Сомали. Более года подобный процесс происходит и в Судане.

Не прибавляет политической стабильности на Континенте, и неконституционная смена власти в результате государственных переворотов после довольно продолжительного фактического запрета на подобные действия благодаря принципиальной позиции Африканского Союза не признавать нелегитимные режимы и приостанавливать членство тех стран, в которых они были установлены.

Тем не менее, с 2020 г. зафиксирован успешный приход военных к власти в Мали, Гвинее, Буркина-Фасо, Нигере, Габоне при первоначальной массовой поддержке со стороны населения этих стран и нередко с одобрения влиятельных представителей оппозиционных сил.

Перспективы существования военных режимов в упомянутых странах не прибавляют оптимизма сторонникам демократической смены власти. Так, в Буркина-Фасо военные продлили переходный период в 2024 г. на 5 лет. Аналогичные планы вынашивают режимы в Мали и Гвинее. Не исключено, что их примеру последуют военные в Нигере и Габоне.

Африканский Союз формально занимает жесткую позицию в отношении путчистов, но скорее всего будет ее смягчать по соображениям «реальной политики» в связи с необходимостью противостоять террористическим группировкам в этих странах и не допустить гуманитарной катастрофы из-за вводимых санкций. По этому пути уже идет региональное объединение ЭКОВАС (Экономическое сообщество западноафриканских государств). Оно вынуждено постепенно ослаблять режим санкций в отношении Гвинеи, Мали, Буркина-Фасо, Нигера и уже отказалось от военного вмешательства для восстановления, свергнутого в 2023 г. в Нигере президента М. Базума.

На современные геополитические процессы в Африке серьезное влияние оказывают внешние силы. В частности, большое значение приобретает растущее соперничество коллективного Запада (США, Евросоюза, его отдельных членов, а также Японии, Южной Кореи) с Китаем. Заметно возрастает в Африке роль таких стран как Турция, ОАЭ, Катар, Индия, Бразилия. В этой связи важным является правильное определение места России в складывающемся на Континенте геополитическом раскладе.

Геоэкономические процессы

Важнейшим из геоэкономических факторов, определяющих возрастающую роль Африки в мире, представляется демографический. Население Континента в настоящее время достигло почти 1,5 млрд. человек и может вырасти до 2 млрд. человек к 2050 году. Его быстрый рост является основным фактором, который определит укрепление экономических позиций Африки в мире за счет демографического дивиденда. Результатом последнего является ежегодный прирост рабочей силы на 12 млн. человек (Африка, 2023: 68). При этом находит работу с полной занятостью только каждый четвертый из них.

Такая взрывоопасная ситуация с огромной массой нетрудоустроенной молодежи может привести к новым вооруженным конфликтам на Континенте в дополнение к имеющимся (террористическая активность и угрозы, гражданские войны). Кроме того, избыточная рабочая сила из африканских стран будет в поисках лучшей доли продолжать стремиться в благополучные государства Европы, Азии и Америки.

С демографическим фактором связана и хаотичная урбанизация. Уже 40% населения Африки является городским (Африка, 2023: 121). К демографическим аспектам нынешних геоэкономических процессов относятся и нижеследующие. Более 300 млн. не имеют доступа к чистой питьевой воде (Там же: 122). Свыше 700 млн (почти половина населения Африки) не обеспечены санитарной инфраструктурой (водо-распределение, очистка воды, утилизация отходов) (Там же). Каждый четвертый в странах Африки южнее Сахары (АЮС) страдает от голода.

С геоэкономической точки зрения растет значение Африки как кладовой полезных ископаемых. В настоящее время, на Африку приходится 30% минеральных мировых ресурсов, в том числе 90% – металлов платиновой группы, 50% – кобальта и марганца, 40% – бокситов (Там же: 41).

В мировом макроэкономическом измерении Африка пока занимает весьма скромное место. Ее доля в мировом ВВП (по номинальному курсу долл. США) едва достигает 3% и по прогнозу МВФ в 2024 г. ВВП Африки составит около 2,9 трлн долл. США (IMF World economic outlook, 2024). В пересчете по паритету покупательной способности (ППС) чуть более 5% (Ibid). Почти половина ВВП Африки (47%) приходится на сферу услуг. Промышленность составляет менее 30%. На долю сельского хозяйства приходится более 23% (Африка, 2023: 68). Сохраняется ведущая роль теневой экономики. Она составляет до половины от объема реального ВВП Африки. Теневая экономика господствует в сферах торговли, общепита, транспорта, строительства, домашнего хозяйства, в сельском хозяйстве. В африканской теневой экономике заметна главенствующая роль женщин.

В последние годы отмечается усиление неравномерности экономических показателей по странам Африки. Растет разрыв между зонами стремительного роста экономики и зонами глубокого экономического кризиса.

По прогнозу Экономической Комиссии ООН для Африки самые высокие темпы экономического роста в 2024 г. будут иметь Сенегал, Нигер, Демократическая Республика Конго, Кот-д’Ивуар, Руанда. Хорошие прогнозы даются МВФ по алжирской экономике. Алжир уверенно обходит в текущем году по номинальному объему ВВП Нигерию, входившую наряду с ЮАР и Египтом в тройку лидеров на Континенте по этому показателю (IMF World economic outlook, 2024).

Напротив, такие страны как Судан, Южный Судан, ЦАР ожидает дальнейший спад в экономике и продолжение затяжного экономического кризиса.

Ярким свидетельством растущей пропасти в экономических показателях стран Африки являются прогнозы МВФ на 2024 г. по ВВП на душу населения (по номинальному курсу долл. США). На Сейшельских островах, имеющих самый высокий в Африке подушевой ВВП, он составит 21875 долл. США. Следующий за Сейшельскими островами Маврикий с прогнозируемым ВВП на

душу населения 12973 долл. США почти вдвое уступает африканскому лидеру. В Бурунди, замыкающей список африканских стран по ВВП на душу населения, он едва достигнет 230 долл. США (!). Разрыв с лидером в 95 раз! Кроме Бурунди в прогнозном списке африканских стран с самым низким подушевым ВВП фигурируют Южный Судан (422 долл. США), Малави (481 долл. США), Сьерра-Леоне (527 долл. США), Мадагаскар (538 долл. США), ЦАР (538 долл. США), Судан (547 долл. США) [Ibid].

На геэкономические процессы в Африке серьезно влияет долговой фактор. Внешний долг Африки ЮНКТАД оценивает в 1,8 трлн долл. США, что составляет почти 20% от внешнего долга развивающихся стран. Больше всего накопленного внешнего долга у ЮАР (170 млрд долл. США), АРЕ (143 млрд долл. США), Нигерии (76 млрд долл. США) (Африка, 2023: 96). Эти страны – лидеры в Африке по экономическому весу. В то же время их внешний долг не носит критический характер применительно к объемам национальных ВВП.

Напротив, для Мозамбика ситуация является весьма критической. Его внешний долг (63 млрд долл. США) в 4 раза превышает объем ВВП (Там же: 97). В 2023 г. страна объявила дефолт. Непростое положение у Замбии (внешний долг составляет 125% ВВП), Сенегала, Кабо – Верде, Анголы (в этих трех государствах внешний долг чуть превышает или равен ВВП). Отмечены в 2024 г. случаи просроченных платежей по внешней задолженности у Судана, Зимбабве, Республики Конго, Сомали, Малави.

Китай остается крупнейшим кредитором для стран Африки. Крупнейшим заемщиком Китая является Ангола (43 млрд долл. США из внешнего долга страны в 67 млрд долл. США) (Там же: 100).

Серьезным геэкономическим показателем для Африки становится роль банковского сектора. Он активно развивается, хотя уровень банкизации (охвата населения банковским обслуживанием через сеть банковских учреждений) не превышает в целом по Континенту 20%.

Банковский сектор в ЮАР, АРЕ, Марокко, Нигерии занимает видное место в экономике своих стран. Банки из упомянутых государств входят в десятку крупнейших в Африке. Больше всего в этой группе банков из ЮАР. Отмечается активная экспансия в странах Континента банков из ЮАР, Марокко. Марокканские банки уверенно теснят французских коллег на рынках Западной и Центральной Африки и начинают осваивать англоязычные страны Восточной Африки.

Ускоренными темпами внедряются новые финансовые технологии в банковской сфере. Ярким примером является мобильный банкинг: оказание банковских услуг через интернет – банк и использование мобильных приложений для работы со смартфона. Лидером по использованию мобильного банкинга стала Кения. Не отстают и другие менее развитые страны (яркий пример: Руанда, Буркина-Фасо). Рынок т.н. мобильных денег является очень перспективным

в современной Африке. Мобильная связь позволяет ныне охватить почти 92% населения Континента; более 81% населения используют мобильную связь (Там же: 123). В странах южнее Сахары половина пользователей мобильной связи имеют доступ в интернет. Цифровизация финансовых, в первую очередь банковских, услуг имеет очень хорошие перспективы в Африке.

Все большую известность и значение приобретают международные финансовые центры в ЮАР, Кении, Марокко. На мировом финансовом рынке, в частности хорошо известны африканские фондовые биржи в Йоханнесбурге, Каире, Касабланке, Абиджане, Лагосе. Фондовая биржа в Йоханнесбурге остается крупнейшей в Африке по биржевой капитализации.

Инвестиционная составляющая занимает довольно скромное место в геоэкономических показателях Африки. В настоящее время доля Африки в мировом объеме накопленных ПИИ не превышает 3%. В основном ПИИ направляются в Северную Африку и на Юг Африки. По объему накопленных ПИИ в первой пятерке стран находятся ЮАР, АРЕ, Нигерия, Марокко, Мозамбик.

Крупнейшими странами-инвесторами, из которых в Африку поступило больше всего прямых инвестиций являются Китай, Великобритания, Франция, Нидерланды, США.

Самый благоприятный инвестиционный климат по оценкам авторитетных международных организаций и рейтинговых агентств имеет Маврикий. С ним конкурирует за лидерство Ботсвана. Наихудший инвестиционный климат считается в Сомали. Пальму первенства в этой малочетной категории оспаривают Судан, Южный Судан, Ливия.

На геоэкономические процессы в Африке весомое воздействие оказывают внешнеторговые операции. Нынешний внешнеторговый оборот стран Африки оценивается в 1,3 трлн долл. США. При этом внешнеторговый дефицит составляет порядка 100 млрд долл. США. Только ряд стран-экспортеров сырьевых товаров имеют внешнеторговый профицит.

Тревожным фактом является критическая зависимость Африки от импорта продовольствия. Его годовой объем превышает 100 млрд долл. США. Запад остается основным поставщиком продовольственных сельскохозяйственных товаров в Африку. Запад же и является основным импортером африканской сельскохозяйственной продукции и основным переработчиком сельскохозяйственного сырья из Африки на дискриминационных для африканцев условиях. Ярким примером является ситуация с какао-бобами. Производители этого сельскохозяйственного сырья, прежде всего африканские страны, получают не более 6% от мирового объема реализации шоколадной продукции на основе какао-бобов.

Основными внешнеторговыми партнерами Африки являются Китай (более 280 млрд долл. США в 2023 г.) (afrinz.ru, 2024), Индия (около 100 млрд долл. США) (Бизнес в Африке, 2023). США и ОАЭ делят третье место. Далее

следуют Франция, Испания, ФРГ, Нидерланды, Италия. Следует отметить, что страны ЕС по совокупному объему внешней торговли с Африкой занимают первое место и заметно превосходят Китай. В 2024 году тройка лидеров будет включать только страны Глобального Юга (Китай, Индия, ОАЭ).

Интеграционный вектор геоэкономических процессов укрепляет соглашение о континентальной зоне свободной торговли (действует с 2019 г.). Его подписали все страны, кроме Эритреи, а ратифицировали 46 стран. Сохраняются острые проблемы и трудности с реализацией Соглашения касательно учета интересов наименее развитых стран и государств, не имеющих выхода к морю. Тем не менее существуют твердые перспективы полной реализации положений Соглашения через 10–15 лет.

Энергетика оказывает определяющее воздействие на геоэкономические процессы. На Африку приходится около 3,5% мирового потребления первичной энергии (Африка, 2023: 117). При этом Африка остается чистым донором мирового энергетического рынка. Она экспортирует в 2,6 раза больше энергоресурсов, чем импортирует (Там же).

Структура источников потребляемой энергии в Африке показывает перекокс в сторону т. н. биотоплива (прежде всего древесного) и различного мусора (как бытового, так и производственного). Их доля достигает 49% в совокупном объеме потребляемой энергии. На нефть и нефтепродукты приходится 23%, на газ – 14%, на уголь – 12%, на гидроэнергетику, другие возобновляемые источники энергии, атомную энергетику – менее 2% (Там же).

Несмотря на существующую архаичную структуру производства энергии в Африке, Запад оказывает на страны Континента мощное давление для ускорения «зеленого» энергетического перехода. В то же время Запад не спешит исполнять свои обещания по ежегодному финансированию в размере 100 млрд. долл. США проектов по «зеленой» энергетике в развивающихся странах, прежде всего в Африке. При этом на Континенте сохраняется острая потребность в развитии энергетики даже для бытовых нужд населения. Сейчас в Африке имеют постоянный доступ к электричеству 80% городского населения и только 20% сельского населения. Более 600 млн. жителей Континента лишены доступа к сетевому электричеству (Там же).

Транспортные аспекты определяют направления геоэкономических процессов в Африке. Для Континента имеет важное значение развитие транспортной инфраструктуры и транспортного сообщения. Первостепенным по важности представляется морское судоходство, прежде всего контейнерные перевозки. В этом отношении особое место занимает марокканский порт Танжер – Средиземноморский (крупнейший в Африке по грузообороту, включая контейнерные перевозки; 122 млн. тонн в 2023 г.; 19 место в мире) (Электр. ресурс: <https://www.jeuneafrique.com/1552548/...>). В Африке южнее Сахары крупнейшим

по грузообороту морским портом является Дурбан в ЮАР. На втором месте – порт Абиджан в Кот-д’Ивуаре.

Ускоренному экономическому росту в Африке сопутствует динамичное развитие авиатранспорта. Активно осваивают африканский рынок авиаперевозок национальные авиакомпании из АРЕ, Марокко, ЮАР, Эфиопии, Кении. По количеству перевезенных пассажиров и выручке уверенно первое место с 2017 г. занимает национальный авиаперевозчик из Эфиопии (Электр. ресурс: [https://www.jeuneafrique.com/classement-2024/...](https://www.jeuneafrique.com/classement-2024/)). Достойную конкуренцию лидеру составляют национальные авиакомпании из Марокко и Кении.

Остро стоит вопрос развития железнодорожного сообщения на Континенте. Начинается постепенная модернизация железнодорожного транспорта и строительство или реконструкция железных дорог. Примером удачной реконструкции стала модернизация с китайской помощью дороги из Аддис-Абебы в Джибути. Успешно реализуются проекты строительства высокоскоростных магистралей (ВСМ) в Марокко. Завершено строительство пригородной линии в Дакаре (Сенегал). Ведется сооружение линии наземного метро в Абиджане (Кот-д’Ивуар). Три вышеупомянутых проекта осуществляются при содействии Франции.

Стоит выделить еще пару проектов, планируемая реализация которых сыграет решающую роль в будущей транспортной инфраструктуре Континента. Речь идет о проекте строительства железной дороги из Бенина в Нигер и далее в Буркина-Фасо, чтобы замкнуть полукольцо до Абиджана. Второй проект касается строительства автомобильного транспортного коридора из Лагоса до Абиджана и далее до Дакара, чтобы выйти к Танжеру и в Европу.

Перспективы российского присутствия

Наша страна уверенно завоевывает в последние годы прочные позиции в складывающемся геополитическом раскладе на Континенте. В этой связи важно определить реальное место России в качестве надежного партнера африканских стран в политической сфере, военном сотрудничестве, в борьбе с терроризмом, по торговле и экономическим проектам, в гуманитарной области.

Отношению африканцев к России как к надежному партнеру благоприятствуют наши сильные стороны. В Африке с благодарностью помнят историческое наследие Советского Союза, помощь в борьбе за обретение независимости африканскими странами, последующее бескорыстное содействие в социально-экономическом развитии, укреплении суверенитета. Важное значение для африканцев имеет отсутствие у нашей страны колониального прошлого в Африке. Африканцам импонирует жесткое отстаивание Россией своего суверенитета и многополярного миропорядка в противостоянии с коллективным Западом.

Первостепенное значение приобретает политическая сфера. Регулярный характер носят саммиты Россия – Африка. На ноябрь 2024 г. запланирована

первая министерская конференция Форума партнёрства Россия – Африка с участием министров иностранных дел России и африканских стран. Заметно растёт число визитов в африканские страны главы российской дипломатии. За последние два года он осуществил шесть турне по Африке. Последнее по счету состоялось 3–5 июня 2024 г. (в Гвинею, Республику Конго, Буркина-Фасо, Чад). Большое значение имеет в целом благоприятная для России позиция африканских стран по СВО. Она регулярно подтверждалась на встречах российского министра с руководителями африканских стран в ходе вышеупомянутых турне.

Не меньшее значение имеют военные аспекты. Налажено давнее тесное сотрудничество в этой области с Алжиром, АРЕ, Анголой, Мали. Активно оно развивается с Эфиопией, Гвинеей, ЦАР, ЮАР. Устанавливается плотное взаимодействие в военной сфере с Буркина-Фасо, Нигером, Чадом. Не снят с повестки вопрос о возможной российской военно-морской базе в Судане. Его решение отложено из-за продолжающейся там второй год гражданской войны.

Россия оказывает эффективное содействие африканским странам в борьбе с терроризмом и в обеспечении территориальной целостности. Оно осуществляется главным образом через различные ЧВК, в частности «Редут», и т. н. Африканский корпус (его курирует Минобороны России), в который вошли африканские структуры прежней ЧВК «Вагнер». Яркими примерами их деятельности считаются ЦАР, Мали, Нигер, Буркина-Фасо, отчасти Ливия.

Экономические проекты пока занимают довольно скромное место в российском присутствии на Континенте. Главным образом наше экономическое присутствие связано с добычей полезных ископаемых. Перспективной областью остается энергетика, в том числе атомная и солнечная. Востребовано российское участие в транспортной инфраструктуре, прежде всего железнодорожной.

Российские прямые инвестиции в Африку носят эпизодический характер и остаются незначительными. Пока очень сложно добиться их роста из-за введенных Западом финансовых санкций против нашей страны в связи с СВО. Другая причина связана с неучастием России в Африканском банке развития (АфрБР), что лишает российских инвесторов возможности участвовать в реализации значимых проектов, в которых обязательным со - инвестором является АфрБР.

Довольно слабыми остаются российские позиции в сфере торговли с Африкой. Россия пока занимает скромное место в конце второй десятки внешнеторговых партнеров стран Африки. Сейчас доля России в совокупной торговле африканских стран – около 3% (Электр. ресурс: <https://www.rbc.ru...>). Наш внешнеторговый оборот с Африкой в 2023 г. вырос почти на 30% до 25 млрд долл. США при профиците в 17 млрд долл. США (российский экспорт составил 21,2 млрд долл. США) (Электр. ресурс: https://mid.ru/ru/press_service/minister...). Представляется весьма проблематичным в ближайшие годы добиться прорыва

на этом направлении и резко нарастить внешнеторговый оборот как по экспорту, так и по импорту.

Большие возможности и хорошие перспективы имеются в гуманитарной сфере российского сотрудничества с Африкой. Прежде всего это касается образования (подготовка африканских кадров в российских вузах за счет федерального бюджета, продвижение русского языка на Континенте). Немалое значение приобретают наши гуманитарные действия в африканских странах. Речь идет о помощи в области здравоохранения (создание полевых госпиталей, поставка медикаментов и медицинского оборудования, помощь в профилактике тропических болезней). Серьезное политическое значение приобретают одноразовые гуманитарные акции (бесплатные поставки продовольствия и минеральных удобрений в 2022–2023 гг.).

Заключение

В ближайшее десятилетие в Африке продолжится период политических потрясений, особенно во франкоязычных странах южнее Сахары. Этот процесс будет связан с болезненной сменой поколений в правящих элитах и вынужденным ослаблением влияния на эти элиты со стороны бывших колониальных метрополий, прежде всего Франции.

Не остановится рост террористической активности и религиозного, в первую очередь, исламского, фундаментализма во многих африканских странах. Будут продолжаться с разной интенсивностью гражданские войны в тех странах, где они уже идут. Не исключается их возникновение в других африканских государствах.

К позитивным перспективам можно отнести вероятное укрепление демократических традиций в странах с устоявшимися демократическими институтами. Их число невелико. К ним относятся, как правило, англоязычные страны Континента.

Будет заметно возрастет значение Африки на мировой арене в качестве важного геополитического актора. Решающее значение при этом будет иметь демографический фактор. Африканская молодежь будет в возрастающей степени влиять на политические и макроэкономические процессы в своих странах.

При сохранении скромных позиций Африки в мировом ВВП, мировой торговле, мировом потоке прямых инвестиций темпы экономического развития Континента будут скорее всего выше общемировых. Африка сохранит свое значение как мировой кладовой полезных ископаемых.

Что касается перспектив российского присутствия в Африке, то оно станет более внушительным. В первую очередь, в политической сфере. Возрастет взаимодействие с африканскими партнерами на мировой арене, прежде всего по вопросам реформирования ООН и нового мирового порядка. Более прочными станут отношения в сферах военного и военно-технического сотрудниче-

ства. Усилится роль России как основного партнера многих африканских стран в обеспечении безопасности, сохранении их территориальной целостности, в борьбе с терроризмом.

Получит хороший импульс гуманитарная составляющая российско-африканского сотрудничества, в первую очередь в сферах образования и здравоохранения.

В экономической части российско-африканского сотрудничества приоритет будет отдаваться точечным проектам в атомной энергетике, гидроэнергетике, солнечной энергетике, в транспортной инфраструктуре в привязке к месторождениям полезных ископаемых.

Реализация вышеупомянутых прогнозов может содействовать продвижению нашей страны на ведущие позиции среди внешних партнеров многих африканских стран и Африки в целом.

СПИСОК ЛИТЕРАТУРЫ

Африка 2023. Возможности и риски. Экспертно-аналитический справочник. Издательский дом Высшей школы экономики, М. : 2023.

IMF World economic outlook, 2024

afrinz.ru, 01.02.2024

vk.com. Бизнес в Африке, 17.11.2023.

Электр. ресурс: <https://www.jeuneafrique.com/1552548/economie-entreprises/le-marocain-tanger-med-fait-une-percee-dans-le-top-20-des-ports-mondiaux/>

Электр. ресурс: <https://www.jeuneafrique.com/classement-2024/>

Электр. ресурс: <https://www.rbc.ru> (Дата обращения 19.04.2024)

Электр. ресурс: https://mid.ru/ru/press_service/minister_speeches/1952523/

Байков Владимир Анатольевич, заведующий кафедрой международных отношений и дипломатии Московского гуманитарного университета, кандидат экономических наук, Чрезвычайный и Полномочный Посол. Адрес: 111395, г. Москва, ул. Юности, д. 5. Тел.: +7 (499) 374-70-13.

Хронологические границы дореволюционного этапа развития школьного математического образования

Е. Г. Батанов

Московский гуманитарный университет

Л. В. Романюк

Московский городской педагогический университет

Аннотация. В статье рассматривается проблема хронологической периодизации школьного математического образования в России. Изучаются проблематика и содержание такой периодизации применительно к последнему этапу дореволюционной истории России. В статье приведены разные позиции научных исследователей, а также те основания, которые могут быть положены в основу того или иного подхода. Сделан вывод о наиболее компромиссном варианте.

Ключевые слова: школьное математическое образование, дореволюционная история России, хронологические этапы, проблемы периодизации.

Одним из важных элементов историко-педагогического исследования является определение и обоснование хронологических рамок, внутри которых исследуются объект и предмет. Если эти рамки достаточно широки, то отдельной задачей становится внутренняя периодизация с выделением значимых, самостоятельных этапов. Во всех случаях обоснование хронологических границ, помимо прочего, отвечает на вопрос: почему мы включаем или не включаем те или иные события в предмет исследования; а также на вопрос о том, что действительно важно, а что второстепенно.

С точки зрения указанных задач, очевидно, исследователь должен стремиться к максимальной точности в указании границ выбранных периодов и этапов. Идеальный вариант – конкретная дата, однако это не всегда возможно по объективным причинам (недостаточность источников, слишком ранний период, отсутствие четкой границы при изменениях сложных многомерных процессов и т. д.). В таком случае исследователи обычно используют более общие указания: например, четверть или половина века, начало и конец века, рубеж веков и т. д.

В настоящей работе мы рассмотрим период, который традиционно в исторических и историко-педагогических исследованиях, посвященных развитию образования, назван как «конец XIX – начало XX веков», с точки зрения того, что конкретно вкладывается в это понятие.

Отметим, что проблема отсутствия устоявшегося подхода к периодизации математического образования поднималась и ранее, например, Т. В. Киселевой,

применительно к максимально широким хронологическим рамкам (Киселева, 2006). Констатируя, что на данный момент проблема не решена, сконцентрируемся на отдельном этапе, которому посвящена настоящая работа.

Для начала укажем, что момент завершения рассматриваемого периода воспринимается подавляющим большинством исследователей более-менее однозначно. Это связано с объективными фактами двух революций 1917 года, вызвавших коренную перестройку государства, общества и, в частности, системы образования. С учетом того, что министр народного просвещения П. Н. Игнатъев, с именем которого связана последняя попытка дореволюционной реформы школьного образования, ушел в отставку в самом конце декабря 1916 года, а первая революция произошла уже через два месяца, можно уверенно утверждать, что «начало XX века» заканчивается в 1917 г. О. В. Тарасова, например, в своей работе по развитию геометрического образования прямо определяет период как «с конца XIX века до революции 1917 года» (Тарасова, 2006). Если исследователь дополнительно включает годы после революций 1917 года, то указывается уже не начало, а первая четверть или треть XX века (Филоненко, 2004).

Менее однозначно дело обстоит с понятием «конец XIX века». Мы можем обнаружить работы, где указанное понятие просто используется само по себе как данность, или в форме «рубеж XIX–XX веков», без уточнения оснований такого обособления или с перечислением многих фактов и тенденций этого периода (Пискунов, 2001; Поздняков, 2005).

Иногда можно встретить ссылки на то, что конец XIX века – это момент смены какой-то парадигмы, например, усиление европейского влияния на российское образование (Бутов, 2005; Колокольникова, 2004), что, естественно, препятствует определению каких-то более четких рамок. Есть примеры ссылок на более конкретные тенденции: например, возникновение экспериментальной педагогики или активное обсуждение всеобщего начального образования (Джуринский, 2010). Тем не менее, существуют подходы, позволяющие быть более точными.

Как указывал, В. А. Ситаров (Ситаров, 2019), для дореволюционного периода развития российского образования ключевую роль играли конкретные личности – императоры, министры и т. д. Ю. М. Колягин в хронологических таблицах делает прямую привязку к конкретным персонам императоров, начиная с Петра I и заканчивая Николаем II, однако этапы советского периода задаются уже исключительно конкретными годами (Колягин, 2001). С точки зрения такого подхода, «конец XIX – начало XX веков» очень удобно совпадает с годами правления последнего российского императора Николая II (1894-1917).

Другой подход делает акцент на реформы образования, их содержание и цикличность. В рамках такого подхода большее внимание уделяется не лично-

сти императора, а конкретного министра народного просвещения и его деятельности. Применительно к предмету настоящей статьи ключевой фигурой является Н. П. Боголепов, в отношении которого можно выделить две позиции у исследователей.

Первая позиция заключается в том, что годы службы Н. П. Боголепова в качестве министра завершают предыдущий этап развития образования. Так, М. В. Богуславский прямо ставит в один ряд как идейно близких консерваторов: Д. А. Толстого (1866–1880 гг.), И. Д. Делянова (1882–1897 гг.) и Н. П. Боголепова (1898–1901) (Богуславский, 2006). Г. В. Кондратьева также ограничивает отрезком 1891–1900 гг. этап развития образования, который называет «предреформенный» (Кондратьева, 2006). С точки зрения такой позиции, максимально точно было бы говорить, что завершающий (реформенный) этап до-революционного развития школьного образования обозначается просто как «начало XX века» без дополнительного расширения на 90-е гг. XIX века. И. В. Островская, например, концентрируется на еще более узком периоде 1906–1917 гг., связывая его начало с работой Государственной думы и началом деятельности П. А. Столыпина на посту председателя Совета министров (Островская, 2000).

Однако существует и другая позиция, определяющая Н. П. Боголепова как министра, с которого начался очередной этап реформирования (Джуринский, 2010; Купинская, 1999; Павлидис, 2006; Поздняков, 2005; Филоненко, 2004). Тогда логично связать начало рассматриваемого этапа с 1898 годом (вступление на должность) или 1899 годом (начало работы «боголеповских комиссий»). Однако В. Д. Павлидис, например, определяет начало этапа 1895 годом (Павлидис, 2006), но без прозрачного обоснования.

Дополнительно отметим, что существуют подходы, применительно именно к математическому образованию, которые не выделяют такой этап, как «конец XIX – начало XX века» (Полякова, 2009; Саввина, 2002). В таких случаях обычно обозначают более масштабный период, начинающийся в середине или 60-х гг. XIX века.

Из изложенного следует, что хронологическая близость таких событий, как: вступление на престол Николая II, последовавшее назначение Н. П. Боголепова на должность министра народного просвещения, совпавших с тенденциями индустриализации, роста общественных дискуссий о школьном образовании, в том числе и о математическом образовании (не только в России, но и в Европе) и т.п., позволяет говорить о том, что понятие «конец XIX века» для целей историко-педагогических исследований реформ школьного образования в общем может быть определено как вторая половина 90-х гг. XIX века. По причине этой же хронологической близости, возможно, нет большой необходимости в том, чтобы рамка задавалась точнее, например, через конкретный год, так

как это не будет каким-либо образом влиять на ценность и достоверность того или иного исследования.

СПИСОК ЛИТЕРАТУРЫ

Богуславский М. В. (2006) Реформы российского образования XIX–XX вв. как глобальный проект // Вопросы образования. 2006. №3. [Электронный ресурс]. URL: <https://cyberleninka.ru/article/n/reformy-rossiyskogo-obrazovaniya-xix-xx-vv-kak-globalnyu-proekt> (дата обращения: 03.04.2024).

Бутов А. Ю. (2005) Становление традиций российского образования и воспитания (XVIII–XIX века): дисс. на соиск. уч. степ. докт. пед. наук: 13.00.01 / Бутов Александр Юрьевич; Москва, МГУКИ – М., 2005. – 519 л.

Джуринский А. Н. (2010) История российской педагогики: учебное пособие / А. Н. Джуринский. – Южно-Сахалинск : СахГУ, 2010. – 232 с.

Киселева Т. В. (2006) Проблема периодизации в исследованиях по истории математического образования // Вестник Елецкого государственного университета им. И. А. Бунина. Вып. 11: Серия «История и теория математического образования». – Елец : ЕГУ им. И. А. Бунина, 2006. С. 132-140.

Колокольникова З. У. (2004) Математическое образование в Сибири конца XIX – начала XX века: дисс. на соиск. уч. степ. канд. пед. наук: 13.00.01 / Колокольникова Зульфия Ульфатовна; Лесосибирск, ЛПИ филиал КГУ – Лесосибирск, 2004. – 224 л.

Колягин Ю. М. (2001) Русская школа и математическое образование. [Электронный ресурс]. URL: <https://russianclassicalschool.ru/pdf/kolyagin.pdf> (дата обращения: 03.04.2024).

Кондратьева Г. В. (2006) Школьное математическое образование в России второй половины XIX века в контексте современного этапа развития отечественной школы: дисс. на соиск. уч. степ. докт. пед. наук: 13.00.02 / Кондратьева Галина Вячеславовна; Москва, МГОУ – М., 2006. – 331 л.

Купинская Е. В. (1999) Проблемы реформы средней общеобразовательной школы в деятельности Министерства народного просвещения России в конце XIX – начале XX века: дисс. на соиск. уч. степ. канд. пед. наук: 13.00.01 / Купинская Елена Викторовна; М., МПГУ – М., 1999. – 159 л.

Островская И. В. (2000) Реформирование российской средней школы в 1906 – 1917 гг. (на примере развития школьного исторического образования): дисс. на соиск. уч. степ. канд. ист. наук: 07.00.02 / Островская Ирина Владимировна; Воронеж, ВГАСА – Воронеж, 2000. – 240 л.

Павлидис В. Д. (2006) Математическое образование в реальных гимназиях и училищах России XIX – начала XX вв. (на материале территорий Орбуржского учебного округа): дисс. на соиск. уч. степ. докт. пед. наук: 13.00.01 / Пав-

лидис Виктория Дмитриевна; Магнитогорск, Магнитогорский ГУ – Магнитогорск, 2006. – 434 л.

Педагогика и психология высшей школы: современное состояние и перспективы развития: Коллективная монография (2014) / В. А. Ситаров, М. В. Крулехт, Л. В. Романюк [и др.]. – Москва : Московский гуманитарный университет, 2014. – 204 с. <https://elibrary.ru/item.asp?id=21661417>

Пискунов А. И. (2001) История педагогики и образования. От зарождения воспитания в первобытном обществе до конца XX в.: Учебное пособие для педагогических учебных заведений / Под ред. академика РАО А. И. Пискунова. – 2-е изд., исп. и дополн. – М. : ТЦ «Сфера», 2001. – 512 с.

Поздняков А. Н. (2005) Государство и общество в реформировании российского школьного образования: исторический опыт взаимоотношений в конце XIX – начале XX вв: дисс. на соиск. уч. степ. докт. ист. наук: 07.00.02 / Поздняков Александр Николаевич; Саратов, СГУ им. Н. Г. Чернышевского – Саратов, 2005. – 537 л.

Полякова Т. С. (2009) Периодизация истории отечественного математического образования // Полином. 2009. №1 – С. 10–17.

Саввина О. А. (2002) Становление и развитие обучения высшей математике в отечественной средней школе: дисс. на соиск. уч. степ. докт. пед. наук: 13.00.01 / Саввина Ольга Алексеевна; Елец, ЕГУ им. И. А. Бунина – Елец, 2002. – 485 л.

Ситаров В. А. (2019) История образования в России: досоветский и советский периоды // Проблемы педагогики и психологии. 2019. №1. С. 201–211.

Тарасова О. В. (2006) Становление и развитие геометрического образования в дореволюционной средней школе России: дисс. на соиск. уч. степ. докт. пед. наук: 13.00.01, 13.00.02 / Тарасова Оксана Викторовна; Орел, ОГУ – Орел, 2006. – 560 л.

Филоненко Т. В. (2004) Этапы развития общеобразовательной школы в России: школьные системы XIX – первой трети XX вв.: дисс. на соиск. уч. степ. докт. ист. наук: 07.00.02 / Филоненко Татьяна Владимировна; Воронеж, ВГПУ – Воронеж, 2004. – 540 л.

Батанов Егор Георгиевич, аспирант кафедры педагогики и психологии высшей школы Московского гуманитарного университета. Тел.: +7 (926) 143-58-16. Эл. адрес: e.batanov@sbplaw.ru;

Романюк Лариса Валерьевна, доктор педагогических наук, профессор департамента педагогики, профессор ГАОУ ВО «Московский городской педагогический университет», Тел.: +7-916-307-30-63. Эл. почта: lora1408@mail.ru.

Роль инфлюенсеров в маркетинге для косметической индустрии

О. Э. Башина, К. А. Майорова
Московский гуманитарный университет

Аннотация. В статье обсуждается эволюция маркетинга в индустрии красоты, где традиционные методы уступают место инновационным стратегиям, в частности, инфлюенсер-маркетингу. Автор подчеркивает, что с развитием цифровых технологий и изменением предпочтений потребителей компании переориентировались на более персонализированный подход.

Ключевые слова: Интернет-маркетинг; инфлюенсеры, индустрия красоты, социальные сети, продвижение, повышение узнаваемости.

Современный маркетинг в индустрии красоты пережил значительные изменения за последние десятилетия благодаря инновационным технологиям и эволюции поведения потребителей. Ранее маркетинговые стратегии этой отрасли основывались на традиционных методах, таких как телевизионная реклама, печатные объявления, акции в магазинах и сотрудничество с известными личностями. Однако с наступлением цифровой эпохи и стремлением потребителей к более персонализированному и подлинному опыту, индустрия красоты изменила свои подходы к маркетингу. (Нечаев, 2022).

Выбор потребителя совершить покупку обычно включает в себя многоэтапную процедуру, которая в конечном итоге завершается принятием окончательного решения. После завершения этапов в виде серии действий потребитель сделает выбор, совершать покупку или нет. (Рис. 1).



Рис. 1. Действия, совершаемые потребителем при покупке

У потребителей очень мало времени, чтобы внимательно изучить информацию о продукте, и если она не бросается в глаза, они очень быстро ее пропустят и ничего не оставят, если она непривлекательна. Чтобы удовлетворить правильные потребительские потребности цифровых клиентов, одна из основных мер, которые необходимо принять, – это скорректировать маркетинговый план, чтобы он был эффективным. Кроме того, способность убеждать клиентов также должна быть адаптивной и актуальной в отношении процесса принятия

решения о покупке потребителем (Mehlman, 2024). В этой сфере немаловажную роль играют инфлюенсеры.

Современная цифровая эпоха изменила привычки пользователей, и множество факторов продолжают влиять на решения потребителей о покупках. Всё больше людей стремятся избежать агрессивных маркетинговых материалов на различных платформах, баннерах и в общественных местах. Около 27% пользователей социальных сетей устанавливают программы для блокировки рекламы, предпочитая получать информацию из опыта своих знакомых или популярных личностей (Bishop, 2021).

Все чаще в индустрии красоты для продвижения товаров и услуг используются лидеры мнений, присутствующие в социальных сетях и онлайн-платформах – инфлюенсеры.

Для подобной стратегии характерны:

- Персонализированное взаимодействие: Инфлюенсеры активно общаются со своей аудиторией, что создает доверительные отношения и позволяет брендам достичь более персонализированного взаимодействия с клиентами.
- Таргетирование аудитории: Инфлюенсеры часто специализируются в определенных нишах, что позволяет брендам легко нацелить свою маркетинговую кампанию на конкретную группу потребителей.
- Вовлечение и интерактивность: Инфлюенсеры могут генерировать увлекательный контент, который вовлекает пользователей и стимулирует их к активному участию и взаимодействию с брендом.

Инфлюенс-маркетинг играет ключевую роль в современном бизнесе, особенно в косметической индустрии и других сферах, где аутентичность и доверие потребителей важны для успеха брендов. Компании, которые используют этот подход, могут повышать узнаваемость бренда, увеличивать продажи и формировать долгосрочные отношения с клиентами.

Потребители ценят честность и прозрачность, ожидая, что инфлюенсеры раскроют любые финансовые связи с партнерами. Правильное сотрудничество может быть взаимовыгодным: инфлюенсеры получают доход от спонсорских постов и партнерств, а бренды расширяют клиентскую базу и увеличивают продажи (Jian, 2021)

СПИСОК ЛИТЕРАТУРЫ

Нечаев Д. Ю. (2022) Агрессивная дивергенция аттракторов цифровых парадигм реципиентных экономик в активном противоборстве цивилизаций / Д. Ю. Нечаев // Высшее образование для XXI века. Воспитание: вызовы современности : Доклады и материалы, Москва, 24–26 ноября 2022 года / Под общей редакцией И.М. Ильинского. – Москва : Московский гуманитарный университет, 2022. – С. 284–291. – EDN KYIKHG.

Основы информационных технологий : Учебное пособие / Ю В. Чекма-рев, Д. Ю. Нечаев, А. Б. Мосягин [и др.]. – Москва : ДМК Пресс, 2010. – 273 с. – ISBN 978-5-94074-458-0. – EDN SUGPEB.

Основы информационных технологий : Учебное пособие / Г. И. Киреева, В. Д. Курушин, А. Б. Мосягин [и др.]. – Саратов : Профобразование, 2017. – 272 с. – ISBN 978-5-4488-0108-2. – EDN ZGKAKD.

Сорокин В. А. (2022) Гуманитарные аспекты цифровой трансформации российской экономики в условиях современной геополитической ситуации / В. А. Сорокин // Моисеевские чтения: Стратегическое целеполагание, формирование нового мировоззрения и образование, Москва, 21–23 апреля 2022 года. Том 2. – Москва, 2022. – С. 227-233. – EDN ANXUCH.

Башина О. Э. (2024) Цифровая трансформация АПК: кадровый аспект. / Башина О. Э., Царегородцев Ю. Н., Романова Е. В. // Вестник академии № 1-2024 (78), Москва, март 2024 г. М. : Издательский дом «НАУЧНАЯ БИБЛИОТЕКА». – 2024г. – с. 73–80.

Башина Ольга Эмильевна, доктор экономических наук, профессор, профессор кафедры прикладной информатики и статистики АНО ВО «Московский гуманитарный университет» 111395, г. Москва, ул. Юности, д. 5 Эл. адрес: bashina_o_e@mail.ru;

Майорова Ксения Андреевна, студентка факультета экономики, управления и международных отношений АНО ВО «Московский гуманитарный университет» 111395, г. Москва, ул. Юности, д. 5. Эл. адрес: xenia_mayorova@mail.ru.

О возможном способе использования принципа Парето в решении задач интернет-маркетинга

*О. Э. Башина, Н. Е. Мальцев
Московский гуманитарный университет*

Аннотация: В статье исследуется проблема перехода от базовых возможностей использования социальных сетей при решении задач интернет-маркетинга к более сложным и эффективным способам на основе принципа Парето.

Ключевые слова: Интернет-маркетинг; социальные сети; оптимальность; принцип Парето.

В настоящий момент важное значение в деятельности большинства компаний играет Интернет-маркетинг: маркетинг с использованием средств сервисов глобальной сети для повышения прибыли. Он позволяет улучшить работу организаций за счет основных сервисов Интернета (Киреева, 2010, Киреева, 2017), общих принципов разных видов маркетинга и особых инструментов Интернет-маркетологов. К основным сервисам глобальной сети можно отнести: дистанционное общение; предоставление информации через поисковые запросы; хранения информации текстовых, звуковых и видеофайлов; автоматизация действий; предоставление бесплатных и платных продуктов; повышение скорости обмена информацией и пр.

Общие принципы маркетинга основаны на применении таких методов работы, как: анализ поступающей информации; прогнозирование важных факторов влияния; планирование действий; поиск вариантов для повышения узнаваемости бренда; – поиск вариантов для повышения лояльности клиентов.

Также Интернет-маркетинг использует особые инструменты для ведения бизнеса, к числу которых относятся: контекстная реклама; поисковая оптимизация; социальные сети; таргетированная реклама; рассылки; лэндинг; контент маркетинг; комментарии и репутация; арбитражный маркетинг; видеореклама; репутационный поисковой маркетинг; тизерная реклама; веб-аналитика.

Перечисленные маркетинговые инструменты в виртуальной среде могут использоваться совместно и отдельно друг от друга с применением функций Интернета. Среди всех онлайн инструментов для ведения бизнеса особой популярностью у маркетологов пользуются социальные сети: виртуальные платформы для общения людей. Создание групп, публикация информации, связь с заинтересованными в услугах компании пользователями в социальных сетях осуществляются с низкими финансовыми затратами, не требуют наличия особых знаний и занимают немного времени. Поэтому практически все компании

имеют своих представителей и группы в таких виртуальных платформах. Однако, в условиях повышенной конкуренции онлайн среды (Сорокин, 2022), одних лишь базовых возможностей ведения бизнеса в социальных сетях становится мало. Игнорирование освоения более сложных возможностей Интернет-маркетинга в социальных сетях оборачивается потерей клиентов, снижением выручки и увеличением расходов на менее эффективные методы развития организации.

На основе статистических данных можно увидеть перспективы развития компании в социальных сетях с помощью дополнительных инструментов:

- видеореклама полезна в соцсетях;
- поисковая оптимизация полезна для использования совместно с деятельностью в соцсетях;
- электронная почта и социальные сети дополняют друг друга, обеспечивая связь с клиентами;
- контент-реклама важна для более полезного размещения информации в соцсетях.

Тем не менее, освоение более эффективных возможностей инструментов Интернет-маркетинга отнимает значительно больше финансовых, временных и трудовых ресурсов, но часто приносит убытки из-за больших затрат и сложности результативного применения. Таким образом, возникает проблема сложности перехода от базового использования возможностей социальных сетей в работе компании к более сложному и эффективному. Решается такая проблема оптимальным соотношением траты ресурсов и выбора инструментов Интернет-маркетинга в социальных сетях.

Подобная оптимизация затрачиваемых ресурсов связана с применением закона Парето. Данный закон основан на теории, что большинство людей для достижения максимального результата тратят максимум усилий в виде соотношения «100% усилий дают 100% результата», так как это считается наиболее полезным вариантом действий. Однако принцип Парето утверждает, что соотношение «20% усилий дают 80% результата» является во многих ситуациях более эффективным, так как тратя небольшие ресурсы можно достигать высоких результатов. Подобное соотношение принципа Парето условно и может иметь другие значения: «10% усилий дают 50% результата» или «30% усилий дают 70% результата». При выборе классического подхода работы и закона Парето важно понимать их положительную и отрицательную сторону. Классический подход позволяет выполнить весь объем работы в виде 100%, но достигается данный результат соотношением «1 единица усилий дает 1 единицу результата». Принцип Парето не дает достичь максимального 100% результата, но дает возможность эффективно выполнить работу через приблизительное соотношение «1 единица усилий дает 4 единицы результата».

В маркетинге принцип Парето снижает сложность выполняемой работы, экономит время, деньги и минимизирует риски при освоении чего-либо нового, но актуален лишь в отдельных случаях, где нет обязательного максимума. Работа компании в социальных сетях может совершенствоваться постоянно и не иметь четкого максимума результата, но быстрый переход от базовых возможностей социальных сетей к более сложным может привести к: – лишним финансовым затратам за счет неправильного освоения новых возможностей; – снижению лояльности клиентов за счет неправильно организованной деятельности в социальных сетях; – снижению мотивации сотрудников из-за неудачно выполненной работы; – потере времени, которое можно использовать для чего-то более полезного; – усилению позиций конкурентов в виртуальной среде и т. д.

Чтобы составить наиболее удачное соотношение затрачиваемых ресурсов и освоения новых возможностей в социальных сетях, нужно выявить наиболее значимые элементы информации Интернет-маркетинга для оптимального перехода. К таким элементам можно отнести: – характеристики разных социальных сетей; – список инструментов Интернет-маркетологов; – список общих инструментов разных видов маркетинга; – полезные возможности Интернета независимо от маркетинга; – ресурсы, которые требуются для освоения новых возможностей в социальных сетях; – расстановка приоритетов в используемых средствах; – четкое понимание наиболее значимой информации; – факторы влияния на освоение новых возможностей социальных сетей; – перспективы и возможности дальнейшего развития; – сферы, где можно применить полученные результаты и т. д.

Характеристиками социальных сетей могут быть: – название социальной сети; – средний возраст пользователей социальных сетей; – наиболее востребованный тип контента; – активность пользователей; – индивидуальная особенность каждой социальной сети, которая не учитывается у других социальных сетей и т. д.

На основе опыта специалистов по виртуальным платформам общения, можно выделить наиболее частые методы работы в социальных сетях, к числу которых относятся: – реклама для специально подобранной аудитории; – общение с клиентами с помощью сотрудников или автоматизированных программ; – анализ используемого трафика; – создание удобства для работы со ссылками; – публикация интересной информации – предложение информационных продуктов и т. д.

Разные виды маркетинга, помимо уже перечисленных принципов, используют схожие методы работы в виде основ методологии: индукция; дедукция; классификация; сравнение; аналогия; абстрагирование; конкретизация; моделирование; опрос и т. д.

Ресурсы для освоения новых возможностей в социальных сетях могут использоваться следующие: деньги; время; труд сотрудников; электричество; оборудование; информация и т. д.

Расстановка приоритетов осуществляется в виде аргументации на основе характеристик элементов информации. К таким критериям можно отнести: – количество информации, которое нужно изучить; – актуальность изучаемых элементов информации; – количество и сложность требований, без которых элементы информации неприменимы; – личные предпочтения и т. д.

Четкое понимание наиболее значимой информации подразумевает знание терминологии используемых методов, а также различных свойств представленной информации.

Факторы влияния на освоение новых возможностей социальных сетей и на работу в социальных сетях могут быть следующие: – природные условия; – экономика страны; – демография; – качество работы сотрудников; – конкуренция; – география; – политика; – научные технологии; – адаптивность; – информация.

Природные условия в виде магнитных бурь или сильного урагана могут влиять на качество работы социальных сетей.

Экономика страны может влиять на инвестиционные возможности отдельных компаний для освоения новых возможностей в социальных сетях.

Демография влияет на количество потенциальных клиентов товара или услуги в социальных сетях.

От качества работы сотрудников зависит конечный результат освоения и возможностей деятельности в социальных сетях.

Конкуренция может снизить ожидаемые результаты.

От географии зависит, насколько удачные климатические условия для Интернет-маркетинга чаще всего бывают на интересующей территории, а также дальность нахождения потенциальных клиентов: чем дальше находятся клиенты, тем выгоднее оказывать коммерческие услуги на расстоянии вместо продажи товаров.

Политика влияет на то, какие социальные сети могут работать и какие возможности Интернет-маркетинга допустимы.

Научные технологии влияют на то, какие возможности Интернет-маркетинга в социальных сетях можно использовать.

Адаптивность важна, так как окружающие условия изменчивы и требуют умения перестраивать реализуемые планы.

Информация важна, так как на ее основе можно изучать и использовать различные возможности Интернет-маркетинга.

Перспективы и возможности дальнейшего развития должны быть составлены после выполнения намеченной работы. В случае с оптимальным соотно-

шением траты ресурсов и выбора инструментов Интернет-маркетинга в социальных сетях, главная перспектива – это максимальное освоение возможностей инструментария виртуальных платформ для общения.

СПИСОК ЛИТЕРАТУРЫ

Основы информационных технологий : Учебное пособие / Ю. В. Чекмарев, Д. Ю. Нечаев, А. Б. Мосягин [и др.]. – Москва : ДМК Пресс, 2010. – 273 с. – ISBN 978-5-94074-458-0. – EDN SUGPEB.

Основы информационных технологий : Учебное пособие / Г. И. Киреева, В. Д. Курушин, А. Б. Мосягин [и др.]. – Саратов : Профобразование, 2017. – 272 с. – ISBN 978-5-4488-0108-2. – EDN ZGKAKD.

Сорокин В. А. (2022) Гуманитарные аспекты цифровой трансформации российской экономики в условиях современной геополитической ситуации / В. А. Сорокин // Моисеевские чтения: Стратегическое целеполагание, формирование нового мировоззрения и образование, Москва, 21–23 апреля 2022 года. Том 2. – Москва, 2022. – С. 227–233. – EDN ANXUCH.

Нечаев Д. Ю. (2022) Агрессивная дивергенция аттракторов цифровых парадигм реципиентных экономик в активном противоборстве цивилизаций / Д. Ю. Нечаев // Высшее образование для XXI века. Воспитание: вызовы современности : Доклады и материалы, Москва, 24–26 ноября 2022 года / Под общей редакцией И. М. Ильинского. – Москва: Московский гуманитарный университет, 2022. – С. 284–291. – EDN KYIKHG.

Башина О. Э. (2024) Цифровая трансформация АПК: кадровый аспект. / Башина О. Э., Царегородцев Ю. Н., Романова Е. В. // Вестник академии № 1-2024 (78), Москва, март 2024 г. М. : Издательский дом «НАУЧНАЯ БИБЛИОТЕКА». – 2024 г. – с. 73–80.

Башина Ольга Эмильевна, доктор экономических наук, профессор, профессор кафедры прикладной информатики и статистики АНО ВО «Московский гуманитарный университет» 111395, г. Москва, ул. Юности, д. 5 Эл. адрес: bashina_o_e@mail.ru;

Мальцев Николай Евгеньевич, студент АНО ВО «Московский гуманитарный университет». 111395, г. Москва, ул. Юности, д. 5. Эл. адрес: bashina_o_e@mail.ru.

Технологии чат-ботов как основа повышения эффективности маркетинговой деятельности

*О. Э. Башина, В. А. Семенюк
Московский гуманитарный университет*

Аннотация. В статье исследуются способы использования интернет-технологий в маркетинге, обсуждается тема необходимости оптимизации технологий.

Ключевые слова: чат-бот, маркетинг, цифровая трансформация

За счет огромных масштабов сети интернет со временем появилось огромное количество различных способов использования интернет – технологий в маркетинге, используемом в интернете, при этом достаточно редко обсуждается тема необходимости оптимизации всех этих технологий для ускорения процессов исследования аудитории, проведения аналитики, например, с помощью различных ботов.

В условиях трансформаций глобализованного многомерного коммуникационного пространства оптимизация технологий интернет – маркетинга заключается в формировании эффективных программно-аппаратных комплексов с целью достижения ими требуемого уровня производительности, скорости, качества, а также безопасности использования (Нечаев, 2011).

Необходимость оптимизации уже существующих технологий маркетинга, используемых в интернете, заключается в использовании меньшего количества времени, а также увеличении объемов работы и их безусловной точности, так как человек в любом случае может ошибаться, в то время как использование написанных программ обладают большей точностью и меньшим количеством ошибок.

Первым шагом по оптимизации является аудит процессов в социальных сетях, который поможет найти их слабые места и дадут четкую картину всей инфраструктуры.

На основе данных, которые будут получены из проведенного аудита с учетом всех особенностей социальных сетей должен быть осуществлен четкий и конкретный план построения безопасной и более быстрой системы относительно ее изначального состояния.

Во время активного прогресса информационных технологий во всевозможных направлениях – необходимо иметь в активе гибкую, динамичную, безопасную и максимально малозатратную оптимизированную схему использования интернет – технологий маркетинга, используемого в интернете. Оптимизация безусловно необходима для наиболее успешного ведения маркетинговой системы бизнеса.

Что конкретно дает оптимизация ИТ-инфраструктуры: сокращение зависимости от программно-аппаратных и ИТ-сервисных олигополий (Нечаев, 2022), сокращение расходов; сведение к минимуму рисков появления ошибок и

времени на их исправление (Куприянов, 2018); освобождение части человеческого ресурса (Киреева, 2017); усовершенствование безопасности и киберзащиты (Еременко, 2023); уменьшение временных затрат (Евсеева, 2020).

Рассмотрим пример чат – бота в качестве оптимизации технологий в интернете. Например, из очевидных и самых простых в исполнении – telegram – бот по аналитике уже существующей рекламы, либо по аналитике активной аудитории в комментариях. Последовательность действий у данного бота следующая: для начала необходимо донести статьи из выбранных источников (по ключевым словам), далее с помощью ChatGPT бот может преобразовать статью и выделить в ней ключевые слова. Для аналитики активной аудитории можно написать бота, который будет анализировать, например, аудиторию активных пользователей во ВКонтакте (по комментариям, а также проставленным лайкам) и определять, какие темы в данный момент времени актуальны для большей части пользователей.

Из подобных ботов есть уже существующие, например:

Controllor Bot. Этот бот – практически личный ассистент относительно работы в Telegram – каналах. Данный бот может полностью оформить посты, потом опубликовать их в указанное время, а также удалять и закреплять комментарии. Данный бот может создавать не только посты из сплошного текста, но и публикации, как в полноценных СМИ: с ссылками, прикрепленными фотографиями и реакциями.

Metrics Bot. Универсальный бот для бизнеса. Данный бот может собирать данные из Google Analytics и загружать их в графики и таблицы.

Instagram Papa. Бот, созданный для того, чтобы собрать статистику всех подписчиков в инстаграм: пол, тип профиля, отписки, активность подписчиков, а также изменения в охвате. Чтобы получить необходимую информацию, надо отправить боту имя профиля через @, и через 1–2 часа придет сообщение с нужной информацией.

TGStat Bot. В бизнесе необходимо отслеживать аналитику, собирать всю информацию, а также статистику. Этот бот создан как раз для этого, для отслеживания динамики канала: число подписчиков, охват постов, вовлеченность. Результат выдается мгновенно.

@InstaPoliceRobot. Бот – «полицейский» способен проверить посты в Instagram на накрутку лайков, что необходимо для точной статистики без учета неживой аудитории, бот может: проверить количество лайков, просмотров и комментариев. Этот бот удобен при выборе медийного лица, через которое необходимо в дальнейшем продвигать рекламу, и в течение периода, когда медийное лицо продвигает товар было понимание, стоит ли работать с ним и в дальнейшем, либо же лучше завершить сотрудничество.

Интернет – технологии в интернет – маркетинге на сегодняшний день – это одно из наиболее перспективных, эффективных и рациональных способов для повышения узнаваемости бизнеса, а также его раскрутки.

Динамичное и всестороннее развитие социальных сетей привело к преобразованию площадок для общения и распространения информации в инструмент для продвижения и ведения бизнеса.

Универсальность данного инструмента в том, что с его помощью возможно продвигать разного рода деятельность, а также всевозможные продукты. Необходимо только разработать рациональную стратегию для того, чтобы найти своего потребителя, а также в дальнейшем увеличить продажи. Прийти к этому можно с помощью изучения личных профилей потребителей, а также изучения информации конкурентов с помощью специальных ботов.

СПИСОК ЛИТЕРАТУРЫ

Защита информации в телекоммуникационных системах / В. Т. Еременко, Г. И. Киреева, А. И. Куприянов [и др.]. – Орёл : Орловский государственный университет имени И.С. Тургенева, 2023. – 127 с. – ISBN 978-5-9929-1358-3. – EDN WCNTSX.

Куприянов А. И. Метод формализации задач управления на основе фрактальной технологии построения и анализа развитой структуры системы базисных отношений конфликта / А. И. Куприянов, В. Ф. Макаров, Д. Ю. Нечаев // Информационные системы и технологии. – 2018. – № 6(110). – С. 28–34. – EDN YOFAXZ.

Основы информационных технологий : Учебное пособие / Ю. В. Чекмарев, Д. Ю. Нечаев, А. Б. Мосягин [и др.]. – Москва : ДМК Пресс, 2010. – 273 с. – ISBN 978-5-94074-458-0. – EDN SUGPEB.

Нечаев Д. Ю. Агрессивная дивергенция аттракторов цифровых парадигм реципиентных экономик в активном противоборстве цивилизаций / Д. Ю. Нечаев // Высшее образование для XXI века. Воспитание: вызовы современности : Доклады и материалы, Москва, 24–26 ноября 2022 года / Под общей редакцией И. М. Ильинского. – Москва : Московский гуманитарный университет, 2022. – С. 284–291. – EDN KYIKHG.

Сорокин В. А. Гуманитарные аспекты цифровой трансформации российской экономики в условиях современной геополитической ситуации / В. А. Сорокин // Моисеевские чтения: Стратегическое целеполагание, формирование нового мировоззрения и образование, Москва, 21–23 апреля 2022 года. Том 2. – Москва, 2022. – С. 227–233. – EDN ANXUCH.

Башина Ольга Эмильевна, доктор экономических наук, профессор, профессор кафедры прикладной информатики и статистики АНО ВО «Московский гуманитарный университет» 111395, г. Москва, ул. Юности, д. 5 Эл. адрес: bashina_o_e@mail.ru;

Семенюк Владислава Александровна, студент кафедры прикладной информатики и статистики АНО ВО «Московский гуманитарный университет» 111395, г. Москва, ул. Юности, д. 5. Эл. адрес: vlada.semenyuk.00@gmail.ru.

Цифровая трансформация сельскохозяйственных предприятий

*О. Э. Башина, Ю. Н. Царегородцев, Е. В. Романова
Московский гуманитарный университет*

Аннотация. В статье исследованы основные положения осуществления процессов цифровой трансформации отечественной экономики, включая отрасли сельского хозяйства. Рассмотрены основные проблемы цифровизации сельскохозяйственного производства, включая его техническое, организационное и кадровое обеспечение. Особое внимание уделено проблеме качества подготовки специалистов в области цифровизации сельскохозяйственного производства.

Ключевые слова: научно-технический прогресс, информационное общество, цифровая трансформация, категории отраслей сельхозпроизводства, государственное и муниципальное управление, ИКТ-специалисты

Активная деятельность отраслевых и региональных органов исполнительной власти, государственных и акционерных компаний, научных коллективов и организаций всех категорий сельского хозяйства по реализации мероприятий развития агропромышленного комплекса позволяет не только успешно решать задачи импортозамещения сельхозпродукции, но и достичь уровня продовольственной самодостаточности. Достижение продовольственной безопасности является важнейшим условием обеспечения независимости государства (Титов, 2019). Вместе с тем, на успешность его социально-экономического развития, в условиях рыночной экономики и усиливающегося негативного влияния окружающей внешней среды, важное влияние оказывает повышение качества труда на основе совершенствования материально технической базы производства и систем управления, в том числе и на основе трендовых направлений развития финансово-технологической реальности, основанных на ALL WIN-интеграции – виртуальные биологические экосистемные продукты (Нечаев, 2021).

Ускорение темпов научно-технического прогресса, обусловленное постоянным ростом потоков информации и ее практического использования, влияет на сокращение сроков внедрения инноваций в производственную и социально-экономическую сферы, формирует объективную необходимость разработки долгосрочной стратегии развития отраслей и сфер народного хозяйства, в том числе с применением средств и методов цифровой трансформации экономики и систем управления (Сорокин, 2022).

Результатом цифровой трансформации должны стать изменения в процессах планирования, проектирования и управления, способствующие каче-

ственным изменениям в бизнес-процессах или способах осуществления экономической деятельности, получение значительного социально-экономического эффекта (Евсеева, 2020). С учетом этого определены конкретные меры по реализации цифровых технологий и подготовке кадров применительно к специфике развития отраслей и сфер народного хозяйства с указанием результатов, которые ежегодно должны достигаться в период до 2030 года включительно.

Степень достижения плановых заданий определяется на основе уникальных для отраслей показателей цифровой зрелости, изменением инвестиций на внедрение и использование цифровых технологий, динамике численности специалистов, осуществляющих деятельность с использованием информационно-коммуникационных технологий.

Следует отметить, что в настоящее время по показателям оценки цифровой зрелости хозяйство значительно уступает ряду ведущих отраслей и сфер отечественной экономики (Таблица 1). Вместе с тем, динамика цифровизации параметров сельского хозяйства позволяет более объективно оценивать процессы, происходящие в сельхозорганизациях. Например, за период с 2019 года рост уровня цифровой активности организаций сельского хозяйства, по производствам, составил «Выращивание однолетних культур» – 4% (прирост 83,9%); «Выращивание многолетних культур» – 3,3% (прирост 137,55), в отрасли «Животноводство» – 1,1% (прирост 14,6%), по «Смешанному сельскому хозяйству» в целом – 4,3% (прирост 172,0%). Представленные данные свидетельствуют о неравномерности изменения уровня цифровой активности в различных производствах сельского хозяйства, но, одновременно, свидетельствуют и о значительной работе проводимой в данной отрасли. В процессах осуществления цифровой трансформации сельского хозяйства наибольшее внимание уделяется: анализу больших массивов данных для разработки прогнозов и оценки ситуации (Big Data); дистанционному зондированию, геоинформационным и навигационным системам (Точное сельское хозяйство): автоматизированному объединению различных устройств в единую систему (Интернет вещей, А IoT платформы); промышленной робототехнике, включая беспилотные летательные аппараты и дроны.

Сопоставление доли организаций сельского хозяйства, включая растениеводство, животноводство, охоту и предоставляемые им услуги в данных областях, с организациями всех отраслей экономики свидетельствует о наличии у сельхозпроизводителей достаточно прочных позиций. Некоторые цифровые технологии используются организациями сельского хозяйства в большей степени, чем организациями других отраслей. К ним относятся геоинформационные системы, интернет вещей и промышленные роботы. По данным статистического наблюдения по форме №3 – информ, доля сельскохозяйственных орга-

низаций, использующих данные технологии, составляет 16,2%, 15,2% и 6,3 %, занимая, соответственно, четвертое, седьмое и третье место по совокупности всех отраслей экономики.

Таблица 1.

Показатели оценки цифровой зрелости организаций группы отраслей и сфер экономики (на начало 2021 года)

№ п/п	Отрасли и сферы	Инвестиции в информатизацию, млрд. руб.	ИКТ специалисты		в т. ч. ИТ-специалисты	
			тыс. чел.	в % к занятым в отрасли	тыс. чел.	в % к занятым в отрасли
1	2	3	4	5	6	7
1	Обрабатывающая промышленность	256,6	270,7	2,7	144,4	1,4
2	Добывающая промышленность	54,6	28,0	2,4	15,1	1,3
3	Энергетическая промышленность	68,2	49,2	2,6	21,2	1,2
4	Сельское хозяйство	9,5	10,4	1,8	6,8	1,3
5	Транспорт и связь	220,9	70,6	1,8	43,1	1,3

На уровень процессов цифровой трансформации сельского хозяйства негативное влияние оказывает недостаточное обеспечение предприятий современной техникой и оборудованием. Так, по данным ассоциации «Росспецмаш», в 2022 году выпуск зерноуборочных комбайнов снизился на 32,3%, пресс-подборщиков на 24,25, культиваторов на 15,3%, кормоуборочных самоходных комбайнов на 14,5%. Недостаточное внимание уделяется выпуску оборудования с машинным зрением.

Осложняет процессы цифровой трансформации недостаточное развитие горизонтальных и вертикальных связей взаимодействия фермерских хозяйств и хозяйств населения с аграрной экономикой в условиях высокой стоимости цифровых решений для малого бизнеса. При этом вклад данных хозяйств в производство сельскохозяйственной продукции весьма значительный и составляет, по данным Росстата, более 40% от общего объема.

Серьезной проблемой для сельского хозяйства в целом и успешного решения задач цифровой трансформации в частности является существенная недостаточность высококвалифицированных кадров. По мнению С. Белопухова,

профессора РГАУ – МСХА им. К. А. Тимирязева, неудовлетворенная кадровая потребность отраслей сельского хозяйства составляет 65–70 тысяч высококвалифицированных специалистов со знанием агробiotехнологий традиционного и органического земледелия, владением геоинформационными системами, другими системами и программами цифровизации. Вместе с тем, в России, подготовку специалистов для сельского хозяйства осуществляют 54 аграрных вуза, которые ежегодно выпускают примерно 14 тысяч специалистов аграриев.

Оценивая качество подготовки выпускников, руководитель направления «Растениеводство» компании «Интерагро» Н. Давыденко отмечает отставание вузовского образования от современных и перспективных потребностей аграрного рынка. В результате выпускники, не имея современных знаний для высокотехнологичного сельского хозяйства, не могут быть назначены на должности, позволяющие применять самостоятельные решения и теряют интерес к работе в отрасли. По мнению Н. Давыденко причинами этого являются, с одной стороны, морально устаревшая и физически изношенная материально-техническая база учебных заведений, не отвечающая задачам современных предприятий АПК. С другой стороны, инертность бизнеса в вопросах взаимодействия с вузами по проблемам подготовки кадров, его нежелание организовать и проводить практику студентов на высокотехнологичных производствах.

Директор департамента по управлению персоналом ГК «Агропромкомплектация» Д. Родионова считает, что в современных условиях необходимо активное взаимодействие вузов с работодателем в области разработки учебных планов и программ, ориентированных на конкретные производства. При этом теоретическая часть учебных программ должна отвечать требованиям современного уровня автоматизации и роботизации производства и оценивать перспективы его дальнейшего развития, а прикладное содержание программы реализовываться в процессах прохождения практик на высокотехнологичном оборудовании.

Возможный способ разрешения проблемы в условиях агрессивной дивергенции аттракторов цифровых парадигм реципиентных экономик в активном противоборстве цивилизаций Нечаев Д. Ю. видит в создании и развитии интеллектуальных виртуальных образовательных сред как средства достижения образовательных целей в компетентностной парадигме (Евсеева, 2019).

Из вышеизложенного следует, что в числе основных проблем, затрудняющих деятельность организаций сельскохозяйственного производства в области цифровизации, наиболее важной является обеспечение высококвалифицированными специалистами. Решение данной проблемы предполагает наличие согласованных действий органов государственного и отраслевого управления, образовательных учреждений и объединений работодателей.

СПИСОК ЛИТЕРАТУРЫ

Нечаев, Д. Ю. Тренд новой финансово-технологической реальности ALL WIN-интеграции – виртуальные байологические экосистемные продукты / Д. Ю. Нечаев, А. А. Неделькин, А. П. Чапаева // IV Моисеевские чтения : Доклады и материалы Общероссийской (национальной) научной конференции, Москва, 15–16 апреля 2021 года. – Москва : Московский гуманитарный университет, 2021. – С. 117–123. – EDN DACRYM.

Сорокин, В. А. Гуманитарные аспекты цифровой трансформации российской экономики в условиях современной геополитической ситуации / В. А. Сорокин // Моисеевские чтения: Стратегическое целеполагание, формирование нового мировоззрения и образование, Москва, 21–23 апреля 2022 года. Том 2. – Москва, 2022. – С. 227–233. – EDN ANXUCH.

Евсеева, А. Ю. Феномен универсалий результата в моделировании целерационального поведения систем управления комплексной безопасностью / А. Ю. Евсеева, Д. Ю. Нечаев // III Моисеевские чтения: Культура и гуманитарные проблемы современной цивилизации : доклады и материалы Общероссийской (национальной) научной конференции, Москва, 11–12 марта 2020 года. – Москва: Московский гуманитарный университет, 2020. – С. 487–492. – EDN FANZGK.

Нечаев, Д. Ю. Проблемы и решения эффективного информационного взаимодействия абонентов в рамках управления государственной программой «информационное общество» / Д. Ю. Нечаев, В. А. Титов // Проблемы и перспективы развития промышленности России : Сборник материалов шестой международной научно-практической конференции, Москва, 29 ноября 2019 года. – Москва : РУСАЙНС, 2020. – С. 227–231. – EDN VLFIZY.

Нечаев, Д. Ю. Агрессивная дивергенция аттракторов цифровых парадигм реципиентных экономик в активном противоборстве цивилизаций / Д. Ю. Нечаев // Высшее образование для XXI века. Воспитание: вызовы современности : Доклады и материалы, Москва, 24–26 ноября 2022 года / Под общей редакцией И.М. Ильинского. – Москва: Московский гуманитарный университет, 2022. – С. 284–291. – EDN KYIKHG.

Башина О. Э. Состояние и потенциал развития животноводческой отрасли отечественного АПК. / Башина О.Э., Царегородцев Ю.Н., Романова Е.В. // Вестник академии № 2–2023 (69), Москва, июнь 2023 г. М. : Издательский дом «НАУЧНАЯ БИБЛИОТЕКА». – 2023г. – с. 53–66.

Башина О. Э. Цифровая трансформация АПК: кадровый аспект. / Башина О. Э., Царегородцев Ю. Н., Романова Е. В. // Вестник академии № 1-

2024 (78), Москва, март 2024 г. М. : Издательский дом «НАУЧНАЯ БИБЛИОТЕКА». - 2024г. – с. 73–80.

Нечаев, Д. Ю. Интеллектуальная виртуальная образовательная среда как средство достижения образовательных целей в компетентностной парадигме / Д. Ю. Нечаев, А. Ю. Евсеева // Высшее образование для XXI века: роль гуманитарного образования в контексте технологических и социокультурных изменений : XV Международная научная конференция. Доклады и материалы. В 2-х частях, Москва, 14–16 ноября 2019 года / Под общей редакцией И. М. Ильинского. Том 2. – Москва : Московский гуманитарный университет, 2019. – С. 490–495. – EDN PBOHTZ.

Башина Ольга Эмильевна, доктор экономических наук, профессор, профессор кафедры прикладной информатики и статистики АНО ВО «Московский гуманитарный университет» 111395, г. Москва, ул. Юности, д. 5 Эл. адрес: bashina_o_e@mail.ru;

Царегородцев Юрий Николаевич, почетный профессор АНО ВО «Московский гуманитарный университет». 111395, г. Москва, ул. Юности, д. 5. Эл. адрес: bashina_o_e@mail.ru;

Романова Елена Витальевна, кандидат экономических наук, доцент, доцент кафедры прикладной информатики и статистики АНО ВО «Московский гуманитарный университет» 111395, г. Москва, ул. Юности, д. 5. Эл. адрес: helenvromanova@yandex.ru

Юридическая ответственность за экологические правонарушения

И. П. Воробьев

Московский гуманитарный университет

Аннотация: Данная статья раскрывает особенности функционирования института юридической ответственности за экологические правонарушения в РФ. В статье раскрыты понятие, виды ответственности, включая дисциплинарную, административную, гражданско-правовую и юридическую ответственность. Определены принципы и функции юридической ответственности за экологические правонарушения.

Ключевые слова: экологическое законодательство; юридическая ответственность; экологические правонарушения; экологические преступления.

Институт законодательства представляет собой сложное устройство норм и правил, призванных регулировать поведение субъектов в различных сферах жизни общества. В контексте экологии данный институт приобретает особенно значимое измерение, поскольку именно правовые нормы образуют костяк защиты окружающей среды от негативного воздействия человеческой деятельности. Развитие промышленности, урбанизация, интенсификация сельскохозяйственного производства и повсеместный рост потребления ресурсов ставят перед законодателем задачу создания эффективной системы экологического регулирования.

Особое место в системе экологического законодательства занимает юридическая ответственность за его нарушения. Она служит не только мерой воздействия на нарушителя, но и инструментом предотвращения экологических преступлений. Существует несколько уровней такой ответственности: дисциплинарная, административная, гражданско-правовая и уголовная. Каждый из этих уровней имеет свою систему санкций, начиная от штрафов и заканчивая лишением свободы.

Данный факт вызван тем, что, во-первых, экологическое законодательство должно адекватно отражать текущее состояние окружающей среды и быть способным к его защите на научной основе; во-вторых, ответственность должна быть достаточным сдерживающим фактором для потенциальных правонарушителей; в-третьих, она должна обеспечивать возможность компенсации ущерба пострадавшим от действий или бездействия лиц, негативно повлиявших на экологию.

Важно учитывать, что именно юридическая ответственность в данном случае выступает в качестве гаранта экологической безопасности. Это один из ключевых инструментов государства по поддержанию порядка и дисциплины в

области эксплуатации природных ресурсов и сохранения биоразнообразия. Правоприменительная практика показывает эффективность такого подхода: страны с развитой системой юридической ответственности испытывают меньше проблем с загрязнением окружающей среды и часто являются лидерами в области сохранения природного баланса.

Экологическое законодательство Российской Федерации несет в себе комплексный и многоуровневый набор правовых норм, призванный обеспечить охрану окружающей среды и утверждение принципов устойчивого развития. Оно формируется и функционирует на основе ряда ключевых документов, определяющих политические, экономические и социальные аспекты взаимодействия общества и природы.

Вершиной правовой системы экологического законодательства в РФ является Конституция РФ. С точки зрения экологии, она определяет основы: право каждого на благоприятную окружающую среду, обязанность государства защищать эту среду и сохранять её для будущих поколений. В целом, можно сказать, что Конституция РФ выступает основополагающим документом, который наделяет экологическое законодательство высшей юридической силой (Конституция РФ; 1993).

Важным документом является Федеральный закон «Об охране окружающей среды», который определяет правовые, экономические и социальные основы защиты окружающей среды. Закон раскрывает концепции устойчивого развития, предусматривает контроль за экологией и устанавливает ответственность за нарушения в данной сфере (ФЗ-№7; 2002).

Федеральный закон «О санитарно-эпидемиологическом благополучии населения» направлен на предупреждение условий, способных отрицательно повлиять на здоровье человека. Закон устанавливает требования к качеству окружающей природной среды, условиям труда и быта граждан, что напрямую связано с состоянием экосистем (ФЗ-№52; 1999).

Существует ряд других федеральных законов и подзаконных актов, которые регламентируют различные аспекты взаимоотношений общества и природы. Так, основы лесного законодательства РФ определяют правила использования лесных ресурсов (ЛК РФ; 2006); Водный кодекс РФ регулирует отношения, связанные с использованием и охраной водных объектов (ВК РФ; 2006).

Экологическое законодательство формируется также на уровне Президента РФ. Примером может служить Указ Президента РФ от 19 апреля 2017 года № 176 «О Стратегии экологической безопасности Российской Федерации на период до 2025 года» (Указ №176; 2017). Данный документ ставит задачи по повышению качества окружающей среды, предотвращению чрезвычайных экологических происшествий и улучшению контроля за состоянием окружающей

природной среды. Экологическая стратегия также задает траекторию развития всего комплекса правоохранительной деятельности в этой области.

Большое количество документов, представленных в экологическом законодательстве, создают условия для формирования многоуровневой ответственности за их нарушения.

К видам нарушений можно отнести:

- нарушение законов и норм, касающихся охраны природных комплексов;
- выброс или сброс загрязняющих веществ сверх установленных норм;
- несанкционированный сбор, использование или уничтожение природных ресурсов;
- нарушение требований экологической безопасности при проведении работ.

Рассматривая виды ответственности, следует отметить, что экологическое законодательство предусматривает все уровни ответственности.

Дисциплинарная ответственность наступает за неисполнение или ненадлежащее исполнение служебных обязанностей, связанных с охраной окружающей среды. Данный вид ответственности часто применим к должностным лицам организаций.

Дисциплинарная ответственность за экологические проступки наступает в результате невыполнения гражданином своих служебных обязанностей.

Результатом проступка является причинение вреда окружающей среде. 135 ст. Кодекса законов о труде Российской Федерации содержит перечень мер взыскания за экологические правонарушения: увольнение, замечание, выговор и строгий выговор (ТК РФ; 2001).

Административная ответственность является одной из ключевых форм противодействия экологическим нарушениям. Она предусмотрена за такие деяния, как загрязнение окружающей среды, размещение отходов производства и потребления в запрещенных местах и т. д.

Административная ответственность за экологические правонарушения установлена, прежде всего, нормами главы 8 КоАП РФ, а также предусматривается за отдельные правонарушения нормами глав 7, 10 и рядом других норм КоАП РФ, если правонарушение создает угрозу для окружающей среды.

За совершение административного правонарушения в сфере природопользования самым часто применяемым наказанием является административный штраф, вместе с тем применяются и другие виды наказания, например такие как: предупреждение; возмездное изъятие орудия совершения или предмета административного правонарушения; конфискация орудия совершения или предмета административного правонарушения; лишение специального права,

предоставленного физическому лицу; административный арест; административное приостановление деятельности.

Дела об административных правонарушениях в области охраны окружающей среды в большинстве случаев рассматриваются уполномоченными органами, указанными в главе 23 КоАП РФ, например, органами, осуществляющими федеральный государственный лесной надзор (лесную охрану) (ст. 23.24), органами, осуществляющими федеральный государственный контроль (надзор) в области рыболовства и сохранения водных биологических ресурсов (ст. 23.27) и т. д. Данные дела также могут рассматриваться и судами – в случаях обжалования постановлений органов и должностных лиц и если за правонарушение предусмотрены такие наказания, которые назначаются только судом (КоАП РФ; 2001).

Гражданско-правовая (имущественная) ответственность за вред, причиненный окружающей среде, может возникать в результате нарушения договора в сфере природопользования (например, договора аренды лесного участка), а также в результате внедоговорного причинения вреда.

Вред, причиненный окружающей среде, а также здоровью и имуществу граждан негативным воздействием окружающей среды в результате хозяйственной и иной деятельности юридических и физических лиц, подлежит возмещению в полном объеме.

В соответствии со статьей 1064 Гражданского кодекса Российской Федерации и статьей 77 Федерального закона «Об охране окружающей среды» вред, причиненный окружающей среде, подлежит возмещению виновным лицом независимо от того, причинен ли он в результате умышленных действий (бездействия) или по неосторожности.

Исключение составляют случаи, когда вред причинен юридическими лицами и гражданами, деятельность которых связана с повышенной опасностью для окружающей среды (статья 1079 ГК РФ). В этих случаях ответственность наступает независимо от наличия вины, если причинитель вреда не докажет, что вред возник вследствие непреодолимой силы или умысла потерпевшего (ГК РФ; 1994).

Уголовная ответственность – это самый строгий вид наказания, он предусмотрен за грубые и опасные экологические правонарушения: массовое загрязнение окружающей среды, уничтожение редких видов флоры и фауны и прочие действия, отнесенные законом к категории преступлений.

Экологическое преступление – это предусмотренное уголовным законом и запрещенное им под угрозой наказания виновное общественно опасное деяние (действие или бездействие), посягающее на окружающую среду и ее компоненты, рациональное использование и охрана которых обеспечивает оптимальную жизнедеятельность человека, экологическую безопасность населения

и территорий, состоящее в непосредственном противоправном использовании природных объектов (или в противоправном воздействии на их состояние) как социальной ценности, что приводит к негативным изменениям состояния окружающей среды, уничтожению, повреждению ее объектов.

Все составы преступлений, сформулированные в действующем Уголовном кодексе РФ, с точки зрения выполняемых ими функций, относящихся к природопользованию и охране окружающей среды, можно подразделить на три группы:

- специальные экологические составы;
- смежные;
- дополнительные.

Специальные экологические составы сформулированы в отдельной главе «Экологические преступления» (гл. 26 УК РФ): нарушение правил охраны окружающей среды при производстве работ (ст. 246); нарушение правил обращения экологически опасных веществ и отходов (ст. 247) и другие преступления и т. д.

Смежными составами преступлений в области природопользования и охраны окружающей среды следует считать те из них, которые выполняют экологические функции лишь при определенных обстоятельствах объективного порядка: отказ в предоставлении гражданину информации (ст. 140), регистрация незаконных сделок с землей (ст. 170), терроризм (ст. 205) и т. д.

К дополнительным следует отнести ряд преступлений против государственной власти, интересов государственной службы и службы в органах местного самоуправления, составы, которых сформулированы в статьях, содержащихся в главе 30 УК РФ: злоупотребление должностными полномочиями (ст. 285), превышение должностных полномочий (ст. 286), служебный подлог (ст. 292), халатность (ст. 293).

Предусмотренные этими статьями преступления могут применяться напрямую к тем должностным лицам, которые своими действиями или бездействием способствовали причинению вреда окружающей среде.

Видами наказаний за совершение экологических преступлений являются: штраф; лишение права занимать определенные должности или заниматься определенной деятельностью; обязательные работы; исправительные работы; ограничение свободы; арест; лишение свободы на определенный срок (УК РФ; 1996).

Ответственность за экологические правонарушения выполняет ряд критически значимых функций:

1. Превентивная функция направлена на предотвращение правонарушений путем создания угрозы наказания. Это один из основных инструментов воздействия на потенциальных нарушителей, подразумевающий просветитель-

скую деятельность и повышение осведомленности о последствиях незаконных действий.

2. Репрессивная функция реализуется через непосредственное применение мер наказания к лицам, совершившим правонарушение. Это может быть штраф, административное или уголовное наказание, что зависит от тяжести совершённого деяния.

3. Восстановительная функция направлена на исправление последствий нарушения путем возмещения ущерба, восстановления повреждённого природного объекта или компенсации вреда экологии.

4. Воспитательная функция связана с формированием экологической культуры и правосознания, а также развитием ответственного отношения к окружающей природной среде.

Принципы ответственности за правонарушения в области нарушения экологического законодательства включают в себя:

1. Законность – ни одно действие не может быть признано правонарушением, если оно не закреплено в действующем законодательстве как такое.

2. Справедливость – наказание должно соответствовать характеру и степени общественной опасности совершённого деяния, а также учитывать мотивы и цели правонарушителя.

3. Неотвратимость наказания – гарантии привлечения к ответственности каждого лица, совершил предусмотренное законом экологическое правонарушение.

4. Индивидуализация наказания – выбор вида и размера наказания должны учитывать личность нарушителя, его социальный статус, имущественное положение и другие значимые обстоятельства.

5. Гуманизм – необходимость избегать излишне жестоких мер наказания, которые не соответствуют целям и задачам юридической ответственности.

Таким образом, юридическая ответственность за экологические правонарушения играет ключевую роль в сохранении окружающей среды для будущих поколений. Систематическое применение данных функций и принципов способно значительно уменьшить количество экологических преступлений и повысить эффективность охраны природных ресурсов.

СПИСОК ЛИТЕРАТУРЫ

Конституция Российской Федерации (принята всенародным голосованием 12.12.1993 с изменениями, одобренными в ходе общероссийского голосования 01.07.2020).

Кодекс Российской Федерации об административных правонарушениях от 30.12.2001 № 195-ФЗ (ред. от 22.04.2024) // «Собрание законодательства РФ», 07.01.2002, № 1 (ч. 1), ст. 1.

Уголовный кодекс Российской Федерации от 13.06.1996 № 63-ФЗ (ред. от 06.04.2024) // «Собрание законодательства РФ», 17.06.1996, № 25, ст. 2954.

Гражданский кодекс Российской Федерации (часть первая) от 30.11.1994 № 51-ФЗ (ред. от 11.03.2024) // «Собрание законодательства РФ», 05.12.1994, № 32, ст. 3301.

Трудовой кодекс Российской Федерации от 30.12.2001 № 197-ФЗ (ред. от 06.04.2024) // Собрание законодательства РФ, 07.01.2002, № 1 (ч. 1), ст. 3.

Водный кодекс Российской Федерации от 03.06.2006 № 74-ФЗ (ред. от 25.12.2023) (с изм. и доп., вступ. в силу с 30.12.2023) // «Собрание законодательства РФ», 05.06.2006, № 23, ст. 2381.

Лесной кодекс Российской Федерации от 04.12.2006 № 200-ФЗ (ред. от 04.08.2023) (с изм. и доп., вступ. в силу с 01.01.2024) // «Собрание законодательства РФ», 11.12.2006, № 50, ст. 5278.

Федеральный закон от 30.03.1999 N 52-ФЗ (ред. от 24.07.2023) «О санитарно-эпидемиологическом благополучии населения» // «Собрание законодательства РФ», 05.04.1999, № 14, ст. 1650.

Федеральный закон от 10.01.2002 № 7-ФЗ (ред. от 25.12.2023) «Об охране окружающей среды» (с изм. и доп., вступ. в силу с 01.03.2024) // «Собрание законодательства РФ», 14.01.2002, № 2, ст. 133.

Указ Президента РФ от 19.04.2017 № 176 «О Стратегии экологической безопасности Российской Федерации на период до 2025 года» // «Собрание законодательства РФ», 24.04.2017, № 17, ст. 2546.

Кирдякина А. Д. (2022) Особенности применения мер юридической ответственности за экологические правонарушения [Электронный ресурс] // Молодой исследователь Дона. URL: <https://cyberleninka.ru/article/n/osobennosti-primeneniya-mer-yuridicheskoy-otvetstvennosti-za-ekologicheskie-pravonarusheniya> (дата обращения: 13.05.2024).

Негодаева Е. Г. (2022) Юридическая ответственность за экологические правонарушения: вопросы теории и практики [Электронный ресурс] // URL: <https://cyberleninka.ru/article/n/yuridicheskaya-otvetstvennost-za-ekologicheskie-pravonarusheniya-voprosy-teorii-i-praktiki> (дата обращения: 13.05.2024).

Воробьев Иван Павлович, аспирант кафедры теории государства и права, трудового и социального права Московского гуманитарного университета. Адрес: 111395, г. Москва, ул. Юности, д. 5. Тел.: + 7 (499) 374-76-53. Эл. адрес: tigp@mosgu.ru.

Музеи Китая как институт воспитания социально ориентированной личности

Е. В. Гаврилова
Московский гуманитарный университет

Аннотация. В статье рассматривается актуализация музейной деятельности КНР в концепте приобщения социума к аксиологии традиционной культуры. Статья дает краткую характеристику воспитательных и образовательных функций музеев, которые направлены на укрепление национального единства китайского общества.

Ключевые слова: аксиология, артефакты, воспитание, личность, культурно-исторические памятники, культурные коды, культурная память, ментальность, музейное дело, образование, патриотизм, социум.

В современной социокультурной ситуации, обусловленной тенденциями к общемировой глобализации, Китай предпринимает усилия по сохранению национально-культурной идентичности народов страны. Социальные институты, призванные работать с сознанием человека, корректируют свою деятельность в сторону идеологии патриотизма. Воспитание ценностной картины мира личности требует внимательного и деликатного подхода, который на подсознательном уровне, через впечатления и эмоции, может влиять на аксиологические установки всего общества.

Сила искусства, способная воздействовать на психику человека через целый спектр чувств и ощущений, определяет его функциональную значимость для социума. Оригинальность и самобытность культуры Китая концептуально обоснована народными и национальными традициями, которые поддерживались философско-этическими принципами, сохранявшими свою ценность на протяжении всех династийных периодов китайской цивилизации. Духовные и материальные достижения китайского общества, представляющие аксиологию каждого из 56 этносов, проживающих в стране, порой достаточно уязвимы с точки зрения их сохранности, а иногда просто недоступны для широкого общественного просмотра. Важным инструментом сохранения культурных артефактов стали музеи-институты формирования и трансляции культурной памяти. Именно эти культурные институты являются одной из платформ, поддерживающих социокультурную реальность в рамках национально-исторической жизни: «Отношение к традиционной культуре должно охраняться и передаваться из поколения в поколение» (Исторический взгляд Си..., 2022:317). В рамках этой грандиозной задачи, Китай работает над созданием единой системы охраны и каталогизации всего национального достояния. Много делается государством для возвращения культурным памятникам сохранного состояния. Напри-

мер, в отдаленных регионах Китая часть архитектурных памятников по-прежнему используется для проживания населения, в связи с чем, Китайский фонд защиты культурно-исторических памятников не только финансирует ремонт жилых квартир в таких домах, но и привлекает к этому самих жильцов, разъясняя значимость этих строений для национальной культуры. Таким образом в социуме воспитывается понимание и уважение к родной культуре.

Сложный исторический путь Китая в XX веке отразился на музейном деле. Значимость музеев в деле просвещения народа осознавалась руководством страны даже в начале революционных преобразований, начиная с Синьхайской революции 1911–1912 гг. Организованный в 1926 году Первый исторический музей императорского колледжа в Пекине (Museum of Chinese History), уже тогда мыслился не только как символ сохранения культурной памяти, но и как важный институт приобщения народа к национальным ценностям. Довольно скоро (через два года после создания), музей получил статус государственного, а позже, после провозглашения КНР в 1949 г., получил статус Национального исторического музея.

Борьба двух политических систем за власть в Новом Китае (буржуазной и коммунистической) не оставляла места развитию музейного дела: «После военных потрясений 1930-х – 1940-х годов музейная сеть Китая оказалась в плачевном состоянии: многие музеи были закрыты, а их коллекции распылены по всему миру» (Амосова, Еремеева, 2017: Электр.ресурс). В период «большого скачка» (1958–1960 гг.), руководство страны озаботилось идеей увеличения числа музеев по всей стране. Однако музеи, появившиеся в этот период, были весьма незначительными, так как формировались исключительно региональной общественностью в рамках местных краеведческих экспозиций, что не способствовало идее национального объединения.

Для периода культурной революции, когда было запрещено всякое упоминание об императорском Китае, характерно развитие музеев революционной истории нового государства: «Для широких народных масс революционная культура является мощным оружием революции ... и служит целям идеологической подготовки...» (Мао Цзедун, 2023:175). В этот период музей рассматривался как институт идеологической работы, в котором главной темой были достижения партии и лично Мао Цзедуна. Деструктивное отношение к музеям выражалось в формировании экспозиций, достаточно скудных по своим фондам, предлагавшим к просмотру лишь копии культурно-значимых артефактов, которые сопровождались минимумом пояснительных материалов. Удивительным событием в этот период стало открытие в 1974 году музея терракотовых воинов. Вопреки концепции культурной революции по уничтожению всего традиционного или императорского, Мао разрешил открыть экспозицию, поддерживав, таким образом, традицию Культа предков.

Начиная с эпохи Дэн Сяопина и эпохи реформ и открытости, музейное дело постепенно приобретает новый поворот, постепенно, все больше и больше, вдохновляясь историческими артефактами древности. Приобщение к культурным ценностям нации стало рассматриваться КПК как важнейшее основание для формирования нравственного и эстетического начал китайского гражданина, который высоко оценивает свою принадлежность к народу, создавшему уникальные культурные феномены, наполненные символикой традиционных кодов Поднебесной.

В настоящее время, Китай возвращается к своему прошлому, тщательно восстанавливая культурное наследие конфуцианства и императорского прошлого. Музеи призваны поддерживать в народе природную связь с условиями и социокультурными обычаями тех мест, откуда происходит каждый человек. Восстановление в ментальной памяти определенных стандартов и традиций, детерминирует интеграцию личности в общественный организм. Музей оказывается связующим звеном, устанавливающим коммуникацию между культурой традиционного Китая и современным, несколько искаженным глобализацией, мышлением народа, который постепенно утрачивает аксиологические связи со своими корнями.

Музей становится идеологически важным социокультурным инструментом, приобретая функции просвещения и трансляции кодовых систем традиционной ментальности для широких народных масс. Индивид, живущий в соответствии с ментальностью, сохраняющей социально ориентированные паттерны, такие как уважение к старшим, почитание предков и преданность Родине, забота о собственной репутации, усердие, трудолюбие, честность, дружелюбие коллективизм, ответственность за результаты работы, качественный труд и многие другие, имеет устойчивые мотивации и верную жизненную позицию, которая согласуется с образом труженика социалистического государства.

Музеям поручена миссия популяризации традиционной культуры через увеличение доступности к национальному наследию. Будучи хранителем исторического пространства, в котором сосуществуют предметы, относящиеся к различным областям культурной памяти, музей становится мощным механизмом «сплочения и воспитания народа» (См. Мао Цзедун, 2023: 175). Министр культуры КНР Ло Шуган определил методы, которые нужно взять на вооружение музейному сообществу Китая: «Необходимо расширять бесплатный доступ в музеи, всемерно расширять выставочную деятельность, открыть для самой широкой публики, находящиеся под защитой государства, памятники» (Китай усиливает..., 2016: Электр.ресурс).

Экспозиции музеев выстраиваются в парадигме понимания этической значимости традиционных ценностей в современной культурной ситуации. Их задача теперь заключается в том, чтобы «продемонстрировать миру китайский

дух, тем самым углубив знания и понимание людей ... о Китае» (Чжэн Чао, 2018: Электр.ресурс).

Музей призван возрождать в китайской нации понимание уникальности своей истории, а также всемирно значимых достижений народа и величия Китая. Задача широкого воспитания нации состоит в «постепенном укреплении в сознании китайцев мысли не только о величии китайской нации, но и о ее превосходстве над всеми другими» (Румянцев, 2016: 53). В этом контексте китайские историко-культурные музеи, которых в стране насчитывается уже около пяти тысяч, несут на себе образовательную нагрузку и призваны служить воспитанию молодого поколения в духе уважения к культурным ценностям своей страны.

Сейчас в КНР действует развитая музейная сеть, в которую входят как государственные музеи (основные) и частные некоммерческие музеи регионального значения, созданные на общественных началах, цель которых – выстраивать национальные картины мира в каждом регионе. Закон КНР «Об охране памятников культуры» (1982г.) постулировал, «что частные коллекции являются важной силой в защите национальной культуры» (Чжан Сыся, 2020: Электр.ресурс) и являются значимым источником социально-культурной трансляции. Закон также указал на то, что «народные культурные реликвии» (См. Чжан Сыся, 2020: Электр.ресурс) являются легитимным источником трансляции новым поколениям историко-культурных знаний, в том числе и через приобщение к заботе о сохранении культурного наследия, чем служат укреплению национальной идентичности. Руководство страны подчеркивает важность воспитания сопричастности граждан к теме охраны культурного наследия (См. Ван Вэй, 2012: Электр. Ресурс).

«Положение о музеях» КНР поощряет частные и региональные музеи, санкционируя их статус юридическими и нормативными документами, проводит обучающие мероприятия для кураторов и работников музеев, повышая профессиональный уровень, и, тем самым, защищая национальную культуру от искажений и обесценивания.

Программа КПК «по великому возрождению китайской нации» (См. Чжоу Синьминь, 2019: 184) в своей основе имеет стратегию культивирования ценностной картины мира всего народа через просвещение и приобщение к традиционным культурным феноменам, распространению которых способствуют музейная деятельность. Мемориальные комплексы и музеи рассматриваются правительством как «базы патриотического воспитания» (Румянцев, 2016:50), поскольку теоретики идеологического фронта руководствуются тезисом о том, что патриотический дух китайской нации «зародился и получил развитие на базе древней культуры...» (Румянцев, 2016:53). Таким образом, основная миссия музеев, аккумулирующих артефакты китайской истории, искус-

ства и литературы, заключается в передаче психологического и социального опыта новому поколению.

Музейное наполнение в КНР не ограничивается только древними артефактами, но активно задействует работы современных художников, которые в своем творчестве экспериментируют с этнокультурными смыслами и традициями многонационального Китая. Ярким примером в ряду социально-политических высказываний художников можно назвать инсталляцию Ай Вэйвэя «Семена подсолнечника», которая представляет собой множество керамических семян, брошенных под ноги зрителям. Каждое семечко было изготовлено вручную кропотливым трудом мастеров. В европейском восприятии «они символизируют общество, в котором каждый мал и незаметен, но каждый – уникален» (Нестерова, 2023: Электр.ресурс). Взгляд китайского зрителя уловит целый ряд коннотаций, скрытых в этом послании. Здесь не только выделяется идея коллективизма, столь характерная для китайского менталитета, но и ярко высвечивается отсылка к другим важным традиционным установкам народа. Так, например, для мировоззрения китайцев характерно экологическое понимание существования, заключающееся, в частности в том, что жизнь человека уподобляется растению, которое взойдет здоровым и сильным лишь из семян, тщательно отобранных и подготовленных правильными и добрыми руками. Это указывает на такие социально значимые для развития личности процессы, как воспитание, образование, которые передают поколениям ценность традиционных формул жизни. По сути, идея этого художественного послания заключается в культивировании каждым человеком качеств, которые будут способствовать выживанию всего коллектива.

Современные китайские художники, чьи произведения часто включаются в коллекции национальных музеев Китая, ищут новые способы адаптации традиционных смыслов культуры в современности, сочетая в своем творчестве традиционное миропонимание и стилистику художественных образов, создаваемых в концепциях актуального искусства. Правительство регламентирует этот процесс, стараясь не вводить никаких ограничений на свободу самовыражения творцов культуры, справедливо полагая, что таким образом «новую жизнь обретают предметы искусства античности, хранящиеся в музеях, памятники архитектуры, разбросанные по обширной территории» (Од де Керрос, 2022: 318).

Реализация Программы КПК по возрождению духа китайской нации, в которой немаловажную роль играет музейное дело, приносит зримые плоды. В среде китайской молодежи возник новый тренд на патриотичность – «гочао» (国潮) (См.«Создано в Китае»,2022: Электр. ресурс). «Национальный прилив», так переводится это слово, начался с моды на товары, изготовленные в Китае. Постепенно этот тренд перешел границы утилитарного потребления и теперь стал идеологическим течением, которое набирает силы как китайская идентич-

ность. Молодежь страны увлеклась идеей возвращения «культурной памяти», создавая этим устойчивую преграду влиянию иноземной пропаганды.

Правительство Китая видит развитие страны в культивировании патриотизма, который поддерживает национальный дух и единение народностей страны: «Можно сказать, что превосходная традиционная культура является духовной родиной, с которой китайская нация никогда не сможет расстаться» (Исторический взгляд..., 2022: 317). Китайская культура, во всех ее проявлениях, рассматривается идеологами страны как целостная система, которая способна устранять любые разногласия между людьми, этносами и религиями, интегрируя свои аксиологические феномены в идеологическое воспитание нации.

Руководители всех уровней осознают важность воспитания личности как социального феномена, участвующего в формировании общественной картины мира. Потребности многонационального общества Китая заключаются в сохранении и воспроизводстве этнических особенностей каждого народа, составляющего государство: «В основе нашей современной идентичности лежит культурная традиция, насчитывающая тысячи лет...» (Простые речи..., 2022: 4).

Китай использует все возможности для сохранения своей самобытности, уникальные артефакты которой демонстрируются в музейных коллекциях и на выставках, в том числе и международных. Страна активно участвует в межгосударственном обмене культурными продуктами, прилагая все усилия для популяризации своего национального искусства в других странах. Будучи членом ИКОМ (международный совет музеев), КНР активно развивает международную музейную политику, руководствуясь старинной китайской мудростью: «Если вас не признают люди издалека, покорите их культурой и моралью» (Исторический взгляд..., 2022: 338). В настоящее время под охраной ЮНЕСКО находится 48 памятников культуры Китая, что ставит Поднебесную на второе место в рейтинге цивилизаций, чье наследие значительно обогатило мировую культуру.

Признавая китайскую культуру превосходной, правительство ставит перед музеями ряд задач, требующих поступательного и твердого движения в «сторону осознанного восприятия собственной исторической традиции» (Простые речи..., 2022: 4). Одна из задач заключается в грамотном воспитании социума в осознании уникальности и гордости за принадлежность к величайшим духовно-нравственным ценностям собственной культуры. Другая, не менее важная, задача должна способствовать улучшению имиджа страны на международном уровне, мягко интегрируя аксиологию китайской культуры в мировое пространство.

СПИСОК ЛИТЕРАТУРЫ

Амосова, А. А., Еремеева, А. Д. (2017) Исторические музеи Китая: возникновение и ключевые тенденции развития в XX–XXI вв./ журнал «Вопросы

музеологии»/ [Электронный ресурс]/ <https://museology.spbu.ru/article/view/11322> (дата обр.29.04.24)

Ван Вэй. Пути развития музейного дела и музеологии в КНР / науч.статья/ 2021/[Электронный ресурс] / URL: <https://naukarus.com/puti-razvitiya-muzeynogo-dela-i-muzeologii-v-knr-k-postanovke-problemy> (дата обр.:01.05.24)

Исторический взгляд Си Цзиньпина на государственное управление в новую эпоху/ Китайская академия общественных наук. – М. : «Весь мир», 2022. – 368 с.

Китай усиливает охрану памятников культуры /2016/ [Электронный ресурс] / URL: <https://russian.cri.cn/841/2016/04/13/1s578869.htm> (дата обр.: 03.05.24)

Мао Цзедун (2023) Маленькая красная книжечка. М. : Родина. – 448 с.

Нестерова О. Переосмысление традиций: как живет современное искусство Китая/ 2023/ [Электронный ресурс]/ URL: <https://daily.hse.ru/post/pereosmyslenie-tradiciy-kak-zhivet-sovremennoe-iskusstvo-kitaya> (дата обр.: 10.05.24)

Од де Керрос. Современное искусство и геополитика. – М. : «Кучково поле», 2022. – 352 с.

Простые речи сближают людей. Фрагменты классических текстов в выступлениях Генерального секретаря ЦК КПК Си Цзиньпина. – М. : «Шанс», 2022. – 305 с.

Румянцев, Е. Н. (2016) Внутренняя и внешняя политика Си Цзиньпина. – М. : Синосфера. – 592 с.

Чжан Сыся. Анализ современного состояния частных музеев в Китае/2020/ [Электронный ресурс]/ URL: <http://www.nauteh-journal.ru/files/e11d29e9-01df-477d-a5f1-a7ac68538764> (дата обр. 05.05.24).

Чжэн Чао. Концепция «Один пояс и один путь» как движущая сила китайской художественной культуры/2028/ [Электронный ресурс] / URL: <https://journals.psu.by/index.php/pedagogical/article/view/71> (дата обр.: 15.05.24)

Чжоу Синьминь (2019) Руководство Си Цзиньпина и будущее Китая. – М.: «Весь мир», 2019. – 184 с.

ЭКД. «Создано в Китае». Как патриотично-модный тренд гочао завоевал любовь китайской молодежи /[Электронный ресурс] / URL: <https://ekd.me/2022/06/guochao/> (дата обр.: 10.05.24).

Гаврилова Елена Владимировна, магистр культурологии, преподаватель кафедры философии, социологии и культурологии Московского гуманитарного университета. Адрес: 111395, г. Москва, ул. Юности, д. 5. Тел.: +7 (499) 374-60-21. Эл. адрес: socio@mosgu.ru.

Проблемы внедрения операционной системы Linux на автоматизированных рабочих местах

О. В. Гаврилова

Московский гуманитарный университет

А. П. Зубковский

IPSOS

Аннотация. В статье рассматриваются проблемы импортозамещения для операционных систем и внедрения ОС Linux.

Ключевые слова: преиндустриальная экономика, индустриальная экономика, послеиндустриальный период, операционная система (ОС), цифровая экономика, цифровой вызов, цифровая угроза, цифровой риск.

В свете предельного ужесточения санкционной политики в отношении Российской Федерации, одной из важнейших задач импортозамещения стал переход на отечественную операционную систему на автоматизированных рабочих местах государственных предприятий, силовых структур и учебных заведений (Нечаев, 2024).

Использование российской ОС обеспечивает стране технологический суверенитет, отсутствие которого породило сегодня предельное напряжение в сфере информационных технологий. Глобальная зависимость России от ОС Microsoft Windows является потенциальным средством давления на российскую экономику и безопасность.

Уже сегодня Microsoft не ведет операционную деятельность на территории России, а в дальнейшем может использовать закладки в своей ОС для организации масштабных сбоев в ее работе, заблокировать обновления системы и т. д.

В данной ситуации для обеспечения технологического суверенитета стратегически важным является скорейший глобальный переход к использованию отечественных операционных систем и другого необходимого программного обеспечения. (Проблемы внедрения Linux в России, Электронный ресурс)

К счастью, работы в сфере импортозамещения операционных систем ведутся уже давно и на сегодня российскими разработчиками представлены несколько дистрибутивов операционных систем, предназначенных для персональных компьютеров и серверов.

Почему при рассмотрении импортозамещения рассматривается именно Linux? В основе существующих российских дистрибутивов лежит эта операционная система что абсолютно оправданно, учитывая ряд ее важнейших особенностей.

Во-первых, история развития Linux насчитывает уже более тридцати лет. Благодаря этому, данная система успела обрести высокие технические характеристики, была сформирована зрелая экосистема приложений и масштабная поддержка со стороны производителей аппаратного обеспечения.

Во-вторых, благодаря изначальной позиции основателя Linux Линуса Торвалдса система должна распространяться под лицензией GNU GPL v2, позволяющей использовать исходный код ОС на безвозмездной основе, а также модифицировать его.

В-третьих, Linux является безальтернативной системой, поскольку организация и поддержка такого масштабного проекта на коммерческой основе требует огромных инвестиций и времени, которые в случае неудачи будут потрачены впустую, как, например, при попытке вывести на рынок операционную систему OS/2 разработанную компанией IBM в 90-х годах XX века. В случае с Linux ядром группы разработчиков являются энтузиасты, также свой вклад вносит и ряд компаний, например, Red Hat, но на безвозмездной основе.

По большому счету альтернативных открытых проектов такого масштаба на сегодняшний день не существует, также маловероятно появление подобных систем в ближайшие годы.

На большинстве платформ сегодня Linux заслуженно доминирует. Linux установлен на около 80% серверов, почти все суперкомпьютеры работают на различных сборках этой системы. По данным на апрель 2024 года, мобильная система Google Android была установлена более чем на 70% смартфонов. Также Linux доминирует на рынке встроенных систем, сетевых маршрутизаторов SO-NO класса и значительной части профессионального сетевого оборудования.

А вот в сегменте персональных компьютеров наблюдается на удивление низкая, по сути, ничтожная доля системы. В 2024 году доля компьютеров, использующих ОС Linux составила всего 4%, что является провалом, учитывая солидный возраст проекта и его сокрушительный успех во всех других сферах ИТ.

Говоря об использовании Linux в составе персонального компьютера, мы, если использовать язык государства, применимый к вопросам импортозамещения, говорим об автоматизированном рабочем месте.

Автоматизированное рабочее место (АРМ) – программно-технический комплекс автоматизированной системы, предназначенный для автоматизации деятельности определённой категории пользователей или определённого вида деятельности.

Определение дано в ГОСТ Р 59853-2021 – национальном стандарте Российской Федерации, который устанавливает термины и определения основных понятий в области автоматизированных систем.

Итак, разделим факты объясняющие проблемы внедрения Linux на автоматизированных рабочих местах, далее – АРМ, на несколько групп.

Как известно, большинство устройств, созданных человеком, обладает интерфейсом, позволяющим управлять ими (Еременко, 2022). Если говорить о компьютерах, то основным современным интерфейсом является графический интерфейс пользователя (GUI), который позволяет взаимодействовать с компьютерной системой через графические элементы, такие как кнопки, меню и диалоговые окна. Следует признать, что единственный стандартный графический интерфейс ОС Windows не просто привычен для большинства пользователей, но и удобен и логичен. Благодаря своим замечательным качествам интерфейс Windows является источником вдохновения создателей множества интерфейсов – графических окружений – ОС Linux. Сегодня существуют десятки графических окружений Linux от достаточно развитых до весьма убогих. Почти все варианты графического интерфейса системы имеют существенные недостатки как с точки зрения эргономики, так и в плане предоставляемых возможностей.

Безусловно, разработка качественного и перспективного графического окружения системы, – сложная и трудоемкая задача для целого коллектива дизайнеров. Видимо на фоне огромного числа высококлассных программистов, занятых разработкой ядра системы, сообщество разработчиков Linux испытывает нехватку специалистов для разработки интерфейсов.

Ситуация усугубляется настоящим «зоопарком» в этой сфере, из-за чего усилия многих энтузиастов разбрасываются по множеству графических окружений, не позволяя сконцентрировать усилия на каком-то одном. Даже попытка выбрать подходящий вариант интерфейса может растянуться на месяцы. Самым совершенным, на наш взгляд, графическим окружением Linux является KDE Plasma, который, однако, в силу ряда технических нюансов не стал выбором крупных разработчиков, уступив место более лаконичному, но неудобному Gnome 3.

Данная проблема лишь кажется не очень существенной, на самом деле это первый барьер, мешающий внедрению Linux на уровне неприятия пользователем, ко всему прочему, имеющему еще и стойкую привычку к Windows.

Проблемы выбора дистрибутива сталкиваются с позитивной диктатурой Windows и MacOS и анархией выбора для Linux. Если ведущие производители ОС для АРМ – Microsoft и Apple предлагают безальтернативные варианты своих операционных систем, не дающее глазам пользователя разбежаться и в конце концов бьющее прямо в цель, то в сообществе Linux царит необыкновенное многообразие. По данным на 2024 год, существует более 600 активных дистрибутивов Linux. Ещё 500 дистрибутивов находятся в активной разработке. Нужно ли говорить о том, что, как для искушенного пользователя, в точности знающего, что ему нужно, так и для любителя познавать бесконечное, такой выбор

– рай земной. О том, как к этому относится большинство нормальных людей, говорить не нужно. (Как с наименьшими потерями корпорации перейти на Linux, Электронный ресурс)

Кстати, огромный успех системы Android, которая сегодня доминирует на рынке смартфонов, связан во многом с диктатом сильной и богатой компании Google, которая благодаря своему влиянию на рынке и финансовой мощи, по сути, навязала потребителю этот вариант Linux.

Несмотря на некоторую критику в адрес Android, опыт можно однозначно назвать удачным. Никакого бардака и «зоопарка», – вот вам Android на ядре Linux, – пользуйтесь. И ведь большинство из нас пользуется, даже довольны.

Для ряда сфер деятельности выбор программного обеспечения, совместимого с ОС Linux весьма неплох: интернет-браузеры, медиапроигрыватели, аналоги пакета Microsoft Office и т. д.

Однако для многих применений ситуация не утешительная. В сферах звукорежиссуры, САПР, видеомонтажа, графики и дизайна и т. д. выбор профессионального ПО скуден и не удовлетворяет профессиональных пользователей.

Мал спрос – мало разработок программного обеспечения, мало необходимого ПО – Linux для многих оказывается непригодным, что порождает порочный круг.

В результате плохой поддержки ОС производителями аппаратного обеспечения для Linux отсутствуют драйверы ряда устройств. Если с популярными категориями устройств ситуация неплохая, то в некоторых сферах производители профессиональных решений могут Linux и не поддерживать. Например, любимые звукорежиссерами и музыкантами аудиоинтерфейсы таких компаний как Universal Audio, MOTU и даже демократичных Focusrite работают исключительно с MacOS и Windows.

Таким образом, из-за дефицита ПО и отсутствия поддержки аппаратных средств мир Linux оказывается закрытым, например, для звукорежиссеров. Таких примеров множество.

Самое неприятное, заключается в том, что разорвать этот порочный круг невероятно тяжело (Евсеева, 2020). Фактически нужно каким-то образом мотивировать огромное число производителей программного и аппаратного обеспечения поддерживать Linux, не имея от этого прибыли, и первые годы лишь терпеть убытки от затрат на разработку.

Существуют проблемы корпоративного уровня. Внедрение ОС на основе Linux для серверов идет уже много лет. Сегодня около 80% серверов работают под управлением Linux, на рынке достаточно специалистов в этой сфере, но для внедрения Linux на АРМ придется переобучить большое число специалистов ранее поддерживавших пользователей, работающих на ОС Windows. Имеются и проблемы информационной безопасности (Макаров, 2009).

Значительную проблему представляют существующие в организациях информационные системы, не поддерживающие Linux, – они должны быть модернизированы и проверены на совместимость.

Следует остановиться на проблеме подготовки персонала. Как уже отмечалось, значительная нагрузка при миграции на ОС Linux ложится на самих пользователей АРМ. Ситуация усугубляется тем, что из-за малого присутствия Linux в сегменте персональных компьютеров, пользователей, умело работающих в данной ОС ничтожно мало.

Таким образом, требовать при найме на работу опыта работы в Linux не имеет смысла. Пользователей придется готовить «на ходу». В этом нет ничего страшного, поскольку опыт работы с Windows дает понимание основных принципов работы с графическим интерфейсом другой ОС, но все же нужно понимать, что такой переход может временно снизить производительность труда сотрудника.

В продвижение Linux должны включиться средняя и высшая школа. Поскольку при незначительном присутствии Linux на персональных компьютерах, в отличие от Windows, надеяться на самообучение миллионов сограждан не приходится, государство в лице системы образования должно взять инициативу подготовки будущих пользователей Linux в свои руки.

На наш взгляд, полный отказ от использования в образовательном процессе ОС Windows будет неправильным решением. Разумеется, сначала придется сделать это лишь для тех профессий, где это возможно. Как мы уже говорили, в ряде отраслей человеческой деятельности использовать Linux сегодня преждевременно.

Активное участие государства в вопросах импортозамещения должно также заключаться в финансовой поддержке разработчиков, как в виде грантов, так и льготных кредитов. Такая господдержка уже, оказывается. Например, группа компаний «Астра» получила в Сбербанке четырехлетний льготный кредит на 3,8 млрд руб. на доработку ОС Astra Linux и адаптацию ее под нужды заказчиков.

Само по себе требование государства использовать Linux в силовых структурах и государственных предприятиях гарантирует долю рынка разработчикам, подстегивая их к развитию.

Сегодня компания Google со своей мобильной ОС Android демонстрирует хороший пример лидерства Linux в определенной области; в свою очередь рынок настольных систем разделили основном Microsoft и Apple. Плюсы – эффективность, борьба за привлекательность продукта, мотивированные капиталистическим подходом в рамках конкуренции с Windows и MacOS. Минусы – не каждая компания возьмется при существующем уровне конкуренции бороться за значительную долю рынка. Например, компания IBM в 90-е годы так и не

смогла обеспечить лидерство своей системе OS/2. Ниша занята, большинство пользователей и производителей довольны, а это означает, что появление нового лидера в ближайшие годы сомнительно.

СПИСОК ЛИТЕРАТУРЫ

Нечаев Д. Ю. Агрессивная дивергенция аттракторов цифровых парадигм реципиентных экономик в активном противоборстве цивилизаций / Д. Ю. Нечаев // Высшее образование для XXI века. Воспитание: вызовы современности : Доклады и материалы, Москва, 24–26 ноября 2022 года / Под общей редакцией И. М. Ильинского. – Москва : Московский гуманитарный университет, 2022. – С. 284–291. – EDN KYIKHG.

Еременко В. Т. Эффективность применения языка формальных систем как основы управления безопасностью сложных систем / В. Т. Еременко, В. Ф. Макаров, Д. Ю. Нечаев // Информационные системы и технологии. – 2022. – № 1(129). – С. 97–104. – EDN GCDTIL.

Макаров В. Ф. Проблемы и решения комплексной защиты объектов информатизации : монография / В. Ф. Макаров, Д. Ю. Нечаев ; В. Ф. Макаров, Д. Ю. Нечаев; Российский государственный торгово-экономический университет. – Москва : Российский государственный торгово-экономический университет, 2009. – 127 с. – ISBN 978-5-87827-393-0. – EDN QRJENV.

Евсеева А. Ю. Феномен универсалий результата в моделировании целерационального поведения систем управления комплексной безопасностью / А. Ю. Евсеева, Д. Ю. Нечаев // III Моисеевские чтения: Культура и гуманитарные проблемы современной цивилизации : доклады и материалы Общероссийской (национальной) научной конференции, Москва, 11–12 марта 2020 года. – Москва: Московский гуманитарный университет, 2020. – С. 487–492. – EDN FANZGK.

Сорокин В. А. Гуманитарные аспекты цифровой трансформации российской экономики в условиях современной геополитической ситуации / В. А. Сорокин // Моисеевские чтения: Стратегическое целеполагание, формирование нового мировоззрения и образование, Москва, 21–23 апреля 2022 года. Том 2. – Москва, 2022. – С. 227-233. – EDN ANXUCH.

Гаврилова Ольга Викторовна, доцент кафедры прикладной информатики и статистики Московского гуманитарного университета. Адрес: 111395, г. Москва, ул. Юности, д. 5. Тел.: +7 (915) 322-98-98. Эл. адрес: gavrilova.ov@gmail.com;

Зубковский Павел Алексеевич, старший аналитик IPSOS. Адрес: г. Москва, ул. Верхняя Красносельская, д.3, стр.2. Тел. +7 (903) 006 11 33. Эл. адрес: pavel@zubkovsky.ru.

Проблемы цифровизации образования в современных условиях

М. В. Головин

Московский гуманитарный университет

Аннотация. Исследуются исторические аспекты развития цифровой трансформации, оказавшие существенное влияние на экономику России в условиях цифрового неравенства.

Ключевые слова: индустриальная экономика, постиндустриальный период, цифровая экономика, цифровая угроза

Современное общество переживает сложный этап в истории своего развития. В нашу жизнь активно внедряются новейшие технологии, не имеющие никаких аналогов в прошлом. Робототехника используется не только в многочисленных сферах производства, но и в обыденной жизни. Разрабатываются и внедряются системы искусственного интеллекта, они находят применение в научно-исследовательской, производственной деятельности, медицине и образовании. Сегодня достижения науки и техники оказывают влияние не только на жизнь всего общества и каждого человека в отдельности, но и на политику государства.

Перемены происходят стремительно и непредсказуемо. Препятствием к подобному развитию событий в нашей стране остается хроническое отставание в компьютерных технологиях, отсутствие элементной базы для производства отечественных компьютеров. В сфере научных разработок в нашей стране уже в достаточной степени используются современные информационные технологии, но при этом развитие новых отечественных цифровых технологий происходит крайне медленно. Россия остается в критической зависимости от импорта современных технологий (Нечаев, 2022).

Программа «Цифровая экономика Российской Федерации» предусматривает внедрение и развитие цифровых технологий в экономике на период до 2030 года. Программа определяет принципиально новые направления развития всех отраслей производства на основе модернизации существующей системы управления науки. Выполнение программы позволит значительно повысить производительность труда, эффективность экономики и конкурентоспособность российской продукции на международном рынке.

Важным направлением в решении этих задач является цифровизация науки и образования. Для осуществления этой программы требуются высококвалифицированные профессиональные кадры. Требуется техническое оснащение преподавательского состава и учащихся необходимыми устройствами и программным обеспечением, обучение его использованию. Для сопровождения

этой работы, нужны специалисты, которые способны решать возникающие технические проблемы в режиме реального времени, но таких специалистов часто не хватает (Нечаев, 2019).

С подобными проблемами наша страна уже сталкивалась в прошлом, когда в условиях политической и экономической изоляции, приходилось совершать технологические прорывы. При этом успех удавалось достичь в кратчайшие сроки. Представляет интерес история создания первых ЭВМ в СССР.

Первые ЭВМ были созданы в США. В 1937 году профессор университета штата Айова Дж. Атанасов с аспирантом К. Э. Берри приступил к созданию первого в США электронного цифрового компьютера. Компьютер назвали ABC. Однако о разработке вычислительной машины ABC долгое время не было широко известно, впоследствии она оказалась забытой. В это же время в Гарвардском университете капитан 2-го ранга ВМФ США Г. Айткен предложил проект релейной электромеханической машины, которая была построена фирмой IBM в 1944 году. Машину назвали Марк-I. Затем им были созданы компьютеры Марк II, Марк-III и Марк-IV. Эти компьютеры использовались ВВС США.

В 1938 году в Германии была создана электромеханическая машина с программным управлением Z1. Инженер К. Цузе разрабатывал ее исключительно на собственные средства. Машина была снабжена устройством чтения перфокарт. На основе Z1 в дальнейшем им были разработаны программируемые машины Z2, Z3, Z4.

В 1940 году в Великобритании А. Тьюринг разработал электромеханическую счетную машину, которая имитировала работу немецкой шифровальной машины «Энигма». Эту машину назвали «Бомбой». С ее помощью были сделаны первые опыты в имитационном моделировании. Эти работы были засекречены, общественность о них узнала лишь в 1970-е годы. В 1949 году в Великобритании была построена машина EDSAC, которая уже обладала всеми необходимыми компонентами ЭВМ.

В 1945 г. в Пенсильванском университете Д. П. Эккерт впервые продемонстрировал электронную вычислительную машину, работавшую с фиксированными программами.

В СССР во время Великой Отечественной войны не было материальных возможностей для таких работ. Разработка первой отечественной ЭВМ, под руководством академика Лебедева С.А., началась позже, после окончания войны. Никакой технической информации о разработках ЭВМ за рубежом не было. «В начале 1948 года нашему не слишком большому коллективу Сергей Алексеевич сообщил, как всегда очень спокойно и по-деловому, что в самые короткие сроки мы должны создать и сдать в эксплуатацию электронную вычислительную машину – ЭВМ и что это будет главной работой нашей лаборатории в

ближайшие 2–3 года» (Дашевский, 1981). Отыскать помещение для лаборатории в полуразрушенном Киеве в 1948 году было чрезвычайно сложно. Здание нашли недалеко от Киева, в сильно пострадавшей во время боевых действий монашеской обители в Феофании. Сотрудники лаборатории жили в Киеве, а работали в Феофании, куда их каждый день привозил старенький автобус. Всем им приходилось испытывать много трудностей и неудобств в этих условиях. Но свою работу они выполнили. Начатая в 1947 году работа успешно завершилась созданием малой электронной счетной электронной машины (МЭСМ) в декабре 1951. Впоследствии единственной улице в Феофании, на которой находилась лаборатория, присвоили имя С. А. Лебедева.

Одновременно в институте точной механики и вычислительной техники шла работа над быстродействующей (большой) электронной счетной машиной (БЭСМ). С участием С.А. Лебедева в 1952 году ее создание также было успешно завершено.

Прошло всего лишь 10 лет после войны. Наша страна понесла в войне тяжелейшие потери, многие города лежали в руинах. С огромным напряжением сил народ восстанавливал страну. Жили все в тяжелейших условиях, во всем испытывали недостаток. Но ЭВМ, которая соответствовала мировому уровню, была создана.

Прошло еще чуть более десяти лет, с 1967 года начался серийный выпуск БЭСМ-6, которая была самой совершенной машиной 2-го поколения. По своей архитектуре она принадлежала уже к следующему поколению, решения которого применялись в последствии более 17 лет. Управление советско-американским космическим полетом «Союз-Аполлон» осуществлялось вычислительным комплексом, в состав которого входили БЭСМ-6.

Отечественным инженерам и ученым стала доступна высокопроизводительная вычислительная техника. Вычислительные центры создавались по всей стране, что способствовало развитию отечественной науки. Наступило время бурного развития численных методов и математического моделирования. В этот период были разработаны численные методы решения множества задач прикладной механики и физики, разработано программное обеспечение для решения этих задач. Эти результаты лежат в основе решения сегодняшних проблем.

Быстродействующие ЭВМ применяли и в экономических расчетах. В это время начали разрабатывать АСУ В нашей стране началась масштабная кампания по созданию различных АСУ в государственных ведомствах и на многих предприятиях. С середины 60-х годов ученые экономисты предлагали внедрить систему ОГАС – Общегосударственную автоматизированную систему учёта и обработки информации. Одним из авторов этого проекта был академик В. М. Глушков. Сегодня экономисты оценивают эту идею по-разному. Но из-

вестно, что тогда, в связи с появлением этого проекта, аналитики из ЦРУ подготовили президенту Э. Кеннеди секретный меморандум. Они выражали свои опасения по поводу успехов нашей страны (Пихорович, 2014). Вокруг проекта было много интриг и споров, которые продолжались почти до конца существования СССР. Программа так и не была принята.

С полной уверенностью можно утверждать, что это были годы первого и успешного этапа цифровизации науки и экономики нашей страны.

Прошло уже почти полных семь лет после принятия программы «Цифровая экономика». Все эти годы санкционное давление на страну только усиливалось, что затруднило достижение всех целей, заданных в программе. По сегодняшний день нет элементной базы для создания отечественных компьютеров. Некоторые проекты потерпели неудачу. Примером является попытка Роснано разработать гибкий планшет. Были израсходованы огромные средства, а создать планшет не удалось. На смену выдающимся ученым пришли выдающиеся менеджеры.

Самой болезненной проблемой в осуществлении программы остается непрерывное падение уровня образования в стране, падение престижа науки и РАН. Об этой проблеме предупреждал еще в 90-е годы академик И. В. Арнольд. Об этом говорит в своих выступлениях академик Р. И. Нигматулин. Уровень среднего образования стал настолько низким, что «учить стало некого». (Нигматулин, 2022: Электр. ресурс) Значительная часть школьников, приходящих в ВУЗы, не способна к обучению.

Исторический опыт учит, что наша страна и ее народ всегда умели преодолевать препятствия и трудности и решать задачи, которые предъявляет эпоха. Нужно верить, что реализация данной программы будет успешно осуществлена.

СПИСОК ЛИТЕРАТУРЫ

Алпатова И. (2021) Как государство разберется с дефицитом технологичных кадров. [Электронный ресурс] // Российская газета, 16.02.2021 URL: <https://rg.ru/2021/02/16/kak-gosudarstvo-razberetsia-s-deficitom-tehnologichnyh-kadrov.html> (дата обращения: 24.05.2024).

Нечаев Д. Ю. Агрессивная дивергенция аттракторов цифровых парадигм реципиентных экономик в активном противоборстве цивилизаций / Д. Ю. Нечаев // Высшее образование для XXI века. Воспитание: вызовы современности : Доклады и материалы, Москва, 24–26 ноября 2022 года / Под общей редакцией И. М. Ильинского. – Москва : Московский гуманитарный университет, 2022. – С. 284–291. – EDN KYIKHG.

Курцвейл Р. (2015) Эволюция разума. М. : Эксмо. 352с.

Нечаев Д. Ю. Интеллектуальная виртуальная образовательная среда как средство достижения образовательных целей в компетентностной парадигме / Д. Ю. Нечаев, А. Ю. Евсеева // Высшее образование для XXI века: роль гуманитарного образования в контексте технологических и социокультурных изменений : XV Международная научная конференция. Доклады и материалы. В 2-х частях, Москва, 14–16 ноября 2019 года / Под общей редакцией И. М. Ильинского. Том Часть 2. – Москва : Московский гуманитарный университет, 2019. – С. 490–495. – EDN PBOHTZ.

Нигматулин Р. И. (2022) Президент академии наук должен быть государственным деятелем [Электронный ресурс] // Российская академия наук. 09.08.2022. URL: <https://new.ras.ru/activities/news/robert-nigmatulin-prezident-akademii-nauk-dolzhen-byt-gosudarstvennym-deyatelem/> (дата обращения: 24.05.2024).

Пихорович В. Д. (2014) Очерки истории кибернетики в СССР. М. : URSS. 258с.

РАЭК (2024) Нужно больше: какая ситуация с ИТ-кадрами ожидается в 2024 году [Электронный ресурс] // Российская ассоциация электронных коммуникаций, 15.01.2024. URL: <https://raec.ru/live/smi/14325/> (дата обращения: 24.05.2024).

Головин Михаил Владимирович, кандидат физико-математических наук, доцент кафедры прикладной информатики и статистики Московского гуманитарного университета. Адрес: 111395, г. Москва, ул. Юности, д. 5. Тел.: +7 (499) 374-70-18. Эл. адрес: mgolovin_mosgu@mail.ru

**Формирование личности журналиста:
кафедра журналистики Московского гуманитарного университета – 10 лет**

*Ю. А. Головин, О. Е. Коханая
Московский гуманитарный университет*

Аннотация. Авторы анализируют практико-ориентированную модель журналистского образования, воплощенную в учебном процессе подготовки телерадиожурналистов и журналистов-международников на кафедре журналистики Московского гуманитарного университета, которая функционирует здесь с 2014 года.

Ключевые слова: современная окружающая среда; общество; личность; медиаобразование; практико-ориентированная модель

Состояние и перспективы российского профессионального медиаобразования давно и активно обсуждаются в академической среде, в прессе, в профессиональном журналистском сообществе (Шкондин, Демина, 2015: 460). Современные вызовы времени заключаются в том, что в условиях стремительного развития новых технологий в области массовых коммуникаций и информации, когда компьютер включает в себя в едином цифровом формате видео- и телевизионную программу и радиопередачу, газетные и журнальные публикации, литературно-художественные и научные изыскания, возникает насущная потребность общества в универсальном (конвергентном) специалисте, одинаково хорошо владеющим и новыми масс-медийными технологиями, и новейшими методиками в области социокультурных и межкультурных коммуникаций (Головин, Коханая, 2015).

Не сталкивались ли вы с ситуацией, когда выпускник вуза восклицает со страхом: «Я ничего не умею делать в *своей* профессии!»?

Чтобы вчерашний школьник в течение первого же года обучения почувствовал себя настоящим журналистом, написал и опубликовал целый ряд статей, мы разрабатываем и воплощаем практико-ориентированную модель журналистского образования на практике в Московском гуманитарном университете, где в 2014 году, десять лет назад, был осуществлен первый набор студентов по направлению «Журналистика» и открыта кафедра журналистики, которую возглавил известный писатель и журналист, доктор культурологии, кандидат филологических наук, профессор Юрий Алексеевич Головин.

Конечно, с самого начала подготовки студентов-журналистов, в уже далеком 2001 году, коллектив кафедры журналистики опирался на опыт известных, наиболее продвинутых и востребованных образовательных журналистских структур в Москве. Это, прежде всего, факультет журналистики МГУ им. М. В. Ломоносова и факультет журналистики в РГГУ. Изучив их опыт

работы, мы увидели, что классическое образование в МГУ предполагает мощный теоретический курс и глубокое филологическое образование: огромные потоки студентов-журналистов (более 300 человек), серьёзные лекционные занятия и, если можно так выразиться, не очень активная индивидуальная, творческая работа студентов, недостаточная практическая работа с будущими журналистами, которые выходят в профессию. Во многом, это была инерция. Опытные журналисты не раз рассказывали, что, когда в редакцию приходили выпускники журфака МГУ, их приходилось учить писать, то есть заново заниматься с ними практической журналистикой. Противоположным был опыт РГГУ: на телевизионной журналистике (единственном профиле в рамках направления «Журналистика» на тот момент) была введена жёсткая система практикоориентированной работы со студентами с 1-го курса. С самого начала в различных студиях и лабораториях их обучали премудростям профессии, но эти навыки они получали в ущерб теоретическим курсам, а филологическое образование вовсе оставалось «за скобками».

В своей практической деятельности мы пошли по пути соединения этих двух методик и пришли к выводу, что для воспитания современного журналиста и для наиболее эффективной его социализации в современной медиасреде необходимо дать ему и качественное филологическое образование, и серьёзные профессионально-практические навыки с первого дня учёбы (Коханая, 2014: 80).

На основании вышесказанного и в рамках поставленной задачи с самого начала кафедры журналистики совместно с факультетом рекламы, журналистики, психологии и искусства разработали план медиасоциализации молодого специалиста, главным пунктом которого является создание студенческого центра медиатехнологий (Головин, Коханая, 2022: 147).

С самого начала работы перед его руководством стояла непростая задача: опираясь на опыт ведущих кафедр журналистики, создать свою оригинальную систему обучения журналистов в гуманитарной сфере с учетом специфики вуза. Она заключается в том, что в университете практически без дополнительных затрат, наряду с традиционными общегуманитарными дисциплинами (логика, культурология, эстетика, этика, история кино), предметами профессиональной и специальной подготовки, можно вводить в процесс обучения занятия по актерскому и режиссерскому мастерству, элементы музыкального образования, сценической речи, сценического движения и др. Будущие журналисты с первого дня обучения погружаются в проблематику гуманитарной деятельности. Это тем более важно, что потребность в специалистах, хорошо разбирающихся в гуманитарной сфере жизнедеятельности общества, знающих законы, по которым эта сфера существует и развивается, владеющих профессиональными навыками и умениями, чтобы писать об этом, – ощущалась очень давно.

Но в основе обучения, конечно же, профессия. Наряду с лекциями и практическими занятиями и сегодня первокурсники посещают различные пресс-конференции, литературные вечера, встречаются с известными журналистами, военкорами, политологами, работниками PR-компаний, деятелями культуры и спорта. Уже на первом курсе еженедельно практические занятия студентов проходят в редакции «Литературной газеты» под руководством заместителя главного редактора ЛГ, профессора Леонида Колпакова.

В учебных планах заложен весь комплекс предметов, необходимых для того, чтобы специалист не только овладел профессией, но и стал интересным, образованным, мыслящим человеком. В учебный план входят такие специальные дисциплины, как история отечественной и зарубежной журналистики, журналистское мастерство, техника и технология СМИ, экономика и менеджмент СМИ, основы рекламы и паблик рилейшнз в СМИ, психология и социология журналистики, профессиональная этика журналиста, деловая риторика, теория и практика телевидения и радио, интернет и СМИ, основы актерского мастерства телерадиожурналиста, мастерство медиаблогера, технологии электронных СМИ, фотожурналистика, основы коммуникативной культуры, трансформация медийного контента и многие другие.

Возникает вопрос: причем здесь актерское мастерство или мастерство медиаблогера? Дело в том, что на кафедре журналистики обучаются не только будущие телерадиожурналисты и журналисты-международники, но и с 2022 года кафедра открыла новый профиль «*Журналистика цифровых медиа*». Избранная коллективом кафедры творческая ниша располагается в сфере весьма актуальных и перспективных ныне видео- и телевизионных технологий. А медиаспециалисты на любых медиаплатформах сегодня являются не только составителями текстов и видео-, аудиоматериалов для различных СМИ, но и должны уметь убеждать аудиторию с экранов телевидения и монитора, в радиоэфире, активно выступать на различных брифингах, собраниях, съездах. Именно поэтому актерское мастерство, другие дисциплины этого цикла для будущих тележурналистов преподают известные специалисты в области телевидения, театра, IT-технологий.

Наши студенты овладевают всеми необходимыми практическими навыками журналиста и политтехнолога: технологией сбора и обработки информации, навыками использования различных жанров периодической печати и телерадиожурналистики, каналов распределения массовой информации, различными техническими средствами, аудио- и видеоаппаратурой, компьютерной графикой и дизайном. А также – навыками редактирования, компьютерного макетирования газет и журналов, подготовки и проведения теле- и радиопрограмм, умением планировать и проводить рекламные и политические кампании и мероприятия. А также, благодаря возможностям вуза как гуманитарного университета – глубокими и расширенными знаниями именно в этой области.

На протяжении всего срока обучения студенты кафедры журналистики являются членами редакций университетской газеты «Проба пера», сайта «Проба пера+» и литературно-художественного и научно-публицистического альманаха «Зеркало», учебных СМИ, которые функционируют на кафедре на протяжении всего десятилетия под руководством главного редактора этих изданий профессора, кандидата филологических наук, секретаря Союза писателей России Александра Боброва. Газета «Проба пера», сайт «Проба пера+» и альманах «Зеркало», который отражает творчество студентов, их настроения и поиски, являются типичными учебными СМИ. Они объединены не только фактом того, что готовятся на одном факультете рекламы, журналистики, психологии и искусства и силами, в основном, кафедры журналистики, но и тем, что имеют одного председателя редакционного совета, одного главного редактора и одну редколлегию в течение учебного года. Председатель редакционного совета – заведующий кафедрой журналистики Юрий Головин. Очередной выпуск студентов-бакалавров 2023 года поблагодарил кафедру за высокий уровень практикоориентированного обучения и возможность подготовки профессионального портфолио.

В рамках учебно-ознакомительной практики студенты посещают и участвуют в творческих мероприятиях, проводимых Союзом писателей России, Клубом писателей Центрального Дома Литераторов (ЦДЛ): например, по традиции после проведенного конкурса молодых поэтов-студентов в университете «Уж небо осенью дышало» 10 октября 2023 года, через неделю в День лица 19 октября участники конкурса встретились на заключительном вечере в Центральном доме литераторов (ЦДЛ) «Всё в Москве пропитано стихами»; навстречу Всемирному дню поэзии (21 марта) продолжен цикл встреч «Учителя, ученики, друзья» в ЦДЛ. Всё это отражено в «Зеркале» и «Пробе пера+».

Социальные медиа эффективно реализуют ряд важнейших функций: информационную, коммуникативную, интегративную, развлекательную и др. Социальные сети остаются наиболее массовым и популярным средством массовой коммуникации. Лидерство по численности аудитории продолжает удерживать сеть ВКонтакте, активно развиваются телеграм-каналы (Смеюха, 2024: 66). В практическом обучении студентов кафедра не может этого не учитывать: на электронных платформах активно функционируют четыре учебных СМИ кафедры, в том числе вновь созданные. В сентябре 2023-го года администратором аккаунтов, старшим преподавателем кафедры Олегом Мушковым были созданы два онлайн-ресурса под общим названием «Медиацентр МосГУ» – в ВКонтакте и Telegram, где опубликованы журналистские материалы студентов первого, четвёртого и пятого (заочного) курсов. В этих аккаунтах появлялись информационные посты о встречах студентов с молодыми журналистами-практиками (Ольга Маранди, Виталий Воловатов, Иван Колыганов, Леонид Микуляк и Александра Тарасова), выездах на мероприятия профессионального

характера международного уровня. Всего за первый семестр в аккаунтах «Медиацентра МосГУ» было опубликовано 70 текстовых материалов (новости, текстовые репортажи, интервью, статьи), 36 видеоматериалов (сюжеты, стрит-токи, прямые эфиры в VK) и 11 подкастов. Практически заканчивается работа по оборудованию новой учебной телестудии, руководителем которой будет опытнейший специалист в сфере экранной медиапродукции, доцент кафедры Борис Борщев. Среди наиболее сложных и трудоемких творческих проблем, которые решаются в Центре, – работа со студентами по преодолению психологического барьера между творческой личностью студента и комплексом сложных инструментов новейшего поколения, куда входят компьютеры, цифровые фото- и видеокамеры, системы обмена информацией, видеомагнитофоны и телевизионные приемники.

Доцент кафедры, кандидат философских наук Павел Былевский одновременно является главным редактором научного журнала «Журнал высоких гуманитарных технологий» преподает на кафедре и главный редактор журнала «Информационная безопасность бизнеса» Игорь Некрасов. Все вышеперечисленные компоненты вместе являются большим подспорьем при изменении технологии проведения практик в период пандемии и после него (больше заданий студенты стали выполнять и получать дистанционно). При этом в последние годы удается все ежегодные практики (1–5 курс) провести непосредственно на базах, в очном формате.

Для обеспечения практической составляющей профессиональной подготовки, организации перманентной журналистской практики студентов, нормативных обязательных ежегодных производственных практик, последующего трудоустройства выпускников развивается творческое сотрудничество и формы взаимодействия с секретариатом и пресс-центром Союза Журналистов России, с ИТАР ТАСС, с федеральными телеканалами и радиостанциями, редакциями ведущих газет и журналов, периодических изданий Союза писателей РФ, Клубом писателей (при ЦДЛ), молодежной секцией при Союзе журналистов Москвы, Международной ассоциацией студенческого телевидения при поддержке Минобрнауки, ИД «Турист» и др.

Под руководством педагогов кафедры летнюю производственную практику (май – июль 2023 года) студенты проходили в десятках профильных организаций. Перечислим некоторые базы практики:

- редакции газет: ОАО «Издательский дом “Литературная Газета”», Газета «Московский комсомолец», «Комсомольская Правда», «Учительская Газета», Газета «Петровка, 38»; Газета «Факт» (г. Балашиха); Газета «Кемерово» (г. Кемерово);

- пресс-центр Союза журналистов России; Московское региональное отделение Союза журналистов России; ГТРК «Саха»; Мультимедийный информационный центр «Известия»;

- оздоровительный комплекс при Управлении делами Президента РФ «Снегири» (программа «Дети России – детям Донбасса», существующая с 2014 года), Региональное отделение партии «Новые люди»; Федеральный проект «Супер Вумен» (г. Санкт-Петербург); Благотворительный фонд «Второе дыхание»; Языковой лагерь, печатное издание “EnJoy Camp”; Клуб «Точка интеллекта»;

- телеканалы: Телеканал «Первый», дирекция спецпроектов; АО «Первый канал. Всемирная сеть»; Телеканал ТВЦ, дирекция продвижения контента; ТК ТВЦ, Телеграмм-канал; Телеканал «Звезда», телевизионная передача «Россия – это я»; ТВ-АСАХИ; СТС kids; «Муз ТВ»; Телеканал «RU.TV»; Коми республиканский телевизионный канал «Юрган»;

- Радио: «Россия»; «Коммерсант»; «Россия – Саха»;

- интернет-издания: Интернет-издание «Cybersport.ru»; Городской информационный интернет-портал «Анапа. Медиа» и др.

После окончания практики некоторые студенты приняты на работу: в «Московский комсомолец», в Союз журналистов России, на ТВЦ и другие вышеуказанные фирмы.

Большинство наших студентов еще во время учебы профессионально сотрудничают с различными редакциями, издательствами, телеканалами, радиостанциями, интернет-изданиями, где могут работать по окончании университета, получив квалификацию «Бакалавр журналистики».

Выпускники, получившие высокий уровень теоретической и практической подготовки, имеют возможность продолжить свое образование в *магистратуре* на кафедре журналистики по программе «*Новые медиа в современных коммуникациях*» в рамках направления «Реклама и связи с общественностью», а затем в *аспирантуре*.

Наша жизнь сконцентрировалась до предела. Как традиционно принято считать, невозможно совмещать самоуглубление, размышления, совершенствование личности с активной включенностью в бешеный ритм современной деятельности. Наш опыт показал, что это не только возможно, но и необходимо (Алексеева, 2015: 5). Тем более, что несмотря ни на какие эксперименты в сфере образования, нам необходимо формировать новое поколение российских профессионалов в сфере масс-медиа – государственников, нацеленных на развитие гражданского общества, активно реагирующих на социальные и политические проблемы, которыми живет страна, достаточно образованных и подготовленных, чтобы понимать и интерпретировать происходящие в мире и в нашем обществе процессы, видеть угрозы, которые направлены на единство нашей страны, ее независимость (Головин, Коханая, 2022: 185).

СПИСОК ЛИТЕРАТУРЫ

Алексеева Т. С. (2015) Довузовское медиаобразование и профориентация: опыт работы Школы юного журналиста факультета журналистики МГУ // Высшее образование для XXI века: XII Международная научная конференция (Москва, 3–5 декабря 2015 г.). Доклады и материалы. Круглый стол «Современные тенденции медиаобразования» / отв. ред. О. Е. Коханая. М. : Изд-во Московского гуманитарного университета. С. 3–5.

Головин Ю. А., Коханая О. Е. (2015) Востребованные профессии в сфере масс-медиа: методика быстрого прогнозирования // Вестник Челябинского государственного университета. № 5 (360). Филология. Искусствоведение. Вып. 94. С. 365–371.

Головин Ю. А., Коханая О. Е. (2022) Журналистика как социокультурный институт: теория и практика: Монография. М. : Изд-во Моск. гуманит. ун-та. 186 с.

Коханая О. Е. (2014) Современная медиасреда и образовательные стратегии воспитания // Труды Ростовского государственного университета путей сообщения. № 1. С. 79–82.

Смеюха В. В. (2024) Виды неэтичного поведения в социальных медиа // MEDIAОбразование. Цифровая среда : между позитивом и деструкцией : сборник материалов VIII Международной научно-практической конференции (Челябинск, 21–23 ноября 2023 года) [сетевое издание] / под ред. А. А. Морозовой; Челябинский институт развития профессионального образования. Челябинск. С. 66–69. URL: https://chirpo.ru/files/275/2024/MEDIAEducation_Conference_proceedings2023.pdf

Шкондин М. В., Демина И. Н. (2015) Медиасистема: аспекты синергетического анализа // Вопросы теории и практики журналистики. Т. 4. № 4. С. 456–461.

Головин Юрий Алексеевич, доктор культурологии, доцент, заведующий кафедрой журналистики Московского гуманитарного университета. Адрес: 111395, г. Москва, ул. Юности, 5. Тел.: +7 (499) 374-60-91. Эл. адрес: yugolovin@mosgu.ru;

Коханая Ольга Евгеньевна, доктор культурологии, доцент, профессор кафедры журналистики Московского гуманитарного университета. Адрес: 111395, г. Москва, ул. Юности, д. 5. Тел.: +7 (499) 374-60-91. Эл. адрес: kokhanaya@mail.ru.

Семейные ценности в Год семьи

А. А. Горелов
Институт философии РАН

Аннотация. Рассматриваются определения семьи и ее функции, которые отличаются от существовавших в еще недалеком прошлом. Определяется динамика семейных традиций в РФ и делается вывод о том, какие новые ценности могут быть приняты, а какие отклонены.

Ключевые слова: семья, функции семьи, семейные ценности, семейные традиции

Ознакомление с большим количеством материалов по современному состоянию семьи во время написания учебных пособий по «Семьеведению» и «Этике и психологии семейной жизни» заставило меня сделать очень неутешительные выводы о состоянии семейных отношений в России и не только в ней. Объявление 2024 года в нашей стране Годом семьи необходимо, во-первых, потому что семья как ячейка общества и социальный институт является основополагающей ценностью как для отдельного индивида, так и для социальных объединений и государства в целом, а во-вторых, потому что в семье в современном обществе в эпоху глобализации произошли большие изменения, которые привели к созданию кризисных моментов в ее функционировании. При вступлении в должность президента 7 мая 2024 г. В. В. Путин сказал, что две главные проблемы России – народосбережение и сохранение традиционных ценностей. Нерешенность этих проблем отрицательно влияет на все стороны жизни.

Семью как традиционную ценность можно определить, как основанную на браке, кровном родстве или усыновлении, исторически конкретную систему взаимоотношений между супругами, между родителями и детьми; малую социальную группу, члены которой связаны общностью быта, взаимной юридической и моральной ответственностью, взаимопомощью и особыми чувствами любви и заботой друг о друге, социальная необходимость которой обусловлена потребностью общества в физическом и духовном воспроизводстве населения. Такое определение позволяет отличить семью от других объединений, которые в наше время стараются подменить собой семью, например, от так называемого гражданского брака, который является эфемизмом сожителства, никак юридически оформленного.

Прочность семьи зависит от сохранения ею традиционных форм нравственности. Семья основывается на любви и как и любовь – на доминанте на другом и альтруизме. Ценность семьи определяется тем, насколько каждый из ее членов заботится о других, жертвуя своими интересами ради их интересов. Доминанта на Другом и альтруизм как бы переходят из любви в семейные отношения. Кстати сказать, доминанта на Другом и альтруизм важны и для таких

видов деятельности, как творчество и героизм (но это уже другая тема, которую я здесь не буду затрагивать).

Проблемы, поставленные президентом, ставились и раньше, но их решения пока не произошло. Есть два рода причин тому – *внутренние* (в двух смыслах – с точки зрения данного государства и внутрисемейные) и *внешние*. Те и другие тесно связаны между собой. Внутренние можно разделить на *материальные* и *духовные*. Первые определяются тем, что большая часть многодетных семей относится к малоимущим, а материнский капитал, который выплачивается во все больших объемах, не меняет принципиально ситуации. Зачастую бездетные семьи с небольшим доходом отказываются иметь даже одного ребенка, так как сомневаются, что могут его одеть, обуть и прокормить. Материальные проблемы многодетных семей отрицательно влияют и на обеспечение их жильем.

Материнский капитал растет в нашей стране из года в год, начиная с 2007 г., но все еще остается недостаточным. По данным Соцфонда за 2023 г. сертификатом материнского капитала воспользовалось полтора миллиона семей, а рождаемость за этот же период побил антирекорд и стала самой низкой с 1990 г. Зреет убеждение, что сам по себе материнский капитал не сможет решить материальные проблемы семьи. Нужны и другие пути. Предлагается, например, предоставлять молодоженам бесплатные квартиры, обеспечивать бесплатное поступление подростков из многодетных семей в колледжи и вузы и т. п.

Главная функция семьи – репродуктивная. Не выполняющая этой задачи семья легко распадается. В странах же, где высока рождаемость, редки или почти отсутствуют разводы. Это закономерно, учитывая воспроизводство жизни как главную задачу семьи. Традиционная русская семья, пишет В. И. Белов в книге «Лад», «разрушалась и чувствовала свою неполноценность, если была недостаточна числом» (Хрестоматия, 1986: 183). К тому же медицинская статистика гласит, что в тех странах и в тех регионах нашей страны, где рождаемость низка, у женщин резко возрастает онкология органов воспроизводства и другие болезни.

Рассматривая функции семьи исторически, нельзя не признать, что они в современном развитом обществе подвергаются эрозии, что приводит к ослаблению роли семьи. Фактически в неприкосновенности остается только репродуктивная функция. Но уже *воспитательная функция* с введением обязательного государственного обучения переходит во многом к начальной и средней школе, средним специальным учебным заведениям и социальным сетям.

Хозяйственно-экономическая функция семьи также во многом утрачивает свое значение. Пока производство было исключительно сельскохозяйственным, семья была одновременно профессиональной группой. Секреты мастерства передавались от отца к сыну. С исчезновением натурального хозяйства производственная функция семьи неуклонно убывала. *Досуговая функция* переходит во многом к школе и Интернету. Соответственно, и *функция управления и первичного социального контроля* выполняется в большой степени органами государ-

ственной власти, школой и социальными сетями. *Социально-статусная функция* семьи до некоторой степени сохраняется, но выполнение ее имеет не только положительное, но зачастую отрицательное значение. О производственной функции можно повторить то, что было сказано о хозяйственно-экономической функции. В итоге «упадок семьи можно охарактеризовать как функциональный. Со времен многофункционального целого семья сохранила всего две функции: выращивание детей и обеспечение членов семьи заботой и общением» (Психология, 2002: 164).

Духовные проблемы семьи, которые конечно же тесно связаны с материальными, объясняются во многом отсутствием любви, любви не только и не столько эротической, а любви в целостном смысле, в которую входит любовь родительская и дружеская. Отсюда огромное количество разводов, а это, в свою очередь, приводит к уменьшению желания создавать семью и росту так называемых гражданских браков, ни к чему партнеров не обязывающих.

Если сравнивать современную семью с той которая существовала на Руси и в России в течение тысячелетия, то можно увидеть существенные отличия. Пытаться ли их исправить, возвращаясь к древним стандартам, или считать их оправданными из-за изменившихся объективных условий жизни? Все зависит от того, какие это изменения и способствуют ли они прогрессивному развитию общества. Например, потеря семьей производственной функции напрямую вызвана современными условиями хозяйствования и полностью вернуть ее семье невозможно, хотя некоторые попытки, например, связанные с созданием современных сельскохозяйственных кооперативов, могут быть успешными.

Сложнее обстоят дела с внутрисемейными отношениями управления. Традиционно в русских семьях было главенство мужа (иногда жены). В наше время все большее распространение получает эгалитарная семья. У этой семьи свои преимущества и недостатки. К преимуществам можно отнести то, что нет жесткого авторитарного управления, а действует принцип «совет да любовь». К недостаткам относится то, что такие семьи менее устойчивы. Предпочтительнее такое распределение руководящих обязанностей, которое приводит к гармонии в семье и менее подвержено риску развода.

Внутренние причины развала семьи связаны с причинами внешними. Здесь следует отметить давление западной идеи планирования семьи. Ее извращенный смысл заключается в том, что супруги должны, прежде, чем заводить ребенка подумать и изыскать средства для его воспитания в соответствии с западными стандартами. У тех же родителей, которые все же заведут «необеспеченного» ребенка, его следует изымать и передавать тем семьям, которые могут его материально обеспечить. Ясно, что такой подход ведет к разрушению семьи. Другая опасность грозит со стороны движения ЛГБТ, которое не только разрешает, но и пропагандирует смену пола по желанию, могущему происходить раз в год. При таком подходе семья разрушается еще быстрее, чем при варианте планирования семьи, а родители превращаются в номер 1 и номер 2. Как заводить семью, если твой партнер может периодически изменять

свой пол? Однополые родители в принципе не могут иметь детей, а если им разрешить усыновить ребенка, то не смогут его нормально воспитать.

О том, к чему ведет торжество идеологии ЛГБТ, можно судить по последнему конкурсу Евровидения с его небинарным победителем. Евровидение превращается в ЛГБТ-видение! Россию отстранили от участия в нем, да и кто из наших певцов смог бы конкурировать с немужчиной-неженщиной. Обе опасности — «планирование семьи» и идеология ЛГБТ, составляя единое целое, ведут к разрушению семьи.

Не единичны случаи, когда понимая это, жители западных стран, которые не хотят жить по новым правилам, переезжают в Россию, а те, кто когда-то уехал за рубеж, возвращаются обратно. Мне приходилось разговаривать с такими людьми, и когда они рассказывали о том, что творится на Западе, я ловил себя на мысли, что сделал бы на их месте то же самое. Один обосновавшийся в России немец даже создал строительную фирму, которая строит жилье для эмигрантов с запада.

Порой и российское телевидение вносит свою лепту в пропаганду разрушения семьи. Героиня сериала «Женское дело» – следователь, не имеющая ни семьи и даже не задумывающаяся об этом, свои сексуальные проблемы удовлетворяет с помощью сослуживцев, подследственных и вообще всех, кто вокруг. Вместо правды и совести она использует понятие функциональное поведение и числится на хорошем счету у начальства. Можем ли мы решить наши главные проблемы с помощью таких героинь? Отрицание правды, совести, семьи, детей (движение «чайлдфри») идет в русле западного понимания толерантности как вседозволенности.

Надеюсь, что наша страна не пойдет по пути, на который встал Запад, и научится видеть грядущие опасности и успешно стоящие ныне семейные проблемы. Порукой тому служит, что по опросам ВЦИОМ 67% нашего населения выступают за крепкую традиционную семью, в которой есть отец и мать.

Объявление 2024 г. годом семьи должно способствовать более пристальному вниманию нашего общества на всех уровнях, в том числе и в СМИ, к проблемам семьи в РФ и мире. Известно изречение, что «душа обязана трудиться». Душевный труд в семейной сфере должен быть нацелен на создание условий, благоприятных для гармонизации семейных отношений и решения тех задач, которые стоят не только перед нашей страной, но и всеми ее гражданами.

СПИСОК ЛИТЕРАТУРЫ

Психология семьи. Хрестоматия /Ред.-сост. Д. Я. Райгородский. Самара : Изд. дом «БАХРАХ-М», 2002. 752 с.

Хрестоматия по этике и психологии семейной жизни / Сост. И. В. Гребенников, Л. В. Ковинько. М. : Просвещение, 1986. 271 с.

Горелов Анатолий Алексеевич, доктор философских наук, ведущий научный сотрудник Института философии РАН. Адрес: 119842, Россия, г. Москва, ул. Гончарная, д. 12. Тел.: +7 (495) 697-91-28. Эл. адрес: evolepis@iph.ras.ru.

Разрушительные тенденции современной семьи

Т. А. Горелова

Московский гуманитарный университет

Аннотация. В статье представлены тенденции современной семьи, которые нарушают ее равновесие и ведут к деградации. Это снижение общего количество официальных и рост числа нерегистрируемых браков и разводов, а также легализация однополых браков.

Ключевые слова: брак, развод, семья, отношения «родители-дети», однополый брак

Семья во все времена была «лакмусовой бумажкой» состояния общества: ее кризис часто предшествовал деформации общества. Семья как малая социальная группа и самый близкий круг общения задает векторы социального и, главное, духовного развития общества. Какова семья, таково и все вокруг. Тенденции современного состояния семьи свидетельствуют о глобальных социальных проблемах, потому что почти во всех современных культурах, в каждой по-своему, нарушается семейное равновесие.

Браки и разводы. Первая осязаемая проблема – снижение общего количества браков. В таблице приведены выборочные данные по динамике заключения браков и разводов в период 2010-2021 (кол-во браков/ 1000 чел.) (Табл. 1).

Таблица 1.

Динамика количества браков и разводов (на 1000 человек населения)
(выборочно)

(Демография разводов: Эл. ресурс)

Страна	Браки	Разводы	(%)
Сейшелы	17,4	1,9	11
Египет	11	1,9	17
Иран	11,2	1,6	14
Индия	10	0,1	1
Китай	7,2	3,4	44
Россия	5,3	3,9	73
Украина	4,1	2,9	71
США	5,1	2,3	45
Германия	4,9	1,9	39
Европейский Союз	4,4	2	45
Япония	4,8	1,7	35
Португалия	1,8	1,7	94
Испания	1,9	1,6	84

Из таблицы видно, что высокий уровень разводов в европейских странах, а в некоторых очень высокий – Португалия, Испания. В России после пандемии также произошел скачок в разводах (о причинах поговорим ниже). Статистика дает нам представление о нескольких видах брачных стратегий в Европе. Скажем, на Балканах самые прочные браки – там часто женятся и редко разводятся. На юге Западной Европы другой подход – там редко вступают в брак, отдавая предпочтение незарегистрированным отношениям. Количество разводов особенно выросло за последние 3–4 года: среднестатистический показатель для мира – 1,67 на 1000 чел. (2020). Странами с самым высоким уровнем разводов в мире являются Испания, Португалия, Россия, Украина, в среднем страны Евросоюза, США. Но есть и страны с очень низким показателем разводов – Индия (1%) и мусульманские страны – около 10–15%.

Растет средний возраст первого вступления в брак (2020): например, Европа (Швеция, Испания) мужчины — 37 лет, женщины — 35 лет; Россия — соответственно 25,4 и 23,2 года.

Растет число незарегистрируемых (так называемых гражданских) браков. Соответственно резко возросла доля детей, рожденных вне брака и живущих без отцов (табл. 2).

Таблица 2.

Максимальный и минимальный уровни внебрачной рождаемости (2020)
(Электр. ресурс)

<i>Страна</i>	<i>Уровень внебрачной рождаемости (%)</i>
Чили	75,1
Мексика	70,4
Великобритания	49,1
США	40,5
Россия	22,1
Греция	13,8
Израиль	8,1
Турция	2,8
Корея	2,5
Япония	2,4

Наибольшая доля внебрачных детей отмечена в странах Южной Америки – Чили, Коста-Рика, Мексика, минимальный уровень – в Юго-Восточной Азии. В среднем по всему миру 50% детей живут с матерями без отцов.

Для стран постсоветского пространства характерно большое количество браков на фоне большого количества разводов. Можно считать такую динамику отражением оптимизма населения: люди разводятся, а потом снова женятся, стремясь использовать второй или третий шанс. Причинами разводов называ-

ют такие обстоятельства (Психология, 2002):

- 1) несовместимость характеров;
- 2) нарушение супружеской верности;
- 3) плохие отношения с родителями супругов (вмешательство родителей в жизнь молодой семьи);
- 4) пьянство (алкоголизм);
- 5) вступление в брак без любви или по легкомыслию;
- 6) осуждение супруга к лишению свободы на длительный срок.

При этом реальный мотив развода часто не осознается и подменяется другим. Количество разводов резко выросло после начала пандемии коронавируса, чему способствовала атмосфера страха, паники, нагнетания стресса.

Любопытна статистика браков и разводов в разных районах РФ. В таблице представлены районы со среднестатистическими и самыми хрупкими браками (данные 2023 г.).

Таблица 3.

Статистика браков и разводов в РФ (2023) (Эл. ресурс)

<i>Город</i>	<i>Браки (на 1000 чел.)</i>	<i>Разводы</i>	<i>% разводов</i>
СПб	9,5	4,8	50,5
Севастополь	6,9	3,5	50,7
Москва	7,1	3,7	52,1
Республика Ингушетия	1,9	6,6	347
Республика Дагестан	2,2	6,2	281
Чеченская республика	3,7	6,6	250

Как видно из таблицы 3, ситуация с разводами на Северном Кавказе не сопоставима с центральными районами РФ: их количество в несколько раз превосходит данные для крупных городов. Ситуация резко менялась в худшую сторону с 2021-го года. И это совпадает по времени с увеличением детских пособий одиноким мамам. Получается, что в тех районах, где существует устойчивая традиционная основа брака, люди довольно легко разрушают гражданские формы регистрации брака. На Северном Кавказе не самые высокие зарплаты, и пособия являются весомой поддержкой. Женщины часто не работают, заботясь о детях. Оказавшись на бумаге без супруга, такая мама легко подпадает под все необходимые критерии для получения денежных выплат. Семьи же при этом не распадаются: слово, данное мужчиной, ценится выше официальных документов. Получается парадоксальная ситуация: развод стал экономически выгоднее, чем сохранение семьи. Вряд ли стоит снижать уровень поддержки одиноких мам, им и так подчас приходится непросто, но и уровень поддержки молодых детных семейных пар также следует увеличивать. Хочется верить, что в рамках анонсированного в 2024 г. нацпроекта «Семья» эта проблема начнет решаться.

Однополая семья. В современном так называемом свободном обществе

постулируется, что брак основан на индивидуальном решении любящих людей любого пола. На этом фоне однополые браки позиционируются как более демократичные и «продвинутые». Однополая любовь стала модной темой средств массовой информации и искусства. К таким отношениям готовят детей: в школах включен предмет о сексуальном разнообразии, в некоторых странах даже были попытки ввести в школах историю гомосексуального движения. Традиционная семья представляется как что-то отсталое. «Многие люди, критикующие геев, боятся быть названными экстремистами. Государство управляет даже независимостью церкви, навязывая ей толерантность. Если ты священник-гомофоб, ты никогда не попадешь в церковь, более того, предпочтение отдается священникам-геям» (Новоселова, 2013: 96). И «вишенка на торте»: в Нью-Йорке раввином стала женщина с официальной нетрадиционной ориентацией. Таким образом, в Европе и США создаются «новые ценности», которые пытаются приравнять к универсальным демократическим ценностям.

Но в нетрадиционной семье не могут родиться дети. Какие бы аргументы ни приводились, биологически для продолжения рода нужны мужчина и женщина и именно природная разница между полами дает возможность существовать человечеству. Способом появления детей в однополый семье может быть усыновление или искусственное оплодотворение с помощью какого-то третьего лица. Эта проблема решается, например, в Европе так, что нетрадиционная ориентация не может быть основанием для отказа в усыновлении (Европейский суд, 2008 г.). Если взрослые в праве сами выбирать судьбу, то дети вынуждены принимать обстоятельства своей жизни. Так каково же оказаться в однополый семье не по своему выбору?

Эту проблему в 2010 г. попытался исследовать Марк Регнерус, доктор социологии, профессор Техасского университета (США). Его ставшее знаменитым исследование на тему «Как отличаются взрослые дети, родители которых имеют однополые отношения» включало участие 3000 взрослых респондентов, чьи родители состояли в однополых сексуальных отношениях (вся статистика по данным США). В итоге, полученные данные стали по-настоящему шокирующими (<https://pravoslavie.ru/59675.html> — дата обращения 5 марта 2024 г.).

Высокий уровень венерического инфицирования. В опубликованных данных сообщается, что 25% воспитанников гомосексуальных родителей имели или имеют венерические заболевания – из-за своего специфического образа жизни (в гетеросексуальных семьях – 8%).

Неспособность хранить семейную верность. Причина такого уровня инфицирования в том, что воспитанники гомосексуальных родителей намного лояльнее относятся к супружеской неверности – 40% (в гетеросексуальных семьях – 13%).

Психологические проблемы. Следующий шокирующий факт – до 24% взрослых детей из однополых «семей» недавно планировали самоубийство (для гетеросексуальных семей этот показатель 5%). Воспитанные гомосексуальным

родителем люди значительно чаще, чем выходцы из гетеросексуальных семей, обращаются к психотерапевтам – 19% против 8%. Это и не удивительно. Ведь 31% выросших с мамой-лесбиянкой и 25% выросших с отцом гомосексуалистом когда-либо были принуждаемы к сексу вопреки их воле (в том числе – со стороны родителей). В случае с гетеросексуальными семьями о таком сообщают лишь 8% респондентов.

Социально-экономическая беспомощность. 28% выходцев из семей, где мама была лесбиянкой, являются безработными (в нормальных семьях – 8%). 69% тех, у кого мама была лесбиянкой, и 57% тех, у кого папа был гомосексуалистом, сообщили, что их семья в прошлом получала государственные пособия. Среди обычных семей это актуально в 17% случаев. А 38% тех, кто выросли с мамой-лесбиянкой, до сих пор живут на государственные пособия, и лишь 26% имеют работу на полное время. Среди тех, у кого отец был гомосексуалистом, только 34% в данный момент имеют работу на полную загрузку. Для сравнения, среди выросших в гетеросексуальных семьях лишь 10% живут на госпособия, и половина – трудоустроены на полное время.

Расстройство сексуальной самоидентификации. Если родители – гомосексуалы, то всего лишь 60–70% их детей называют себя полностью гетеросексуальными (в традиционной семье более 90%).

После публикации этих данных профессор подвергся преследованиям со стороны ЛГБТ-сообщества за нарушение прав сексуальных меньшинств и научной этики. Было проведено расследование и сделано заключение, что нет доказательств предъявленных нарушений. Таким образом, мировое сообщество впервые получило авторитетное исследование, которое проливает свет на трагичные последствия воспитания детей в семьях, где родители практиковали гомосексуальные отношения.

Статистические исследования по данной теме в РФ дают следующие результаты. Согласно «Левада-центра» 87% россиян отрицательно относятся к легализации однополых браков, число сторонников с 2010 по 2013 гг. сократилось с 14 до 5% (ср. в США в 2012 г. 52%). По возрастным группам в РФ категорическое «нет» однополым бракам распределяется так: 33,5% в возрасте 18–24 года, 40% – 34–44 лет, 60,8% – 55–64. Из чего следует, что молодежь относится к ним наиболее толерантно.

Куда ведет «логика» нарушения традиционного брака? Если брак основан на индивидуальном решении любящих людей любого пола, тогда почему бы не постулировать многоженство и групповые браки, типа групповая семья N-мужчин с N-женщинами? Или, еще страшнее, сексуальные отношения с детьми?! Когда по такой логике начинает жить все общество, это означает, что его развитие направлено на самоуничтожение. «В один «прекрасный день» мы можем проснуться в мире, в котором создание традиционной семьи и рождение детей, станут считаться преступлением, а гомосексуализм и бесплодие будут объявлены благом. Гомосексуализм – это тупиковая ветвь не только с нравственной точки зрения, но и с точки зрения элементарного продолжения рода» (Новоселова, 2013: 102).

Индивидуальный парный брак является результатом длительной эволюции половых отношений вида *Homo sapiens*. Социальная эволюция человека фиксирует время появления парного брака как отражение перехода дуально-родовой организации общества к этнической. Семья возникла не только для поддержания и воспитания детей и организовалась не только как социальная ячейка общества, но и как форма духовной организации «ближнего круга». Семья требует непрерывного труда на этих трех уровнях, но особенно важен в ней постоянный духовный труд. Такой труд «не только передает, но и создает духовные ценности, такие как супружеская и родительская любовь, уважение и любовь детей к родителям, семейная солидарность» (Хрестоматия, 1986: 8). Семья, как одна из форм социальной общности людей, предполагает единство духовных интересов и стремлений всех ее членов. А главной духовной силой, скрепляющей семью, является чувство любви. Наш гениальный писатель Ф. М. Достоевский говорил о том же: «Семья ведь тоже создается, а не дается готовую, и никаких прав, и никаких обязанностей не дается тут готовыми, а все они сами собою, одно из другого вытекают. Тогда только это и крепко, тогда только это и свято. Созидается же семья неустанным трудом любви».

Современное «продвинутое» общество демонстрирует миру отказ от труда по созиданию семьи. Но в будущее войдут те расы и народы, которые оставят на Земле потомков, воспитанных семьей. Об этом не стоит забывать никогда.

СПИСОК ЛИТЕРАТУРЫ

Новоселова Е. Н. (2013) Однополый «брак» — тупиковая ветвь эволюции семьи и общества // Вест. Моск. Ун-та. Сер. 18. Социология и политология. № 4. С. 85–103.

Психология семьи. Хрестоматия (2002) /Ред.-сост. Д. Я. Райгородский. Самара: Изд. дом «БАХРАХ-М». 752 с.

Хрестоматия по этике и психологии семейной жизни (1986) / Сост. И. В. Гребенников, Л. В. Ковинько. М. : Просвещение. 271 с.

Демография разводов: Эл. ресурс.
https://translated.turbopages.org/proxy_u/en-ru.ru.d456d818-662ba46d-4aaf8c77-74722d776562/https/en.wikipedia.org/wiki/Divorce_demography?__ya_mt_enable_static_translations=1.

Статистика браков и разводов в РФ: Эл. ресурс:
https://dzen.ru/a/Zegmgsru_lADb-XA.

Уровень внебрачной рождаемости: Эл. ресурс
https://translated.turbopages.org/proxy_u/en-ru.ru.0e7604dd-662babcc-8b0e35bf-74722d776562/https/worldpopulationreview.com/country-rankings/out-of-wedlock-

Горелова Татьяна Анатольевна, доктор философских наук, доцент, профессор кафедры философии, социологии и культурологии Московского гуманитарного университета. Адрес: 111395, г. Москва, ул. Юности, 5. Тел.: +7 (499) 374-55-11. Эл. адрес: fylosofy@mosgu.ru.

Социальные проекты и проблемы их финансирования

Ю. С. Гришунина

Московский гуманитарный университет

Аннотация. В статье рассматриваются различные источники финансирования социальных проектов, согласно их классификации. Автор анализирует государственные гранты, краудфандинг и фандрайзинг, предоставляя примеры их успешного применения. Исследование показывает, что социальное проектирование является действенным инструментом для выстраивания стабильных каналов финансирования и обеспечения устойчивой реализации социальных задач.

Ключевые слова: социальный проект; финансирование; гранты; краудфандинг; фандрайзинг; государство.

Введение в тему «Источники финансирования социальных проектов» раскрывает важность и актуальность обеспечения финансовой поддержки инициатив, направленных на улучшение общественного благосостояния. Социальные проекты играют ключевую роль в решении широкого спектра проблем – от борьбы с бедностью и неравенством до поддержки образования и здравоохранения. Однако реализация таких проектов требует значительных ресурсов, и нахождение надежных источников финансирования становится критически важным для их успешного выполнения (.Makeeva, 2022).

Основные источники финансирования социальных проектов могут включать государственное финансирование, частные инвестиции, гранты от некоммерческих фондов и международных организаций, а также краудфандинг и другие формы массового сбора средств. Каждый из этих источников имеет свои особенности, преимущества и ограничения, и выбор оптимального способа (источника) финансирования зависит от специфики проекта, его масштаба и целевой аудитории.

Множество определений социального проекта в современной литературе свидетельствует о сложности данной концепции и о разнообразии точек зрения ученых на эту тему. Несмотря на различия в интерпретации, все определения говорят о том, что социальный проект имеет целью решение социальных проблем и улучшение благополучия общества.

Так, Темавова Н. В. в работе «Социальный проект как система», представляет социальный проект как «особую систему, отличающуюся от других видов социальной активности, которая обладает следующими признаками: направленность на достижение социально значимой цели; уникальность продукта, услуги или результата; ограниченность во времени; ограниченность ресурсов; специфическая организационная структура; наличие неопределенности; отложенный эффект во времени» (Селезнев, 2023).

Другое же определение дала в своей книге З. Э. Сабирова: «социальный проект – это сконструированное инициатором проекта социальное нововведение, целью которого является создание, модернизация или поддержание в изменившейся среде материальной или духовной ценности, которое имеет пространственно-временные и ресурсные границы и воздействие которого на людей признается положительным по своему социальному значению» (Сабирова, 2017).

Социальный проект можно определить и как комплекс действий и мероприятий, направленный на достижение цели, выполнение задач и получение заранее запланированных результатов для решения актуальной социальной проблемы.

Таким образом, независимо от многообразия определений социального проекта, авторы видят его идею в том, что он изначально направлен на решение социальных проблем общества и не предполагает коммерческой выгоды как таковой. Проектная организация работы является эффективным инструментом решения социальных проблем, так как позволяет выстраивать стабильные каналы финансирования и устойчивые процессы реализации задач.

В настоящее время одной из главных проблем, с которыми сталкиваются инициаторы социальных проектов, является недостаток финансовых средств для их реализации.

Следовательно, выбор источника финансирования, является важным аспектом развития социального проекта. К примеру, государственные гранты, как правило, согласовываются в сфере предоставления услуг здравоохранения и образования. Проекты, которые предполагают производство товаров и услуг, как правило, привлекают физических лиц. В этом случае работает эффект масштаба, когда финансирование поступает от многих лиц.

Проведя обобщение разработок различных авторов, была проведена систематизация источников финансирования социальных проектов, которая представлена на рисунке 1.



Рис. 1. Источники финансирования социальных проектов

Рассмотрим детально каждый из источников финансирования социальных проектов.

Прямое государственное финансирование используется для решения конкретных проблем в сфере социального развития общества. В Российской Федерации данный инструмент, как правило, используется в рамках принятых государственных программ. Примерами таких программ являются:

- сохранение населения, здоровье и благополучие людей;
- возможности для самореализации и развития талантов;
- комфортная и безопасная среда для жизни (Логунова, 2018).

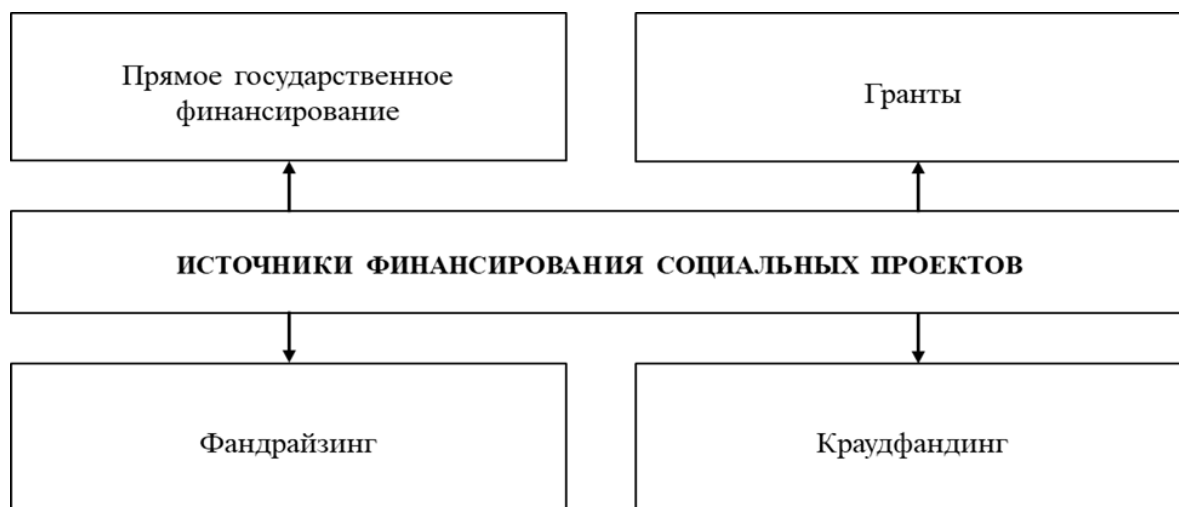
Все представленные выше программы, направлены на решение конкретных проблем в сфере социального развития нашего общества. Отдельными их элементами являются конкретные социальные проекты. Для их реализации в бюджете страны запланированы финансовые ресурсы. Ключевой особенностью является жесткое целеполагание и осуществление контроля за использованием выделенных финансовых ресурсов, так как использование государственных денег предполагает строгую форму отчетности, даже для проектов социальной сферы.

Проект «На волне здоровья» из Красноярска получил государственный грант на сумму 452 795 руб. для реализации своей идеи. Суть проекта «На волне здоровья» – организовать для детей с ОВЗ обучение адаптивному плаванию и донести информацию, что умение плавать – это хорошая возможность поддерживать двигательную активность и формировать жизненно важный навык – преодоление страха перед водной стихией. В проекте приняло участие 50 семей, воспитывающих детей с ОВЗ в возрасте от 8 до 14 лет. Инвестором стал фонд президентских грантов. Сумма инвестиций от реализаторов проекта составила 147 915 руб. Таким образом, проект был реализован с помощью инвестиций из двух источников (Кикал, 2013).

На данном примере видно, что государство выступает инвестором социального предпринимательства, когда есть перспектива решения конкретной социальной проблемы.

Для социальных предприятий гранты являются не только способом получения дополнительных финансовых средств, но и возможностью продвигать свои идеи и проекты. Отбор проектов на конкурсной основе способствует повышению конкурентоспособности и эффективности деятельности организаций. Кроме того, гранты позволяют укрепить партнерские отношения и сотрудничество со спонсорами и инвесторами.

Таким образом, следует заключить, что существует огромное количество возможностей привлечения и сбора средств под различные социальные проекты, акции, мероприятия. Каждый источник предполагает свои методы работы, имеет свою специфику, а также как плюсы, так и минусы. Все источники раз-

личаются по формам, продолжительности рассмотрения заявки и предоставления ресурсов, по направленности и характеру выделения средств. При этом очевидным является то, что финансирование социальных проектов необходимо, поскольку социальное проектирование имеет важное значение для развития государства, так как с помощью данного инструмента, достигаются поставленные задачи в социальной сфере. Несомненно, что для Российской Федерации, использование социального проектирования также является актуальным инструментом развития.

СПИСОК ЛИТЕРАТУРЫ

Кикал Дж. (2013) Социальное предпринимательство. Миссия – сделать мир лучше / Дж. Кикал, Т. Лайнос. – Москва: Альпина, 2013. – 304 с. – ISBN 978-5-9614-4458-2.

Логунова Е. Г. (2018) К вопросу о социальном предпринимательстве в Удмуртской республике / Е. Г. Логунова, О. А. Логунова // Общество: социология, психология, педагогика. – 2018. – № 2. – С. 56–60.

Makeeva, V. G. (2022) Anti-crisis project management in the context of the impact of digital transformation on business and the business environment / V. G. Makeeva // Проблемы развития современного общества : сборник научных статей 7-й Всероссийской национальной научно-практической конференции, курск, 20–21 января 2022 года / Юго-Западный государственный университет. Vol. 1. Часть 1. – курск: Юго-Западный государственный университет, 2022. – Р. 17–19.

Сабилова З. Э. (2017) О социальном предпринимательстве в Республике Башкортостан / З. Э. Сабилова // Новая наука: финансово-экономические основы. С – 2017. – № 3. – С. 218–220.

Селезнев П. С. (2023) Управление социальными проектами: монография / П. С. Селезнев, С. С. Жук. – Москва : «Проспект», 2023. – 93 с. – ISBN: 978-5-392-21139-5.

Гришунина Юлия Сергеевна, студент факультета экономики, управления и международных отношений Московского гуманитарного университета, Адрес: 111395, г. Москва, ул. Юности, д. 5. Тел.: +7 (499) 374-70-13.

Научный руководитель: *Макеева Виктория Геннадьевна*, Государственный университет управления.

Вопросы комплексной безопасности объектов техносферы в подготовке курсантов образовательных учреждений МЧС Российской Федерации

*М. М. Данилов, А. Н. Денисов
Академия Государственной противопожарной службы
МЧС России*

Аннотация. Рассмотрены некоторые вопросы комплексной безопасности объектов техносферы в подготовке курсантов образовательных учреждений МЧС России к сфере пожаротушения.

Ключевые слова: МЧС; курсант; техносфера.

Научно-исследовательская деятельность занимает важнейшее место в функционировании любого образовательного учреждения среднего-профессионального и высшего образования. От ее целенаправленности и результативности во многом зависит обеспечение устойчивости цикла приобретения, сохранения, передачи и применения знаний обучающимися, а соответственно и будущее развитие общества и государства.

Выпускник образовательных учреждений МЧС должен обладать методиками решения нестандартных задач, возможно возникающих в ходе чрезвычайных ситуаций и действий по их локализации и ликвидации (Нечаев, 2010, 2012). Характер ЧС, их частота, причины возникновения, масштабы последствий зависят от многих самых разнообразных факторов (Макаров 2018), но в первую очередь к этим факторам относятся:

- климатические и природные особенности района;
- особенности планировки и застройки;
- особенности культуры и социальное благоустройство;
- дислокация, уровень материально-технической обеспеченности и подготовленности личного состава гарнизона;
- особенности потенциально опасных объектов экономики, являющихся собственно объектами защиты гарнизона ГПС и других служб жизнеобеспечения и безопасности (Гундар, 2008).

Поэтому в подготовке курсантов важно развивать комплексные знания, требующиеся будущим руководителям и ЛПР:

- в процессах оценки динамик развития возможных ЧС, сил и средств, требуемых для локализации и ликвидации ЧС, стратегии и тактики ведения боевых действий;

- при формировании выводов о возможностях и готовности системы управления и сил и средств гарнизона к эффективным действиям по предупреждению, локализации и ликвидации ЧС на объектах защиты;
- в вопросах организации и управления повседневной хозяйственной, финансовой деятельности и другой деятельностью гарнизонов и пр.

В большинстве случаев выпускники курсанты по окончании учебного заведения МЧС России поступают на должности управления личным составом караулов пожарных подразделений. Караул может обязан реализовать комплекс первоочередных мер (к примеру дезактивацию, осаждение аэрозольного облака аварийно химических опасных веществ, охлаждение конструкций, работы по спасению и эвакуации, оказание первой доврачебной помощи и т. д). Однако в большинстве случаев не только экипаж но и руководитель не приспособлен к ведению активных действий по всему спектру возможных опасных факторов ЧС в том числе и в связи с недостаточной подготовкой к действиям в условиях существенной неопределенности (Нечаев, 2000). Аналогично зачастую неэффективно и взаимодействие, и оперативное управление подчиненными ГПС в условиях ЧС должностным лицам сотрудниками и работниками: Госпожнадзора; Госэнергонадзора; УВД и ГИБДД; Ветеринарной инспекции; Ространснадзора; Госгортехнадзора; Госсанэпиднадзора; ГИМС; КЧСиПБ потенциально опасных объектов экономики и т. д.

Вопросы эффективного оперативного управления подразделениями и приданными силами и средствами в условиях комплексных ЧС единому органу управления (Нечаев, 2014) в рамках ГПС до последнего времени эффективно не решены и ограничены лишь планами совместных мероприятий, в том числе и по причине низкой компетентности специалистов ГПС в смежных направлениях деятельности (Денисов, 2017).

К примеру, в таблице 1 приведен анализ среднесуточной работы ЕДДС одного из типовых гарнизонов ГПС РФ.

Таблица 1.

Распределение вызовов и общая нагрузка на СЛ ГПС при выполнении задачи «единая диспетчерская»

Вызовы	Количество	Интенсивность, выз/м.	Ср. время обслуживания, мин.	Нагрузка, час-зан.
	за 2021			
УВД	987	0,0019	2,3	0,0043
ГИБДД	1278	0,0024	3,0	0,0073
Мед. помощь	2376	0,0045	1,5	0,0068
Поисково-спасательные группы	443	0,0008	3,0	0,0025
Горэнерго	784	0,0015	2,4	0,0036
Горгаз	991	0,0019	3,0	0,0057
Горводоканал	1345	0,0026	1,0	0,0026
РЭУ, ДЭЗ	2765	0,0053	2,1	0,0110
Ветпомощь	445	0,0008	1,0	0,0008
ФСБ и ВС	34	0,0001	2,5	0,0002
Администрация	315	0,0006	3,0	0,0018
Итого	11763	0,0224		0,0466
С учетом ГПС	2968	0,0057		0,0090
Итого ЕДДС	14731	0,0280		0,0556

В этих условиях научно-исследовательскую работу курсантов ОУ МЧС России можно определить с позиций необходимости привития и не профильных знаний с целью формирования индивидуальных методик универсальных восприятий и анализа неизвестных, быстроразвивающихся неблагоприятных ситуаций на объектах защиты.

К сожалению, в том числе и в учебных заведениях МЧС России, научно-исследовательская работа постепенно исчезает из учебных планов, особенно в подготовке бакалавров. Написание научных докладов, рефератов, участие в конференциях, научно-исследовательской работе кафедр и ведущих специалистов со стороны курсантов носит эпизодический и все более формальный характер. Деграция исследовательского подхода в образовании, в том числе связана и с ужесточением требований в планировании учебного процесса и практической подготовки курсантов.

Структура научно-исследовательской деятельности, в общем, достаточно универсальна (Черешкин, 2021, Еременко, 2022) и представляет собой совокупность последовательных действий по:

- мотивированию – поиску и активизации социально-обусловленных и личностных потребностей курсанта, направленных на объект и предмет исследования в прагматической составляющей будущей профессиональной деятельности и безопасности личного состава и личной безопасности;
- формированию целерационального поведения в части получения нового прагматичного знания, дающего конкурентные преимущества;
- определения предмета и объекта исследования с учетом интересов, способностей, уровня подготовки, мотивированности, психо-эмоциональных, физических и прочих особенностей курсанта;
- организации и управления процессом научного исследования протекающего в соответствии с логикой исследования и особенностями участников коллектива;
- формирование и понимание ценности продукта не только, как нового знания, но и как объекта финансовых отношений.

С учетом вышеизложенного сформулированы факторы стимулирования научно-исследовательской деятельности курсантов ОУ МЧС РФ, возможно применимые и в гражданских ОУ.

Условно факторы разделяются на четыре группы:

Первая группа – относится к поддерживающей политике государства в отношении исследований по перспективным в целом для государства группам исследований;

Вторая группа факторов связана с социальной и социально-психологической атмосферой и толерантного учета личностных факторов курсанта в разновозрастном и разно подготовленном научном коллективе;

Третья группа относится к инфраструктурной цифровой поддержке (Киреева, 2009) и ИТКТ обеспечению НИРС.

Четвертая группа связана с возможностью реализации комплексных проектов и исследований, объединяющих внутренние и внешние коллективы кур-

сантов ГПС со студентами и специалистами профильных по объекту защиты ОУ с учетом столь же комплексных работ по противопожарной защите и предупреждению возникновения и развития ЧС на этих объектах.

Таким образом, современное образование курсанта ОУ МЧС России должно приобрести черты: социальной ориентации и патриотизма; направленности на самопознание и самореализацию курсанта ОУ МЧС как личности-профессионала; нацеленности на бесстрессовое восприятие будущего и постоянной готовности к действиям в условиях неопределенности; свободы творчества и исследовательской направленности.

СПИСОК ЛИТЕРАТУРЫ

Данилов М. М. К вопросу выбора решений при тушении пожара на основе этапов развития системы поддержки принятия решений / Данилов М. М., Данилова М. А., Ермин М. П., Захаревский В. Б., Королев П. С. // Научный журнал «Техносферная безопасность» № 4 (том 21) 2018. стр. 113 – 121. – URL: <http://uigps.ru/content/nauchnyy-zhurnal> 12.

Денисов А. Н. Концептуальная схема принятия перспективных решений при пожаротушении / А. Н. Денисов, М. М. Данилов // XXIX Международная научно-практическая конференция, посвященная 80-летию ФГБУ ВНИИПО МЧС России: Материалы конференции: В 2-х частях, Балашиха, 05 июля 2017 года. Том Часть 2. – Балашиха: Всероссийский научно-исследовательский институт противопожарной обороны МЧС, 2017. – С. 574–577. – EDN ZFGGGB.

Гундар С. В., Денисов А. Н. Изучение действий работников организаций и граждан в случае обнаружения пожара. Научно-технический журнал «Пожаровзрывобезопасность» № 3 (том 17) 2008. стр. 21–25.

Еременко В. Т. Эффективность применения языка формальных систем как основы управления безопасностью сложных систем / В. Т. Еременко, В. Ф. Макаров, Д. Ю. Нечаев // Информационные системы и технологии. – 2022. – № 1(129). – С. 97–104. – EDN GCDTIL.

Киреева Г. И., Курушин В. Д., Мосягин А. Б., Нечаев Д. Ю. (2009). Основы информационных технологий. Учебное пособие, Москва, 2009.

Макаров, В. Ф. О возможности применения методов комбинаторного анализа в задачах Управления развитием крупномасштабных систем / В. Ф. Макаров, Д. Ю. Нечаев // Управление развитием крупномасштабных систем (MLSD'2018) : Материалы одиннадцатой международной конференции. В 2-х томах, Москва, 1–3 октября 2018 года / Под общей редакцией С. Н. Васильева, А.Д. Цвиркуна. Том II. – Москва: Институт проблем управления им. В.А. Трапезникова РАН, 2018. – С. 519–521. – EDN YRCOYN.

Нечаев, Д. Ю., Макаров, В. Ф. О возможности развития формальных описаний динамик развитой структуры системы базисных отношений конфликта во фрактальном базисе / В. Ф. Макаров, Д. Ю. Нечаев // Информационные системы и технологии. – 2018. – № 1(105). – С. 124–131. – EDN VSPZRJ.

Нечаев Д. Ю. Морфологические и математические основы синтеза управления поведением сложных систем в условиях полифуркационных конфликтов: монография [Текст] / Д.Ю. Нечаев. – М. : Московские учебники. – СиДи-пресс, 2010. ISBN978-5-8443-0099-8.

Нечаев Д. Ю. Эмерджентность и морфология базовых аттракторов поведения сложных систем в условиях полифуркационных конфликтов / Д. Ю. Нечаев ; Нечаев Дмитрий Юрьевич. – Москва : Московские учебники-СиДипресс, 2012. – ISBN 978-5-8443-0099-8. – EDN QVHLEZ.

Нечаев Д. Ю. Базовая аксиоматика развитой структуры системы базисных отношений конфликта в задачах управления сложными социально-экономическими системами / Д. Ю. Нечаев // Научные труды Вольного экономического общества России. – 2014. – Т. 186. – С. 538–542. – EDN VKOTAF.

Основы информационных технологий. Учебное пособие / Г. И. Киреева, В.Д. Курушин, А. Б. Мосягин, Д. Ю. Нечаев. – Москва : ДМК Пресс, 2009. – 272 с. – ISBN 978-5-94074-458-0. – EDN RAYQTN.

Черешкин Д. С. Основы мета-онтологии комплексной безопасности сложных систем / Д. С. Черешкин, Д. Ю. Нечаев // Высшее образование для XXI века: Ответы на глобальные вызовы, Москва, 25–27 ноября 2021 года. – Москва : Московский гуманитарный университет, 2021. – С. 186–190. – EDN ESWPXS.

Данилов Михаил Михайлович, кандидат технических наук, доцент, доцент кафедры пожарной тактики и службы Академии ГПС России. Адрес: 129366, г. Москва, ул. Б. Галушкина, д. 4. ФГБОУ ВО «Академия Государственной противопожарной службы МЧС России», Тел.: +7-926-267-65-16. Эл. адрес: dan_aleks@mail.ru;

Денисов Алексей Николаевич, доктор технических наук, профессор, профессор кафедры пожарной тактики и службы Академии ГПС России. Адрес: 129366, г. Москва, ул. Б. Галушкина, д. 4. ФГБОУ ВО «Академия Государственной противопожарной службы МЧС России», Тел.: +7-926-267-65-16. Эл. адрес: dan_aleks@mail.ru.

Востребованность расширения полномочий прокурора, как субъекта, осуществляющего надзор за правопорядком

М. В. Данилов

Московский гуманитарный университет

Аннотация. В статье анализируются проблемы, связанные с недостаточностью полномочий прокурора по надзору за законностью и соблюдением прав и свобод человека и гражданина, а также предложены некоторые пути их решения.

Ключевые слова: прокурор; надзор; полномочия

Согласно положениям Федерального закона «О прокуратуре РФ» от 17.01.1992 г. одними из ключевых отраслей прокурорского надзора являются надзор за исполнением законов, надзор за соблюдением прав и свобод человека и гражданина, а также надзор в сфере предварительного следствия и при исполнении наказания. Полноценно данные отрасли неспособны обрести наибольшую эффективность при том существенном снижении полномочий прокурора, которые были введены Федеральным законом от 05.06.2007 №87-ФЗ «О внесении изменений в Уголовно-процессуальный кодекс Российской Федерации и Федеральный закон «О прокуратуре Российской Федерации» и последующими нормативно-правовыми актами, окончательно отделившими предварительное расследование от прокуратуры.

В связи с принятием вышеназванных законов прокурор лишился права возбуждать уголовные дела и непосредственно участвовать в предварительном расследовании по ним, что существенно повлияло на эффективность функции надзора прокуратуры.

Зачастую нарушения, совершаемые органами, осуществляющими оперативно-розыскную деятельность, предварительное расследование или исполнение приговора суда носят криминогенный характер и выражаются в совершении деяний, за которые может последовать, в том числе уголовная ответственность. Прокурор, лишённый права возбуждать уголовные дела не способен эффективно реагировать на подобные нарушения, так как сейчас он может лишь передать материалы для принятия решения о возбуждении уголовного дела в следственный орган или орган дознания. А если должностные лица следственного органа или органа дознания по различным причинам, основываясь на положениях ч. 2 ст. 140 Уголовно-процессуального кодекса РФ, сочтут, что выявленные прокурором нарушения уголовного законодательства, отраженные в его мотивированном постановлении и прилагаемых к нему материалах, не содер-

жат достаточных данных, указывающих на признаки преступления, они, руководствуясь положениями УПК РФ, имеют полное право вынести постановление об отказе в возбуждении уголовного дела (Рагулин, 2017).

Также следует отметить, что не прямое участие в предварительном расследовании вовсе препятствует своевременному выявлению, предупреждению и пресечению совершаемых нарушений и преступных деяний должностными лицами органов, осуществляющих оперативно-розыскную деятельность и органов предварительного расследования.

Для решения данной проблемы предлагается внести в действующее законодательство ряд положений, расширяющих список возможных актов прокурорского реагирования для более детального контроля на досудебной стадии, в том числе акта, наделяющего прокурора правом самостоятельно возбуждать уголовные дела по факту совершения преступлений.

Рассмотрим ещё одну проблему, напрямую влияющую на ограниченность функции надзора у прокурора.

Так, согласно ст. 6 Федерального закона «О прокуратуре РФ» требования прокурора, вытекающие из его полномочий, перечисленных в ст. ст. 9.1, 22, 27, 30 и 33, подлежат безусловному исполнению в установленный срок, неисполнение требований прокурора, вытекающих из его полномочий, а также уклонение от явки по его вызову влечет за собой установленную законом ответственность (Исламова, 2016). Однако на практике не редко происходят случаи, когда безусловность исполнения прокурорских предписаний воспринимается не должным образом.

Этому способствует, в том числе Определение Конституционного Суда РФ от 24.02.2005 №2 84-О «Об отказе в принятии к рассмотрению жалобы гражданки Моторичевой И. И. на нарушение ее конституционных прав положениями ст. 24 Федерального закона «О прокуратуре РФ», где напрямую указано, что само по себе представление прокурора не имеет абсолютный характер и силой принудительного исполнения не обладает.

Из этого следует, что прокурор, наделённый по закону вынесением актов прокурорского реагирования, которые призваны в силу своей безусловности в кратчайшие сроки устранить возможные нарушения, причинившие вред законности, а также правам и свободам человека и гражданина на деле не может только одним актом принудить лицо к устранению нарушений. В подобных ситуациях прокурору ничего не остаётся, кроме как вынести постановление о привлечении к административной ответственности по ст. 17.7 Кодекса об административных правонарушениях РФ – невыполнение законных требований прокурора или вовсе обратиться в суд. Данная неясность в критерии безуслов-

ности актов реагирования прокурора также существенно затормаживает эффективность надзора.

Разрешить данную проблему возможно путём пересмотра Конституционным судом РФ своего определения в части толкования ст. 6 ФЗ «О прокуратуре РФ» о безусловности исполнения требований прокурора и последующим наделением данного понятия соответствующей абсолютной силой.

Таким образом, следует сделать вывод о том, что в настоящее время деятельность прокурора по надзору имеет не совсем эффективный характер. Это связано в первую очередь с существенными ограничениями его полномочий, которые стали результатом реформ 2007–2010 годов. Для существенного повышения эффективности в работе прокурора возникла востребованность в расширении его полномочий, необходим возврат их части обратно, а также внесение уточнений по некоторым важным вопросам прокурорского надзора в действующее законодательство РФ.

СПИСОК ЛИТЕРАТУРЫ

Исламова Э. (2016) Проблемы реализации полномочий прокурора при осуществлении «Общего» надзора // Крымский научный вестник. 2016. №1 (7). С. 227–234.

Рагулин А. (2017) О необходимости расширения полномочий прокурора как участника уголовного судопроизводства в Российской Федерации // Евразийская адвокатура. 2017. №4 (29). С. 52–65.

Данилов Максим Владиславович, студент четвёртого курса Юридического факультета. Адрес: 111395, г. Москва, ул. Юности, 5. Тел: +7(985)464-65-47. Эл. Адрес: maxdanilov2019@mail.ru.

Климатические изменения как реальная угроза развитию аграрных отношений

А. Д. Дюсюпова

Московский гуманитарный университет

Аннотация. Аграрный сектор достаточно чувствителен к климатическим изменениям. Климатические изменения ставят перед государственно-правовым регулированием аграрных отношений ряд задач. В первую очередь, необходимо оценить значение и масштабы влияния сельского хозяйства на загрязнение атмосферы. Во-вторых, правовое регулирование устойчивого развития сельского хозяйства путем адаптации к глобальным климатическим изменениям.

Ключевые слова: сельское хозяйство, изменения климата, климатическая политика, государственное регулирование.

При рассмотрении правотворчества в области защиты климата и атмосферного воздуха возникает ряд теоретических и практических проблем: каковы особенности правовой охраны климата, атмосферного воздуха, его озонового слоя и околоземного космического пространства по сравнению с правовой охраной других объектов окружающей среды? Какова роль права в сохранении климата? Каковы основные направления их правовой защиты и предупреждения вредного воздействия на них? Каково место правотворчества в этих областях? (Дюсюпова, 2018).

С середины XX века поднимается вопрос о разграничении, противопоставлении и объединении феноменов, понятий рационального природопользования и охраны окружающей среды в связи с перерастанием природоресурсных общественных отношений в природоохранные.

Глобальной правовой реакцией на проблему антропогенного изменения климата стало принятие Рамочной конвенции ООН об изменении климата в 1992 г., которая в свою очередь дала толчок открытию и развитию нового направления охраны окружающей среды в законодательстве стран мира.

Конвенция определила направления стратегических усилий государств – это предотвращение и сведение к минимуму антропогенных причин изменения климата, включая смягчение отрицательных последствий таких изменений. Учитывая, что широко признанной причиной изменений климата являются антропогенные выбросы парниковых газов, образующихся в результате сжигания углеводородов, доминирующей и хорошо апробированной мерой сокращения таких выбросов, стало ограничение их выбросов с источников – главным обра-

зом промышленных предприятий и транспорта, сегодня использующих углеводороды для получения энергии.

Одновременно, смягчение последствий достигается путем сохранения естественных поглотителей парниковых газов – лесов и морских экосистем, способных сократить общую концентрацию парниковых газов в атмосфере. Введение ограничений на выбросы, однако, влечет за собой необходимость корректировки в целом моделей развития экономики, что усложнило задачу.

В частности, появились концепции, уже частично реализованные в российском и зарубежном законодательстве о переходе на альтернативные и возобновляемые источники энергии, снижение выбросов через повышение энергоэффективности, отказе от углеродной экономики.

В целях стимулирования этих процессов с учетом трудностей перехода экономики на модель использования безопасных для климата источников энергии Киотским протоколом 1997 г. введен механизм международной торговли единицами снижения выбросов, также достаточно новый для России.

Вторым направлением правового регулирования в ответ на проблему изменения климата, однако, намного менее развитым и менее популярным, является обеспечение адаптации населения, экономики и экосистем к таким изменениям. Данное направление отражает признание объективного и даже непредсказуемого характера климатических процессов, как естественного происхождения, так и развивающихся под антропогенным воздействием. В этой части правовое регулирование опирается преимущественно на вовлечение уже имеющихся универсальных инструментов, таких как прогнозирование природных катастроф и стихийных бедствий, организацию действий в чрезвычайных ситуациях природного характера, включая мероприятия по спасению жизни и сохранению здоровья людей.

Так, в 2023 году Президентом Российской Федерации утверждена новая Климатическая доктрина¹. Сделаны шаги в создании системы взаимосвязанных правовых мер по адаптации населения, экосистем и экономики к изменениям климата. Стратегическая цель климатической политики - обеспечение безопасного и устойчивого развития России, включая институциональный, экономический, экологический и социальный, в том числе демографический, факторы, в условиях изменения климата.

Ключевая долгосрочная цель климатической политики - достижение с учетом национальных интересов и приоритетов социально-экономического развития не позднее 2060 года баланса между антропогенными выбросами парниковых газов и их поглощением.

¹Указ Президента РФ от 26.10.2023 № 812 «Об утверждении Климатической доктрины Российской Федерации», 2023. – 26 октября. – СПС «Консультант Плюс». Дата обращения: 27.05.2024.

Необходимо отметить, что взаимодействие сельского хозяйства с факторами климатического риска носит сложный характер, требующий пристального изучения. Для выявления позиции отрасли в российской экономике по уровню природно-климатического воздействия рассмотрим межотраслевую структуру выбросов парниковых газов.

В Российской Федерации, в структуре климатических выбросов, по данным Национального доклада о кадастре антропогенных выбросов доминирует энергетический сектор, доля которого в 2018 году составляет 78,9 процентов. Второе место занимает промышленность (11%) и третье место – сельское хозяйство (5,7%).

Проведенное исследование показало среднее воздействие аграрного сектора Российской Федерации на уровень климатических угроз, которое значительно ниже энергетической отрасли. Таким образом, сельское хозяйство вносит более низкий вклад в антропогенную составляющую парникового эффекта, чем энергетика и обрабатывающая промышленность (Национальный доклад, 2022).

Поскольку, сельское хозяйство не является приоритетным в управленческом воздействии на сокращение выбросов парниковых газов, необходимо выработать государственный механизм адаптации отрасли к изменению климата ввиду его уязвимости.

По мнению экономистов устойчивое сельское хозяйство должно заменить его промышленную модель. Производство продовольствия должно стать менее разрушительным для окружающей среды. В качестве примера устойчивого сельского хозяйства экономисты отмечают теплицы, занимающие промежуточное положение между промышленным и устойчивым сельским хозяйством. Вместе с тем, переход к устойчивому сельскому хозяйству в России будет иметь региональные особенности и не будет быстрым (Вегрен, Троцук, 2020).

Одновременно современное общество сегодня оказывает сильнейшее давление на природу, которое приводит к изменениям в естественном природном балансе и как следствие к изменениям климата. Процессы изменения климата, возникшие в результате антропогенных воздействий, выходят из-под контроля людей, становятся практически непредсказуемой и непреодолимой силой и серьезным препятствием стабильного и поступательного развития общества. При этом в общедоступных источниках информации относительно изменений климата человеческие воздействия в виде выбросов парниковых газов с объектов сельского хозяйства, промышленности, воздействий, связанных с перенаселенностью и другие занимают последнее место по сравнению с глобальными природными процессами, оказывающими воздействие на глобальную климатическую систему.

Таким образом, роль права, как собственно и других общественных институтов в решении проблемы глобального изменения климата ограничена. Однако, отказаться от ее решения невозможно, учитывая опасность последствий климатических изменений для самого выживания людей. Такая оценка проблемы заставляет общество мобилизовать свои возможности в борьбе за выживание.

В эту борьбу включается и право, которое опираясь на политические приоритеты, экономические возможности и доказанные научные знания, разрабатывает схему правового регулирования общественных отношений в целях устранения причин антропогенного изменения климата и смягчения его последствий.

В этой работе право сталкивается с определенными вызовами. Объективный характер климатических изменений, научная неопределенность их происхождения, значительная доля непредсказуемости проявления последствий для человека и в целом жизни на Земле, заставляет право встать на путь поиска адекватных моделей реагирования, разработки неординарных правовых механизмов, одновременно приспособливая традиционные правовые институты к потребностям общества в условиях ускоряющихся процессов изменений климата.

СПИСОК ЛИТЕРАТУРЫ

Вегрен С. К., Троцук И. В. Устойчиво ли промышленное сельское хозяйство в условиях климатических изменений и экологических угроз? / Экономическая социология. Т. 21. 2020. №5. С.12–25.

Дюсюпова А. Д. (2018) Национальные и международные доктрины и стандарты по климату: к постановке проблемы / Право и климат планеты: научное издание / коллектив авторов ; отв. ред. Ю. А. Тихомиров, С. А. Боголюбов, Н. В. Кичигин. — Москва : ЮСТИЦИЯ, 2018. 174 с. – С. 50–59.

Национальный доклад о кадастре антропогенных выбросов из источников и абсорбции поглотителями парниковых газов не регулируемых Монреальским протоколом за 1990–2020 гг. – Москва, 2022. 468 с. – С. 101.

Дюсюпова Алмагуль Дауткановна, кандидат юридических наук, доцент кафедры теории государства и права, трудового и социального права, декан юридического факультета Московского гуманитарного университета. Адрес: 111395, г. Москва, ул. Юности, 5. Тел.: +7 (499) 374–53–81. Эл. адрес: adusupova@mosgu.ru.

О непарируемых рисках в условиях формирования цифрового суверенитета и управляемого обострения цифрового неравенства

А. Ю. Евсеева

Московский гуманитарный университет

А. А. Неделькин, М. С. Сафронова

Российский экономический университет им. Г. В. Плеханова

Аннотация. Исследуются характерные для трансформационного периода объекты анализа, оказывающие существенное влияние на экономическую безопасность экономических объектов в условиях цифрового неравенства.

Ключевые слова: преиндустриальная экономика, индустриальная экономика, послеиндустриальный период, цифровая экономика, цифровой вызов, цифровая угроза, цифровой риск

Актуальность исследований аттракторов полифуркаций траекторий диффузий олигополистических цифровых технологий и продуктов в инфраструктуре технологически реципиентных экономик и их влияние на геополитические структуры сформулированная ранее (Нечаев, 2011, 2022) – доказана настоящим развитием и практически бесспорна.

Большинство ученых пришли к единому соглашению, что в истории существовали три больших периода: преиндустриальный, индустриальный, послеиндустриальный или постиндустриальный. В большинстве случаев постиндустриальным считается общество, в котором сфера обслуживания приобретает приоритетное развитие и опережает объемы промышленного и сельскохозяйственного производства. Предыдущие же общества соответствовали основывались на трудоемких и капиталоемких технологиях материального производства.

В начале 60-х годов XX столетия в научную литературу вошел термин «информационное общество». Основу этой теории заложили М. Порат, И. Масуда, Т. Стоунер, Р. Кацек, М. Рубин, Ф. Махлуп, Т. Умесао и др. Приблизительно в этот период американский социолог Д. Белл издал свой нашумевший труд – «Будущее постиндустриальное общество». Термин «постиндустриальное общество» был признан всеобъемлющим и широко распространился в научной литературе.

В начале XX века стало ясным, что в развитых странах и в большинстве развивающихся стран мира:

- производство продукта информации и знаний;
- и оказание информационных услуг становятся доминирующим направлением экономической деятельности. По данным международной исследовательской компании в области рынка информационных и коммуникационных

технологий International Data Corporation (IDC) мировой суммарный объем цифровых данных к 2025 году вырастет до 175 зеттабайтов (1 Зеттабайт [ZB] = 1.073.741.824 Терабайт [TB]).

К началу XXII века прогнозируется увеличение объема данных до четырех и более йоттабайт (YB, Ybyte – кратная единица измерения количества информации, равная 1024 (септиллион) байт.).

Цифровая индустрия остается самым привлекательным сектором экономики с точки зрения привлечения инвестиций в производство и сервис.

Среди ученых не существует единого подхода при рассмотрении процесса информатизации общества, современное общество они выражают различными терминами: Д. Дарендорф, П. Дрюкер его называют посткапиталистическим обществом, Вл. Иноземцев, И. Канн – постэкономическим обществом, Бжезинский – технотронным обществом, Б. Турен, Б. Смарт – постмодернизмом, Д. Белл – постиндустриальным обществом, У. Масуда, И. Масуда, Т. Стоунер – информационным обществом.

Хотя все вышеуказанные понятия в основном родственного содержания и рассматривают историю человечества с точки зрения прогресса знаний в настоящее время принято употреблять термин «цифровое общество».

Цифровое общество – трансформационная фаза развития цивилизации, где оцифрованная информация – цифровые данные, и добыча знаний из них служат главными ресурсом, процессом и продуктом производства. Цифровые данные и полученная из них информация – это товар. Но сравнивая с вещественным товаром, найдем следующие отличия:

а) при передаче информации другим ее количество у нового владельца (источника информации) остается неизменным, то есть овеществленная в старой информации стоимость труда не принимает участия в формировании стоимости новой информации;

б) в результате потребления информации, она не утрачивает своей потребительской стоимости, возможно ее многократное использование;

в) издержки на тиражирование информации как товара, по сравнению с затраченными расходами на производство оригинала, значительно меньше;

г) покупатель информации должен владеть той технологией, с помощью которой произведен цифровой продукт и возможно его преобразование в информацию.

Развитие цифровой индустрии и ее быстрое распространение в ограниченном технологическом коридоре развитых стран производителей технологий обусловили изменение систем традиционных экономических, социальных, политических, культурных взаимоотношений. Информатизация изменения формы экономической деятельности вызывает изменения самих форм потребительской культуры, производства бизнеса, государственных и гражданских взаимоотно-

шений. Глобализация цифровых экономических отношений и экономических систем оказывает прямое влияние на экономическую безопасность отдельных государств. Приведем данные наиболее крупных по объему игроков на рынке интернет-торговли:

- Китайская народная республика – 750.000.000 \$;
- Соединенные штаты Америки – 520. 000.000 \$;
- Япония – 92.000.000 \$;
- Соединенное Королевство – 91.000.000 \$;
- Республика Корея – 90. .000.000 \$;
- Федеративная Республика Германия – 72.000.000 \$;
- Французская Республика – 55.000.000 \$;
- Канада – 37.000.000 \$;
- Республика Индия – 35.000.000 \$;
- Российская Федерация – 35.000.000 \$;

Лидирующие, по объему на мировом рынке трансграничной Интернет-торговли страны:

- Китайская народная республика – 90.000.000 \$;
- Канада – 16.000.000 \$;
- Федеративная Республика Германия – 9.000.000 \$;
- Соединенные штаты Америки – 8.000.000 \$;
- Французская Республика – 8.000.000 \$;
- Российская Федерация – 5.000.000 \$;
- Соединенное Королевство – 5.000.000 \$;
- Республика Корея – 4.000.000 \$;

Соответственно стоит предположить, что растущие объемы трансграничных экономических отношений формируют цифровые:

- вызовы;
- угрозы;
- риски для стран участников трансграничной Интернет-торговли и потребителей не только цифровых, но и вполне традиционных продуктов и услуг.

Попробуем определить каждую выделенную категорию (Черникова, 2022).
Цифровые вызовы.

В основе цифрового вызова лежит во многом неопределенное странами участниками в условиях конфликта спонтанное развитие явлений процесса цифровизации в нежелательном для каждого, всеантагонистическом направлении. Иначе говоря, источником цифрового вызова являются определенные странами, претендующими на гегемонию и пытающимися обрести технологическую независимость тенденции, а не синергичные целенаправленные дей-

ствия каких-либо адаптивных альянсов политических сил, институтов, личностей.

Проблема развития цифрового неравенства.

Новейшей проблемой для развития цифровой экономики стала проблема управляемого развития цифрового неравенства экономических субъектов желающих обрести технологическую самостоятельность и независимость. Суть его заключается в том, что возникающая во время цифровизации общества высокоавтоматизированная цифровая среда становится доступной на разных уровнях только для отдельных групп, людей, государств и регионов, допущенных производителем монополистом до потребления. С развитием конфликта развивающиеся на технологиях монополистов страны не смогут обеспечить формирование подходящих цифровых ресурсов, цифровой инфраструктуры и вообще цифровой среды современного уровня.

Цифровое неравенство, порожденное технологическими проблемами, породит проблемы во всех сферах жизнедеятельности стран попытавшихся обрести технологическую самостоятельность. И усилит тенденции к разобщению групп цифрово-развитых стран мира от остальной части.

Проблема роста угроз со стороны цифровой техносферы.

К развитию проблемы роста угроз со стороны цифровой техносферы привела унификация монополистами решений по цифровизации бизнес процессов практически в каждой сфере и на каждом объекте хозяйственной деятельности. Суть проблемы заключается в том, что на протяжении десятилетий создавалась искусственная среда на основе ограниченного монополистами числа технологий. В объективном стремлении рационального расходования ресурсного обеспечения развивались универсальные решения. Вместе с улучшением качества цифровых продуктов и систем монопольных производителей происходило и не только усложнение универсальных решений но и увеличивалось отставание и в конечном итоге произошла гибель технологической самостоятельности государств породившая множество неконтролируемых государствами цифровых угроз – которые тем не менее возможно имеют универсальный способ разрешения проблемы на основе множественности отображения реальности в формальной системе развитой структуры базисных отношений конфликта при решении задач управления безопасностью (Нечаев, 2022).

Цифровая угроза.

Современная цифровая угроза, в отличие от цифровых вызовов, носит целенаправленный характер и подразумевает со стороны определенных субъектов, с помощью имеющихся технологических средств, заставить государственную власть отказаться от защиты своих законных интересов. Естественно, из видов цифровой опасности для нас самый большой интерес представляет ана-

лиз видов цифровой угрозы на основе доказуемых математических абстракций (Еременко, 2022).

Быстрое развитие информатизации экономики и его распространение в социальных и экономических системах создают объективные условия для возникновения новых видов информационных преступлений. В начале XXI века цифровая безопасность стала одним из важнейших компонентов экономической безопасности.

Рост противозаконных деяний в сетевой среде и с использованием информационных и телекоммуникационных технологий причиняет возрастающий материальный и моральный ущерб растущему числу пользователей телекоммуникационных инфраструктур и сервисов.

В условиях роста влияния трансграничной торговли на конкуренцию внутренних рынков цифровые преступления способны помешать, нарушить эффективное функционирование информационных инфраструктур, информационных систем, существующих в государственных институтах и в стране в целом (Сорокин, 2022). В зависимости от характера возникновения цифровая преступность может быть преднамеренной и непреднамеренной. Сюда входят: хищение цифровых систем и инфраструктур, бандитское нападение, физическое истребление, цифровое вымогательство, производство различных мошенничеств, невыполнение возложенных обязанностей, несанкционированное использование существующей в системе информации.

Определим возможные предварительные условия цифровой преступности:

- рост числа цифровых телекоммуникационных устройств приходящихся на единичного представителя социума;
- рост числа цифровых телекоммуникационных устройств действующих в социальной сети без участия человека;
- увеличение объемов данных производимых действиями цифровых абонентов, обрабатываемых, передаваемых, принимаемых, хранящихся в цифровых инфраструктурах;
- отставание мер по защите цифровых устройств, сетей и сервисов от технологий противоправных действий в них и с их использованием;
- рост трансграничных обменов данными через мировые информационные сети;
- осознанное и не осознанное несоблюдение рекомендуемых производителями технологий работы с данными пользователями;
- осознанное и не осознанное несоблюдение правил эксплуатации цифровой техники, сетевых компонентов и программ;
- недостаточный уровень цифровой культуры значительной части молодой аудитории и представителей старшего поколения;

- недостаточный уровень цифровой культуры и специальной подготовки сотрудников органов обеспечения правопорядка на местах;
- и возможно – самое важное монополии на закрытые цифровые архитектуры продуктов, систем и услуг порождающие непарируемые риски.

Таким образом, в условиях наблюдаемой активизации процессов управляемого формирования цифрового неравенства и активных противодействий развитых стран стремлению развивающихся стран участников цифровых экономических отношений к обретению технологической самостоятельности вероятно увеличение цифровых преступлений как из внешней, так и во внутренней среде (Макаров, 2009). Неблагоприятный прогноз, связанный со снижением целерациональности поведения систем управления комплексной безопасностью (Евсеева, 2020) основывается на временной невозможности определения цифровой инфраструктуры для локализации и ликвидации опасных факторов (оборудование, ПО, сети, процессы, услуги, продукты, данные) замещающей ограниченную к импорту, как со стороны государств поставщиков, так и со стороны государств-потребителей, желающих выйти из технологической зависимости.

СПИСОК ЛИТЕРАТУРЫ

Нечаев Д. Ю. Агрессивная дивергенция аттракторов цифровых парадигм реципиентных экономик в активном противоборстве цивилизаций / Д. Ю. Нечаев // Высшее образование для XXI века. Воспитание: вызовы современности : Доклады и материалы, Москва, 24–26 ноября 2022 года / Под общей редакцией И.М. Ильинского. – Москва : Московский гуманитарный университет, 2022. – С. 284–291. – EDN KYIKHG.

Еременко В. Т. Эффективность применения языка формальных систем как основы управления безопасностью сложных систем / В. Т. Еременко, В. Ф. Макаров, Д. Ю. Нечаев // Информационные системы и технологии. – 2022. – № 1(129). – С. 97–104. – EDN GCDTIL.

Нечаев Д. Ю. Развитие методологии системного подхода в условиях глобализации многомерного коммуникационного пространства : монография / Д. Ю. Нечаев ; Д. Ю. Нечаев ; Российский гос. торгово-экономический ун-т. – Москва : Изд-во РГТЭУ, 2011. – 126 с. – ISBN 978-5-87827-461-6. – EDN QONMWH.

Нечаев Д. Ю. О возможном способе разрешения проблемы множественности отображения реальности в формальной системе при решении задач управления безопасностью / Д. Ю. Нечаев // Моисеевские чтения: Стратегическое целеполагание, формирование нового мировоззрения и образование, Москва, 21–23 апреля 2022 года. Том 2. – Москва, 2022. – С. 102–107. – EDN RCQLSA.

Нечаев Д. Ю. Глобальный конфликт, как объект системного синтеза / Д. Ю. Нечаев, Е. А. Черникова // Моисеевские чтения: Стратегическое целеполагание, формирование нового мировоззрения и образование, Москва, 21–23 апреля 2022 года. – Москва, 2022. – С. 96–101. – EDN JIPZTE.

Макаров В. Ф. Проблемы и решения комплексной защиты объектов информатизации : монография / В. Ф. Макаров, Д. Ю. Нечаев, В. Ф. Макаров, Д. Ю. Нечаев; Российский государственный торгово-экономический университет. – Москва : Российский государственный торгово-экономический университет, 2009. – 127 с. – ISBN 978-5-87827-393-0. – EDN QRJENV.

Евсеева А. Ю. Феномен универсалий результата в моделировании целерационального поведения систем управления комплексной безопасностью / А. Ю. Евсеева, Д. Ю. Нечаев // III Моисеевские чтения: Культура и гуманитарные проблемы современной цивилизации : доклады и материалы Общероссийской (национальной) научной конференции, Москва, 11–12 марта 2020 года. – Москва : Московский гуманитарный университет, 2020. – С. 487–492. – EDN FANZGK.

Сорокин В. А. Гуманитарные аспекты цифровой трансформации российской экономики в условиях современной геополитической ситуации / В. А. Сорокин // Моисеевские чтения: Стратегическое целеполагание, формирование нового мировоззрения и образование, Москва, 21–23 апреля 2022 года. Том 2. – Москва, 2022. – С. 227-233. – EDN ANXUCH.

Евсеева Анна Юрьевна, доцент кафедры информатики Московского гуманитарного университета. Адрес: 111395, г. Москва, ул. Юности, д. 5. Тел.: +7 (926) 565-63-24. Эл. адрес: pik@mosgu.ru;

Неделькин Алексей Александрович, старший преподаватель кафедры информатики Российского экономического университета им. Г. В. Плеханова. Адрес: 117997, г. Москва, Стремянный пер., 36. Тел.: +7 (926) 622-22-59. Эл. адрес: pik@mosgu.ru;

Сафронова Марина Сергеевна, старший преподаватель кафедры информатики Российского экономического университета им. Г. В. Плеханова. Адрес: 117997, г. Москва, Стремянный пер., 36. Тел.: +7 (926) 622-22-59. Эл. адрес: pik@mosgu.ru.

Понятие и технология оценки качества корпоративного обучения

А. В. Евстратов

Московский гуманитарный университет

Аннотация. В статье рассматриваются понятие и технология оценки корпоративного обучения, раскрывается содержание качества корпоративного обучения, анализируются мнения различных авторов по тематике корпоративного обучения. Даны определения терминов «эффективность», «результативность», «качество» в контексте их использования в корпоративном обучении.

Ключевые слова: корпоративное обучение, оценка качества, технология оценки, профессиональное образование, результат обучения.

В связи с быстро изменяющимися социально-экономическими условиями в России сегодня наметились тенденции к пересмотру роли и значимости оценки персонала в организациях. В современной организации необходимо постоянно обучать сотрудников и повышать их компетенции. Процедуру оценки эффективности обучения чаще всего представляют в виде рекомендаций руководству к практическому применению. Следует отметить, что грамотный подход к оценке корпоративного обучения сегодня становится необходимым условием развития высокоэффективной организации.

Актуальность исследования обусловлена тем, что качество корпоративного обучения во многих организациях находится на низком уровне. Руководители современных организаций находятся в поиске новых эффективных методов повышения качества корпоративного обучения. Целью данного исследования является изучение понятия и технологии оценки качества корпоративного обучения. Методологическим основанием статьи является комплексный подход. При поиске информации использовались общенаучные, описательный, аналитический методы исследования. В исследовании был проведен анализ, синтез, сравнение и обобщение данных научной литературы.

Известно, что профессиональное обучение представляет собой вид образования, направленный на формирование конкретных компетенций, необходимых для определенной профессии. Организация, которая проводит обучение, является юридическим лицом, должна иметь лицензию. Качество образования представляет собой комплексную характеристику образовательной деятельности и подготовки учащегося по определенной обучающей программе. Качество подготовки обучающегося в современный период должно соответствовать установленным федеральным государственным требованиям, федеральным государственным образовательным стандартам (ФГОС), стандартам организа-

ции, проводящей обучение (Федеральный закон от 29 декабря 2012 г. № 273-ФЗ).

Важно понимать, что существует понятие «дополнительное профессиональное образование» (ДПО). Оно способствует профессиональному развитию человека, его компетенций и других профессиональных качеств. ДПО сотрудник может получать новые компетенции в рамках повышения квалификации. Сотрудник может обучаться на дополнительных профессиональных программах, при этом повышая уровень своей квалификации или в рамках переобучения по программе профессиональной переподготовки. Важно понимать, что программа профессиональной переподготовки повышает уровень мастерства сотрудника, он получает новые компетенции для выполнения другого вида деятельности (Федеральный закон от 29 декабря 2012 г. № 273-ФЗ).

Научные исследования и модели оценки результативности обучения в разные периоды представляли известные зарубежные исследователи такие, как Д. Киркпатрик, Д. Филипс, Р. Тайлер, М. Скривенс, Д. Стафлебим (Ганаева, 2019: 104).

Следует отметить, что вопрос эффективности корпоративного обучения является ключевым в быстро изменяющихся социально-экономических условиях в России. Так, К. К. Илюшков в своей работе подчеркивает необходимость измерения ключевых показателей результативности деятельности (КРІ или КПЭ) и деятельности сотрудников по достижению данных показателей. В результате такой подход позволяет совместить результаты корпоративного обучения и эффективности деятельности всей компании в целом. Стоит отметить, что современные организации часто применяют КПЭ для получения максимального эффекта от обучения своего персонала. Постоянная ориентация сотрудников на достижения определенного уровня планов по КПЭ мотивирует их к максимальной самоотдаче (Илюшков, 2021).

Стоит обратить внимание на принципы оценки эффективности обучения. По мнению В. А. Зарыгина, среди основных принципов можно выделить: принцип приоритетности самостоятельности обучения; принцип актуализации, контекстности обучения; принцип опоры на социальный, трудовой, личный опыт. В современных условиях важен принцип соответствия образовательных потребностей, содержания, различных методов, форм корпоративного обучения целям организации. А также актуален принцип стимулирования у сотрудника мотивации к саморазвитию и получению дальнейшего образования. По мнению В. А. Зарыгина, О. В. Назаровой, оценка обучения в компании – это оценка компетенций и квалификации сотрудника, его профессиональной деятельности по стандартам компетенций, которые утверждены в данной компании (Зарыгин, 2011; Назарова, 2012).

В исследовании В. Ш. Каганова рассмотрены основные функции корпоративного обучения. Так, он разделяет их по различным направлениям, в частности сохранение и развитие персонала, укрепление конкурентной позиции на рынке слуг, межфирменная конкуренция и т. д. Например, в межфирменной конкуренции он выделяет функцию поддержки инноваций, создание кадрового и управленческого резерва компании, внедрение цифровых технологий в деятельность компании и т. д. (Каганов, 2013).

Следует отметить, что «результативность» и «эффективность» корпоративного обучения не являются синонимами. Результативность корпоративного обучения предполагает появление новых компетенций у сотрудника в результате образовательного процесса в соответствии со стандартами компании, целевыми ориентирами. Однако «эффективность» характеризуется получением максимального результата от корпоративного обучения сотрудников компании при минимальных затратах ресурсов на него. По мнению Е. А. Ганаевой, результативность можно рассматривать в трех аспектах: «организационное научение», «самоменеджмент» (саморазвитие), «профессиональное развитие» (Ганаева, 2019: 103).

Важно обратить внимание на обобщенное понятие «качество корпоративного обучения». Оно представляет собой комплексную характеристику эффективности и результативности повышения компетенций и квалификации работников. Качество обучения может определяться соответствием полученных результатов обучения по определенной профессиональной образовательной программе при минимальных ресурсных затратах на реализацию обучения. В работе К. К. Илюшкова изучена методика оценки эффективности образовательного процесса. Он подчеркивает, что стратегические цели современной организации могут зависеть от эффективности корпоративного обучения. Они взаимосвязаны через систему КПЭ и метрик, чек-листов, отчетов по обучению (Илюшков, 2021; Озерникова, 2014). В. З. Юсупов, анализируя результаты основного и дополнительного, в том числе корпоративного обучения в образовательных организациях агропромышленного кластера Тверской области, особое внимание обращает на тот факт, что разработка и реализация новшеств наиболее ярко «демонстрирует качество подготовки кадров для агропромышленного кластера» (Юсупов, 2023: 166).

Рассмотрим технологию оценки качества корпоративного обучения в Банке «Санкт-Петербург», основанную на известных моделях оценки обучения (Д. Киркпатрика, Р. Тайлера, М. Скривенса, Д. Филиппса, Д. Стаффлебима). Технология оценки состоит из несколько этапов: подготовительный, оценочный, практический, рефлексивный, итоговый. Каждый из этапов имеет конкретные цели, содержание деятельности (создание методики оценки, изучение степени усвоения материала, наблюдение за работой сотрудника, рефлексивная само-

оценка, итоговая оценка обучения), субъекты оценки, методы и формы оценки обучения, промежуточные результаты каждого этапа. На подготовительном этапе создается методика оценки обучения сотрудников, подбираются методы, формы оценки, программа корпоративного обучения. Назначаются ответственные лица: HR-менеджер, корпоративные тренеры. На оценочном этапе происходит оценка уровня усвоения обучающего материала методами тестирования, опроса, проектными и практическими заданиями. Далее на практическом этапе HR-менеджер, корпоративные тренеры, руководители отделов наблюдают за обучающимся с целью оценки уровня применения на практике полученных знаний. На рефлексивном этапе происходит анализ уровня удовлетворенности работников новыми знаниями после корпоративного обучения. Данные собираются с помощью методов: анкетирование, опрос, собеседование, беседа. На итоговом этапе руководители банка оценивают качество проведенного корпоративного обучения (Ганаева, 2019: 104).

Таким образом, в современный период качество корпоративного обучения позволяет с помощью комплексного подхода оценить соответствие компетенций сотрудников, их квалификации требованиям компании. Следует отметить, что анализ качества образовательного процесса дает возможность руководству организации, HR-менеджерам и корпоративным тренерам повышать эффективность деятельности, как отдельных сотрудников, так и организации в целом. Технология оценки качества проводимого обучения сотрудников компании позволяет соотнести фактические и ожидаемые результаты учебного процесса. Данное исследование подтверждает, что необходимо применение комплексного и системного подхода к оценке корпоративного обучения в современной организации с учетом динамично изменяющихся социально-экономических условий в России (Окладникова, 2023).

СПИСОК ЛИТЕРАТУРЫ

Ганаева Е. А. (2019) Технология оценки результативности корпоративного обучения / Е. А. Ганаева, А. Ф. Гузаирова, Н. В. Липаткина // Вестник Оренбургского государственного университета. 2019. №5(223). С. 100–107.

Зарыгин В. А. (2011) Формирование профессиональной компетентности специалиста в системе корпоративного обучения // Автореф. дис. канд. пед. наук. Москва, 2011 (13.00.08 – теория и методика профессионального образования).
[Электронный ресурс]. URL: <https://www.dissercat.com/content/formirovanie-professionalnoi-kompetentnosti-spetsialista-v-sisteme-korporativnogo-obucheniya>(дата обращения: 22.04.2024).

Илюшников К. К. (2021) Оценка эффективности корпоративного обучения персонала на основе ключевых показателей и метрик // Автореф. дис. канд.

экон. наук. Омск, 2021 (08.00.05 – Экономика и управление народным хозяйством (Экономика труда)

Каганов В. Ш. (2013) Теоретические и методологические аспекты обеспечения конкурентоспособности фирмы в процессах корпоративного обучения // *Пространство экономики*. 2012. №4–3. [Электронный ресурс]. URL: <https://cyberleninka.ru/article/n/teoreticheskie-i-metodologicheskie-aspekty-obespecheniya-konkurentosposobnosti-firmy-v-protsessah-korporativnogo-obucheniya> (дата обращения: 23.04.2024).

Назарова О. В. (2012) Проектирование и реализация программ подготовки рабочих на основе корпоративного обучения // Автореф. дис. канд. пед. наук. Москва, 2012 (13.00.08 – теория и методика профессионального образования). [Электронный ресурс]. URL: <https://www.dissercat.com/content/proektirovanie-i-realizatsiya-programm-podgotovki-rabochikh-na-osnove-korporativnogo-obuchen> (дата обращения: 23.04.2024).

Озерникова Т. Г., Братищенко Б. В. (2014) Качество образования: подходы к определению // [Электронный ресурс]: материалы XI Всероссийской научно-практической Интернетконференции «Спрос и предложение на рынке труда и рынке образовательных услуг в регионах России», Петрозаводск, октябрь 2014. [Электронный ресурс]. – URL: http://www.labourmarket.ru/conf11/reports/ozernikova_bratischenko.pdf (дата обращения: 23.04.2024).

Окладникова К. В. (2023) Показатели оценки эффективности корпоративного обучения персонала // *Скиф*. 2023. №1 (77). [Электронный ресурс]. URL: <https://cyberleninka.ru/article/n/pokazateli-otsenki-effektivnosti-korporativnogo-obucheniya-personala> (дата обращения: 23.04.2024).

Федеральный закон от 29.12.2012 г. № 273-ФЗ «Об образовании в Российской Федерации». Утвержден Государственной Думой 21.12. 2012 г.

Юсупов В. З., Башкирова Л. И., Мухаметзянова Ф. Г. (2023) Модель управления образовательным процессом в колледже на основе кластерного подхода // *Казанский педагогический журнал*. 2023. № 2. С. 159–168.

Евстратов Алексей Васильевич, аспирант кафедры педагогики и психологии высшей школы Московского гуманитарного университета. Научный руководитель – Юсупов В.З., доктор педагогических наук, профессор. Адрес: 111395, г. Москва, ул. Юности, д. 5. Тел.: +7 (916) 906-39-18. Эл. адрес: a_evstratov@list.ru.

Роль транспортных коммуникаций в развитии туризма в Приазовье

Г. Н. Ефимова, Р. А. Шарма
Московский гуманитарный университет

Аннотация. В статье рассматриваются возможности формирования новой модели туристского освоения географического региона Приазовья. Приведена характеристика природного потенциала. Обосновано влияние транспортных коммуникаций как определяющего фактора развития туризма на прибрежных территориях Азовского моря. Предложена концепция кольцевых туристических маршрутов с использованием разных видов транспорта.

Ключевые слова: географический регион Приазовье; транспортные коммуникации; рекреационный потенциал; модели туристско-рекреационного освоения.

Приазовье является перспективным туристическим направлением. Это географический регион, включающий в себя Азовское море и прибрежную территорию с удалением от моря в 15–50 км. Азовское море является внутренним морем РФ, соединяется Керченским проливом с Черным морем, а Волго-Донским каналом обеспечивает связь с Каспийским, Балтийским и Белым морями. Приазовье расположено на административных территориях Ростовской области, Краснодарского края, Республики Крым, Херсонской, Запорожской и ДНР.

Туризм является одним из значимых и перспективных направлений социально-экономического развития Приазовья. Уровень рекреационного освоения азовского побережья значительно ниже, чем черноморских территорий. Туристско-рекреационная инфраструктура курортов Азовского моря неравнозначная. Более развиты курорты, расположенные вблизи промышленных муниципальных образований.

С позиции перспектив туристского использования южная часть Приазовья представлена курортными территориями Таганрога, Ейска, Темрюка и Керчи. Северная часть включает в себя Мариуполь, Бердянск, Геническ.

Акваресурс Приазовья представлен морскими заливами, пресноводными лиманами, уникальными озерами и реками. Дополненные сопочными грязями и реликтовыми ракушечными песками. Площадь Азовского моря составляет 39 000 кв. км. Береговая линия – 1472 км¹.

Климат умеренно континентальный, характеризуется прохладной и короткой зимой. Лето жаркое, продолжительное с ровным распределением темпе-

¹ Азовское море. Большая российская энциклопедия [Электронный ресурс] – URL: [https:// bigenc.ru](https://bigenc.ru) (Дата обращения 05.05.2024).

ратур, количество солнечных дней более 270. Летняя температура воды составляет +24...+28 °С. А это благоприятные условия для создания различных продуктов климатотерапии, гелиотерапии и талассотерапии.

К природным ресурсам относятся объекты природно-заповедного фонда Приазовья заказники, памятники природы, национальные парки. Самые известные Тамано-Запорожский и Приазовский заказники, Казантийский заповедник, Приазовский цапельник, Беглицкая коса, др.

Вышеперечисленные ресурсы являются туристским потенциалом развития лечебно-оздоровительного, спортивного, культурно-познавательного, делового, круизного туризма. Наибольшим спросом у россиян пользуются такие виды туризма как пляжный, активный и экологический¹.

По данным Министерства курортов, туризма и олимпийского наследия Краснодарского края курорты Азовского региона в 2023 г. приняли более 600 тыс. туристов: Распределение прибытий по районам Краснодарского Приазовья показано на рис.1.

Оценка состояния индустрии туризма в регионе выполнена на примере Ейска, который входит в число десяти популярных направлений Краснодарского края и является самым востребованным на южном Азовском побережье.



Рис.1. Туристский поток 2023 г.²

К основным достопримечательностям Ейска относятся коса Долгая, целебный микроклимат, ракушечные пляжи, относительно глубокое море, чистая морская вода, целебные грязи, многообразие растительного и животного мира.

Туристско-гостиничная инфраструктура Ейского и Темрюкского районов характеризуется территориальной неравномерностью развития. На протяжении

¹ Статистический анализ развития туристского потенциала тверской области/ Чекренева А. В., Шкирова К. В/ Информационные технологии в экономике – 2024. [Электронный ресурс] – URL: <https://ecpsdahl.ru/course/view.php?id=215> (Дата обращения 13.05.2024).

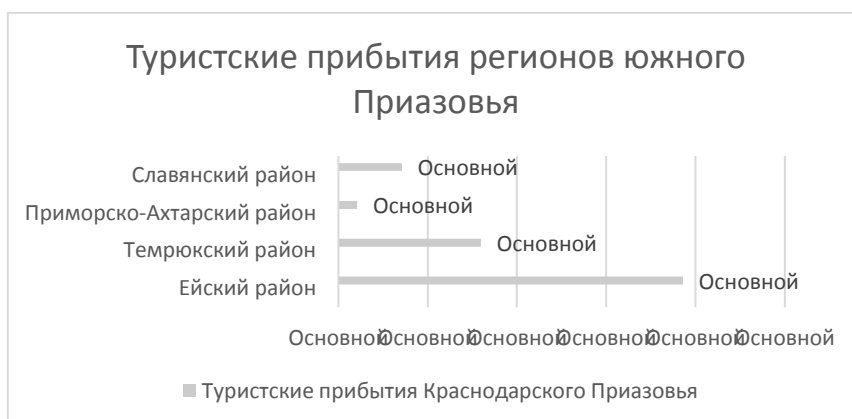
² Курорты Азовского моря Краснодарского края. [Электронный ресурс] – URL: <https://www.yuga.ru> (Дата обращения 10.05.2024).

многих лет территории Приазовья не получали должной финансовой поддержки.

На диаграмме рис. 2 приведено сравнение стоимости размещения на курортах Черноморского и Азовского побережья Краснодарского края¹. Данные 2024 г. Данные свидетельствуют о курортах Приазовья как бюджетных местах отдыха.



Рис. 2. Стоимость размещения за сутки (руб.)

Гостиничный сектор Ейска развит слабо, так как значительная часть средств размещения курорта относятся к категории «без звезд» (46%). Гостиниц категории «три звезды» немного (7%), а гостиниц класса категории «4 и 5 звезд» в Ейске нет.

Имеющиеся гостиницы традиционного типа являются малыми средствами размещения с количеством номеров менее 15, что составляет почти 70% от общего числа коллективных средств размещения в Ейске. Преобладают предложения размещения в гостевых домах и частном секторе. Загрузка средств размещения в Ейске в летний период 2023 г. составляла 85%².

Сдерживающими факторами рекреационно-гостиничной инфраструктуры Азовского побережья являются: непривлекательный образ Приазовья, недостаточная конкурентоспособность гостиничных предприятий, низкий уровень сервиса в индустрии гостеприимства, недостаточный объем инвестиций в туристскую инфраструктуру Приазовья.

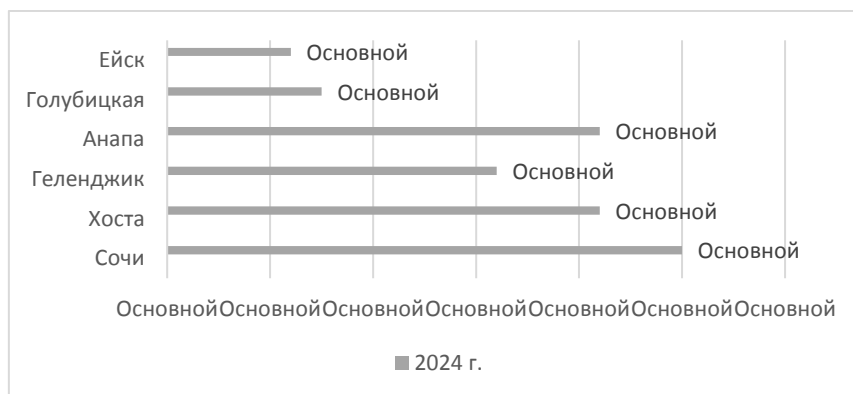
В программных документах развития Приазовья поставлены задачи привлечения инвестиций для осуществления комплексной работы по всем направлениям туристской отрасли (Генеральный план Таганрога до 2028 г., Стратегия социально-экономического развития Краснодарского края до 2030 г.; др.)

Успешной реализации поставленных задач будет способствовать модернизация транспортной инфраструктуры Приазовья. Появление новой модели

¹ Курорты Краснодарского края в 2024 году: лучшие направления и цены. [Электронный ресурс] – URL: [https:// iz.ru](https://iz.ru) (Дата обращения 10.05.2024).

² Итоги курортного сезона в Ейском районе / Ейск24.РФ. [Электронный ресурс] – URL: [https:// yeisk24.ru](https://yeisk24.ru) (Дата обращения 12.05.2024).

транспортного сообщения вокруг Азовского моря рассматривается как ресурс экономического развития территорий, в том числе туризма¹.

Южное побережье имеет достаточно развитую транспортную инфраструктуру, которую составляют автомобильные и железнодорожные дороги, морские (Ейск, Кавказ, Тамань, Темрюк) и речные порты (Ростов-на-Дону); воздушный транспорт представлен ближайшими аэропортами (Витязево, Керчь, Платов).

С присоединением новых территорий в течение 2–3 лет будут образованы сразу три транспортных кольца, сформированные автомобильным, железнодорожным и морском транспортом. Новыми трендами туризма могут стать морские круизы, кольцевые автобусные и железнодорожные маршруты.

Например, туристический маршрута «Все Приазовье», которое объединит курортные города и поселения южного и северного Приазовья. Для перевозки туристов будут использованы транспортные средства только российского производства.

Таблица 1

Оценка характеристик маршрутов

Критерии оценки	Наименование маршрутов			
	Действующий «Золотое кольцо Боспорского царства»		Проектируемый «Все Приазовье»	
Тематика	Античная история	5	Культурно-познавательная (в том числе античная), экологическая, пляжная	4
Природные достопримечательности	Заказники, памятники природы, природные парки	4	Заказники, памятники природы, природные парки	5
Культурно-исторические достопримечательности	Объекты культурного наследия	5	Объекты культурного наследия	4
Пункты экскурсионных стоянок	10 городов и 4 поселка, расположенных в Краснодарском крае, Ростовской области, Крыму и Севастополе	5	Курорты Приазовья: Таганрог, Ейск, Темрюк, Тамань, Керчь, Геническ, Бердянск, Мариуполь	4
Услуги гостеприимства	Проживание, питание, экскурсионное обслуживание	4	Проживание, питание, экскурсионное обслуживание	3
Стоимость	Высокая	3	Бюджетная	5

¹ Строительство автодорог вокруг Азовского моря заложено в планы на пять лет – Недвижимость РИА Новости, [Электронный ресурс] – URL: <https://ria.ru> (Дата обращения 12.05.2024).

Известно, что в регионе Юга России имеется туристический маршрут «Золотое кольцо Боспорского царства», востребован больше как индивидуальный маршрут. Сравнительный анализ двух маршрутов по выбранным критериям и пятибалльной системе оценки – в таблице 1.

На основании полученных результатов построена диаграмма конкурентоспособности туристических маршрутов (рис. 3).



Рис. 3. Диаграмма конкурентоспособности туристических маршрутов

По отдельным критериям оценки туристический маршрут «Золотое кольцо Боспорского царства» превосходит предлагаемый проект туристического маршрута по Приазовью. При этом необходимо отметить, что античная тематика маршрута востребована у определенного сегмента потребителей и интересна индивидуальным путешественникам.

При выборе тура по Приазовью преимуществами станут его модульность и компактность, а также стоимость и природные ресурсы. Направлен на групповой сегмент потребителей подтверждается его конкурентоспособность при условии разработки и продвижении бренда исследуемой туристской территории «Все Приазовье».

Оценка существующих транспортных коммуникаций свидетельствует о том, что сегодня круговые маршруты осуществляются морским транспортом. Для реализации круизных путешествий имеются морской флот, морские порты, наземная инфраструктура для автобусных стоянок.

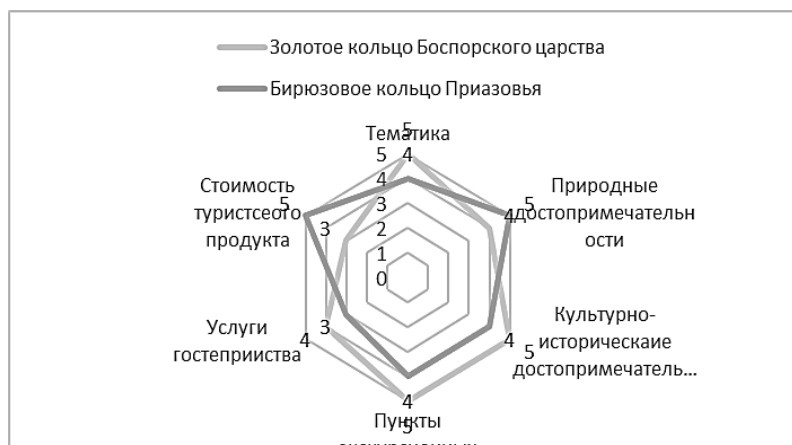
Все морские порты южного Азова Таганрог, Ейска, Приморо-Ахтарск, Темрюк, Кавказ по своим характеристикам доказывает, что могут быть включены в круизы по Азовскому морю.

Установлено, что заявленные круизы по Азову 2024 г. являются только частью морских путешествий по Азово-Черноморскому бассейну. Это круиз туроператора «Веселый ветер» по маршруту Ростов-на-Дону – Порт Кавказ – Крымский мост – Новороссийск – Анапа – Азов – Ростов-на-Дону и круиз су-

доходной компании «ВодоходЪ» по маршруту Сочи – Геленджик – Новороссийск – Порт Кавказ – Таганрог – Ростов-на-Дону.

Из представленного перечня стоянок можно сделать вывод о том, что Азовская акватория используется в основном в качестве транзита. Проблемой городов и курортных территорий, не заявленных в круизах, является не соответствие имеющейся прибрежной туристской инфраструктуры и качества экскурсионного обслуживания повышенным требованиям круизных туристов.

Российский круизный флот модернизируется и после 60 лет отсутствия строительства в стране появились круизные теплоходы нового поколения «Мустанг Карим» и «Карелия».

В регионе реализуется проект строительства автомобильной трассы с сервисной обслуживающей инфраструктурой вдоль Азовского побережья, которая свяжет все курортные территории по двум направлениям¹.

Южное автомобильное направление уже существует и обеспечивает доступ в города Таганрог, Ейск, Темрюк, Тамань, Керчь. Протяженность пути из Ростова-на-Дону через Тамань до Симферополя составляет 750 км (рис.4).

Северная трасса строится и пройдет по курортным городам новых присоединенных территорий Мариуполя, Бердянска, Геническа. Протяженность маршрута составит 640 км.



Рис. 4. Проектируемое автомобильное кольцо Азовского побережья

Улучшилась ситуация на рынке туристических автобусов отечественного производства. В 2024 г. группа ГАЗ и «Волгабас» планирует осуществить выпуск новых автобусов «Вояж» и обновить модели автобуса «Круизз»².

В ближайшей перспективе в Приазовье будут созданы условия для организации автобусного кольцевого маршрута модульной конфигурации «Все Приазовье», который может стать частью кластера кольцевых маршрутов России со своим брендом и уникальными экскурсиями.

¹ Россия в течение 2-3 лет построит скоростное кольцо вокруг Азовского моря. Решение уже принято | [Электронный ресурс] – URL: <https://dzen.ru> (Дата обращения 12.05.2024).

² Четыре завода в России готовы выпускать туристические автобусы. [Электронный ресурс] – URL: <https://abw.by> (Дата обращения 12.05.2024).

Кроме того, вокруг Азовского моря может появиться еще одно транспортное кольцо – железнодорожное. Новая железнодорожная магистраль пройдет по северному побережью Азовского моря от Таганрога, через Новоазовск, Мариуполь, Бердянск, Мелитополь и Джанкой (рис. 5).

Железная дорога спроектирована с участием военных строителей, проект согласован со всеми ведомствами и уже начались строительные работы. Протяженность трассы составит 387 км¹.

По южной территории Приазовья действует железная дорога Ростов-На-Дону, Славянск-на-Кубани, Тамань, Крымский мост и далее Крым (рис.5).

Завершение строительства важного объекта создаст условия для организации кольцевого туристического железнодорожного маршрута «Все Приазовье». Для перевозки туристов имеются комфортабельные поезда «Иволга» и «Ласточка» с панорамными окнами для обозрения ландшафтов.



Рис. 5. Планируемая ж/д трасса северного побережья и действующая ж/д трасса южного побережья Азовского моря

Сегодня традиции железнодорожных путешествий начали возрождаться и ОАО «РЖД» предлагает разнообразные маршруты. Путешествовать по российским железным дорогам с комфортом становится все более привлекательным.

Выводы.

Приазовье целесообразно рассматривать как комплексную туристско-рекреационную территорию с туристской инфраструктурой, необходимой для удовлетворения увеличивающегося спроса на внутренние продукты отдыха и гостеприимства.

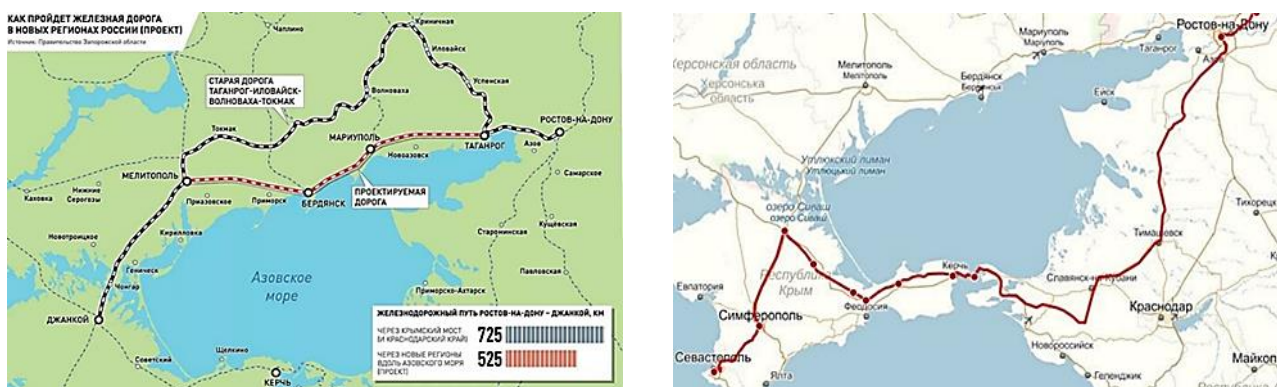
Кольцевые трассы вокруг Азовского моря формируют единый туристский кластер «Приазовье». Идет масштабная реконструкция объектов автомобильного, железнодорожного и морского видов транспорта. Реализация проектов по созданию новой транспортной инфраструктуры окажет влияние на равномерное развитие городов и курортных территорий Азовского побережья.

¹ В Донбассе началось строительство новой железной дороги в Крым. [Электронный ресурс] – URL: [https:// rg.ru](https://rg.ru) (Дата обращения 12.05.2024).

Что также будет способствовать формированию курортных территорий с благоприятным инвестиционным климатом, увеличению туристских потоков, развитию объектов индустрии гостеприимства, повышению уровня сервиса.

Имеются предпосылки превратить Приазовье в популярное туристско-рекреационное направление. Новыми трендами могут стать морские круизы, кольцевые автобусные и железнодорожные маршруты. Потребуется разработка туристского бренда и программ продвижения нового туристского кластера.

СПИСОК ЛИТЕРАТУРЫ

Азовское море. Большая российская энциклопедия [Электронный ресурс] – URL: [https:// bigenc.ru](https://bigenc.ru) (Дата обращения 05.05.2024).

В Донбассе началось строительство новой железной дороги в Крым. [Электронный ресурс] – URL: <https:// rg.ru> (Дата обращения 12.05.2024).

Итоги курортного сезона в Ейском районе | Ейск24.РФ. [Электронный ресурс] – URL: <https:// yeisk24.ru> (Дата обращения 12.05.2024).

Курорты Азовского моря Краснодарского края. [Электронный ресурс] – URL: <https:// www.yuga.ru> (Дата обращения 10.05.2024).

Курорты Краснодарского края в 2024 году: лучшие направления и цены. [Электронный ресурс] – URL: <https:// iz.ru> (Дата обращения 10.05.2024).

Россия в течение 2-3 лет построит скоростное кольцо вокруг Азовского моря. Решение уже принято [Электронный ресурс] – URL: <https:// dzen.ru> (Дата обращения 12.05.2024).

Строительство автодорог вокруг Азовского моря заложено в планы на пять лет – Недвижимость РИА Новости. [Электронный ресурс] – URL: <https:// ria.ru> (Дата обращения 12.05.2024).

Четыре завода в России готовы выпускать туристические автобусы. [Электронный ресурс] – URL: <https:// abw.by> (Дата обращения 12.05.2024).

Статистический анализ развития туристского потенциала тверской области/ Чекренева А. В., Шкирова К. В / Информационные технологии в экономике – 2024 – [Электронный ресурс] – URL: <https://ecpsdahl.ru/course/view.php?id=215> (Дата обращения 13.05.2024).

Ефимова Галина Николаевна, кандидат технических наук, доцент кафедры туризма и гостиничного дела Московского гуманитарного университета. Адрес: 111395, г. Москва, ул. Юности, д. 5. Тел.: +7 (499) 374-59-30. Эл. адрес: efimovagal2017@yandex.ru;

Шарма Риту Амитовна, обучающаяся по направлению подготовки 43.03.02 Туризм Московского гуманитарного университета. Адрес: 111395, г. Москва, ул. Юности, д. 5. Тел.: +7 (499) 374-59-30. Эл. адрес: ritusharma@mail.ru.

Реализация «зеленых технологий» в гостиничной индустрии

*Л. Ф. Иванова, В. В. Каракулин
Московский гуманитарный университет*

Аннотация. В статье рассмотрены проблемы, связанные с экологией в индустрии гостеприимства; проанализированы векторы внедрения эко-практик в гостиничной индустрии, проведен анализ использования «зеленых технологий» в парк-отелях Московской области.

Ключевые слова: туризм, экология, энергоэффективность гостиниц, «зелёные технологии», экологический отель.

Современный мир характеризует чрезмерная антропогенная нагрузка на экосистему и климатические изменения. Рост туризма, крупнейшей отрасли современного мирового бизнеса, также усиливает экологические опасности. Увеличение количества туристических прибытий и числа отелей и в мире, и в России актуализирует задачу обеспечения эко-безопасности и устойчивого развития туризма.

Строительство объектов туристической инфраструктуры, которые вводят в дисбаланс натуральные природные ландшафты, безмерное потребление воды и энергии, сырьё и организация внушительного количества твердых отходов – негативные моменты, которые снижают способность экосистем самовосстанавливаться и тем самым актуализируют так называемую «экологическую ответственность» индустрии гостеприимства, где вопрос нахождения баланса между экологичностью и потребностями туристов становится главным. Таким образом, определение главных векторов политики по экологической безопасности, реализация «зеленых технологий» в гостиничной индустрии на сегодняшний день являются основными задачами для сохранения приверженности устойчивым практикам и роста снижения негативного воздействия на окружающую среду.

В качестве примера использования «зелёных» технологий в исследовании были выбраны парк-отели Подмосковной области «Zvenigorod», «Lesnoy» и «Воздвиженский» на сравнения с «Парк-Отель Орловским». Исходя из анализа данных трех отелей были обнаружены схожие проблемы, связанные с экологической политикой заведений. В рамках данных объектов гостеприимства не реализована система раздельного сбора отходов, что влечет за собой загрязнение окружающей среды, включая почву, водные ресурсы и атмосферу, тем самым представляя значительную угрозу как для состояния здоровья постояльцев, так и для локального биоразнообразия. Во-вторых, ни один из анализируемых гостиничных комплексов не уделяет внимание вопросу закупок продовольственных товаров у местных поставщиков. Вместо этого, они делают акцент на продукции, импортируемой из других стран, что влияет негативно на окружающую среду вследствие необходимости транспортировки товаров на значительные расстояния. Импортные продукты могут стать причиной увеличения стоимости блюд в ресторанах данных отелей, что, в свою очередь, способно понизить их конкурентоспособность. В-третьих, ни один из анализируемых гостиничных

комплексов не обладает сертификатом экологической устойчивости. Отсутствие сертификации может вызывать у потенциальных клиентов сомнения относительно экологической политики отеля и качества предоставляемых им услуг. Таким образом, данные отели рискуют утратить доверие со стороны экоориентированных гостей и партнеров, а также столкнуться с увеличенными финансовыми расходами на поддержание функционирования гостиничного комплекса. Согласно результатам анализа конкурентной среды, «Парк-Отель Орловский» является наиболее близким к соблюдению принципов сохранения окружающей среды среди рассматриваемых отелей, однако он все еще имеет потенциал для улучшения в данном направлении. Преимуществом данного отеля является использование экологически чистых номеров, состоящих из натурального дерева, а также использование сортировочных контейнеров под мусор, собственная мини-ферма. Также еще одним преимуществом является расположение в экологически чистом районе Московской области, на берегу реки Людовны. Парк-отель Орловский имеет все шансы на успешное развитие. Он способен привлекать новых гостей и расширять свои услуги, чтобы удовлетворять разнообразные потребности клиентов. Кроме того, внедрив новые экологические технологии отель может снизить затраты на энергию и улучшить общую экологическую обстановку.

В ходе исследования были выделены основные мероприятия, влияющие на снижение негативного воздействия на окружающую среду и обеспечивающие преимущества гостиничным предприятиям в достижении конкурентных преимуществ благодаря привлечению туристов, ориентированных на экологию, осознанное потребление, здоровый образ жизни:

1. Использование экологичных строительных материалов, проектирование инженерных коммуникаций с учетом влияния на природную среду, бионика в архитектуре (применение решений, заимствованных из природы, применение возобновляемых источников энергии).

2. Реализация мероприятий по повышению энергоэффективности в рамках системы энергоменеджмента, включающие моделирование оптимального использования энергетических ресурсов и сокращения отходов (экономия от 10 до 40 % затрат на энергопотребление).

3. Внедрение «зеленых технологий»:

– использование на территории гостиничных комплексов экологичного транспорта (электрокары, самокаты, велосипеды и др.)

– энергосберегающие технологии и энергоэффективная бытовая техника (светодиоды, система датчиков движения, таймеров, энергосберегающих выключателей и контроля температуры в помещении);

– использование альтернативных источников энергии;

– использование раздельного сбора мусора и переработки органических отходов;

– экономия бумажных носителей и использование электронного документооборота, замена одноразовой пластиковой посуды и упаковок на многоразовую, применение дозаторов для шампуней и мыла, экологичной химии для уборки и натуральной косметики для гостей;

- внедрение водосберегающих технологий (контроль давления воды, сенсорные смесители, использование технологий очистки сточных вод и пр.);
- озвученная возможность для гостей повторного использования полотенец и отказа от ежедневной уборки номера.

4. Социальная работа, разработка проектов экоинициатив:

- создание доступной среды для людей с ограниченными возможностями;
- организация реализации продуктов питания местного производства и сезонных продуктов;
- экологические мероприятия (озеленение, информация для туристов о местных экосистемах, культурном наследии);
- обучение экологическому образу жизни.

В рамках Национального проекта запланировано к 2030 г. 140 млн. туристических поездок внутри страны и создание соответствующих условий, поэтому все объекты индустрии гостеприимства сегодня разделяют ориентир на устойчивый туризм. Курорты начинают разрабатывать экологичные бренды, коллективные средства размещения все активнее используют энергоэффективные технологии, ресторанный бизнес внедряет бережные практики, IT компании представляют интересные эко бизнес-модели для отелей – вдохновляющие проекты российских компаний несут ценные идеи для будущего устойчивого развития туризма в России.

СПИСОК ЛИТЕРАТУРЫ

Устойчивый туризм в России. Промежуточный отчет об экологичных и осознанных путешествиях [Электронный ресурс]. URL: https://hebitravel.ru/blog_hebi/issledovanie-hebi-travel-podderzhivajut-li-puteshestvenniki-v-rossii-ustojchivyj-turizm?ysclid=lx48tpj2sl72180718 (дата обращения: 3.05.2024).

Постановление Правительства РФ от 24 декабря 2021 г. № 2439 «Об утверждении государственной программы Российской Федерации «Развитие туризма» (с изменениями и дополнениями) [Электронный ресурс]. URL: <https://base.garant.ru/403336467/?ysclid=lx49qvq7v6554194530> (дата обращения: 3.05.2024).

Иванова Лилия Фатыховна, кандидат педагогических наук, доцент кафедры туризма и гостиничного дела Московского гуманитарного университета. Адрес: 111395, г. Москва, ул. Юности, д. 5. Тел.: +7 (985)1677088. Эл. адрес: lili.ivan7@yandex.ru;

Каракулин Вадим Валерьевич, студент 4 курса кафедры туризма и гостиничного дела Московского гуманитарного университета. Адрес: 111395, г. Москва, ул. Юности, д. 5. Тел.: +7 (925)1681847. Эл. адрес: vadimka.karakulin@mail.ru.

Специфика разработки экскурсий религиозной тематики

К. Ю. Иванов, А. С. Авдеев

Московский гуманитарный университет

Аннотация. В статье рассмотрены особенности организации и проведения экскурсий религиозной тематики, и значимость учета различных факторов как ключевых условий успешности приобщения экскурсантов к духовно-нравственным ценностям определенной конфессии.

Ключевые слова: классификация экскурсий; паломники, религиозные туристы.

Возрождение интереса к духовно-нравственным ценностям в нашей стране привело к тому, что практически по всей территории России набирают популярность экскурсии по храмам, монастырям и другим религиозным объектам. Через подобные экскурсии люди знакомятся не только с историей, святынями, росписью, но и получают возможность узнать больше о сущности, заповедях, духовных основах той или иной религии. В этом смысле, экскурсия выступает не только в качестве инструмента познания нового, но и приобщения людей к духовно-нравственным ценностям определенной конфессии.

Вместе с тем, для организации и успешного проведения подобных экскурсий, необходимо учитывать то, что они проводятся на религиозных объектах, имеют свою специфику. Глубокий анализ и учет этой специфики необходим не только для успешного усвоения материала экскурсии, но и приобщения людей к духовно-нравственным ценностям, культуре.

Учитывая приведенные выше доводы, данная статья носит актуальный характер.

Юридически, организация, например, паломнических поездок, в настоящее время, является исключительной прерогативой религиозных организаций (храмов, монастырей). Об этом говорится в ФЗ 125 «О свободе совести и религиозных объединениях».

Другая особенность, которую нужно учитывать, это разный уровень религиозной грамотности экскурсионной аудитории. Здесь необходимо отличать паломников от религиозных туристов.

Под паломниками будем понимать тех, кто приезжает для поклонения святыням и участия в таинствах церкви. Для них украшение храмов, роспись, история его создания менее значимы, чем участие в религиозных обрядах.

Религиозные туристы – люди, посещающие экскурсии религиозной тематики с познавательными целями. Для этой категории людей, эстетическая со-

ставляющая важнее, чем погружение в религиозные и обрядовые стороны посещения храма или монастыря.

С точки зрения нормативного сопровождения, экскурсии религиозной тематики фигурируют и в национальных стандартах Российской Федерации.

В частности, национальный стандарт ГОСТ Р 54604–2022 «Туризм и сопутствующие услуги. Экскурсионные услуги. Основные требования» разделяет экскурсии в зависимости от тематики на:

- исторические;
- производственные;
- искусствоведческие;
- литературные;
- архитектурно-градостроительные;
- религиозные;
- экологические;
- другие.

Анализ работ, посвященных организации и проведению экскурсий, позволил выделить следующую классификацию объектов для проведения экскурсий религиозной тематики:

1. Культовые объекты – храмы, монастыри, часовни, святыни и др.
2. Природные объекты – святые источники, горы, водоемы (в синтоизме)

Специфика проведения экскурсий религиозной тематики сводится к следующему:

1) Время проведения. В среднем, в зависимости от состава экскурсионной аудитории, оно составляет 1–2 часа. Экскурсия в храмах или монастырях должна проводиться вне больших религиозных праздников, чтобы не отвлекать духовенство и верующих людей от молитвы.

2) Правила поведения на религиозных объектах отличаются от светских и предполагают следующие особенности:

- Требования к одежде и внешнему виду.
- Скромное поведение.
- Запрет на вход в алтарь для женщин.
- Недопустимость насмешек над таинствами, религиозными обрядами.
- В православных храмах нужно стоять.
- Католические храмы оснащены сиденьями для прихожан.

Важнейшим фактором, определяющим успешность экскурсии религиозной тематики, являются тактика и техника ее проведения. Они строятся на следующих принципах:

- наглядность и простота изложения материала;
- использование мимики и жестыкуляции;

– способность показать красоту веры и религии человеку, открыть ему то, что он не замечал ранее;

– оптимальное сочетание показа и рассказа в экскурсии;

– знание экскурсоводом особенностей экскурсионной аудитории;

– увлеченность своим делом и способность увлечь экскурсантов.

Важнейшая цель экскурсий религиозной тематики – это не только показ и рассказ об истории, святынях храма, но и формирование терпимости к представителям других конфессий. Во время экскурсии категорически исключаются примеры превозношения одной религии над другой: это может привести не к объединению, а вражде между людьми различных национальностей.

Важное достоинство экскурсии религиозной тематики в том, что за 1–2 часа можно больше узнать о той или иной религии, чем из чтения книг.

Грамотная организация, правильно выбранные тактика и техника проведения подобных экскурсий, учитывающие различные специфические ее особенности, станут залогом ее успешности и дальнейшей популярности среди экскурсантов.

СПИСОК ЛИТЕРАТУРЫ

Каган М. С. (2024). Морфология искусств. Москва : Издательство Юрайт. 388 с.

ГОСТ Р 54604-2022 Туризм и сопутствующие услуги. Экскурсионные услуги. Общие требования: дата введения 2023-06-30. М. : Стандартинформ, 2023. 12 с.

Иванов Константин Юрьевич, кандидат технических наук, доцент кафедры туризма и гостиничного дела Московского гуманитарного университета. Адрес: 111395, г. Москва, ул. Юности, д. 5. Тел.: +7 (499) 374-56-79. Эл. адрес: ierey1977@mail.ru;

Авдеев Алексей Сергеевич, студент кафедры туризма и гостиничного дела Московского гуманитарного университета. Адрес: 111395, г. Москва, ул. Юности, д. 5. Тел.: +7 (499) 374-56-79. Эл. адрес: 43175931@mail.ru.

К вопросу об институционализме в широком и узком смысле слова

Л. М. Ипполитов

Московский гуманитарный университет

Аннотация. В статье рассматривается концепция разграничения институционализма в широком и узком смысле слова.

Ключевые слова: история экономических учений; институционалистское направление экономической теории; институционализм.

Институционалистское направление в экономической теории зародилось в конце XIX – начале XX в. В течение первой трети прошлого столетия продолжалось его формирование как течения, альтернативного маржиналистскому направлению в экономической науке и, в первую очередь, его неоклассической ветви. Подчеркнем, что под маржиналистским направлением (маржинализмом) мы понимаем ту часть экономической науки, которая исследует «чистую» экономику, вне ее социальных форм, абстрагируясь от роли социально-экономических институтов в функционировании и развитии экономической системы. Экономика маржиналистами рассматривается изолированно от других составляющих социальной системы общества. В отличие от маржинализма институционалистское направление в качестве объекта исследования выбрало социальную экономику как сложную целостную систему, в единстве и взаимодействии экономического и социального начал, и рассматривает ее не в состоянии статического или динамического равновесия, а в процессе эволюции, исторического развития, формирования институциональной структуры.

Институционалистское направление, как мы его определяем, представляет собой достаточно широкое течение в экономической теории. Необходимо подчеркнуть, что, во-первых, оно не является «страновым» (чисто американским) явлением, а объединяет экономистов различных национальных принадлежностей. Уже для периода зарождения этого направления нельзя не упомянуть наряду с представителями американского институционализма (Т. Веблен, Дж. Коммонс, У. Митчелл, Дж. М. Кларк, А. Берли, Г. Минз и др.) экономистов других стран, например, видного английского институционалиста Дж. Гобсона, француза Ф. Симианда и его учеников Г. Пиру и Б. Ногаро. Во-вторых, к этому направлению относятся не только ранний институционализм, но и другие школы экономической мысли рассматриваемого периода, объединяемые как оппозиционным отношением к маржинализму (также взятому в широком смысле), так и общими методологическими подходами и теоретическими принципами. В институционалистское направление входят такие школы экономической мысли первой трети XX в., как немецкая новейшая историческая школа (М. Вебер, В. Зомбарт) и социальная школа (Р. Штольцман, Р. Штаммлер и др.). К нему

также относится ряд экономистов России (С. Н. Булгаков, П. Б. Струве и, в известной степени, М. И. Туган-Барановский и Н. Д. Кондратьев).

Наиболее важными составляющими институционалистского направления конца XIX – начала XX в. являются: *ранний американский институционализм* и *германские новейшая историческая и социальная школы*. Их теории развивались практически параллельно. Каждая из этих школ внесла свою лепту в формирование институционалистского направления в экономической теории. К этому направлению также принадлежали некоторые экономисты Великобритании, Франции и России, разделявшие его методологические принципы и теоретические взгляды. Название всему направлению дал американский институционализм. В связи с этим еще раз подчеркнем, что «институционалистское направление», с нашей точки зрения, – понятие более широкое, родовое, имеющее более протяженные пространственные и временные (обращенные в будущее) координаты, нежели американский институционализм в его ранней версии. Поэтому вполне правомерно, на наш взгляд, различение *институционализма в широком и узком смысле слова*. Первый термин является синонимом институционалистского *направления* в экономической теории. Второй – относится к *школе* экономической мысли, которая берет начало от исследований Т. Веблена, Дж. Коммонса и У. Митчелла. Подчеркнем, что название «институционалистское», на наш взгляд, предпочтительнее, чем «институциональное», поскольку первое относится к научному направлению, тогда как второе – скорее к объекту исследования («институциональная структура», «институциональная среда» и т. п.).

В историко-экономической литературе практически отсутствуют специальные исследования, посвященные институционалистскому направлению в экономической теории. Однако в трудах авторитетных зарубежных и отечественных авторов мы находим указания на существование течения экономической мысли, альтернативного маржиналистскому.

Так, известный английский исследователь М. Блауг, который в целом скептически относится к институционализму, тем не менее, прямо говорит об институционализме в узком смысле, а также, хотя и косвенно, дает широкое определение институционализма. Он пишет: «Институциональная американская теория» в узком смысле обозначает течение американской экономической мысли, связанное с именами Веблена, Митчелла и Коммонса» (Блауг, 1994: 657). Далее М. Блауг характеризует *школу* институциональной теории как «не более чем легкую склонность к отступлению от ортодоксальной экономической науки», «синоним «описательной экономической науки», и продолжает: «Разумеется, если мы пересмотрим наши термины и включим в рассмотрение всех тех, кто внес вклад в «экономическую социологию», которую Шумпетер наряду с теорией, историей и статистикой считал одной из четырех основных областей экономической науки, мы должны будем записать в «институционалисты» Маркса, Шмоллера, Зомбарта, Макса Вебера, Парето, Веббов и многих других»

(там же: 658). Несмотря на иронический тон, М. Блауг, ссылаясь на Шумпетера, фактически говорит здесь об институционалистской теории в широком смысле слова.

Действительно, Й. Шумпетер, первоначально включивший в экономический анализ три фундаментальные области – экономическую историю, статистику и теорию, позднее добавил к этим трем областям четвертую – экономическую социологию. Причем, как следует из контекста его «Истории экономического анализа», речь идет не о современном узкоспециальном понимании экономической социологии, а скорее о том направлении экономической науки, которое выходит за рамки ортодоксальной маржиналистской теории и занимается исследованием социальных институтов и их воздействия на экономическую жизнь общества: «...Экономический анализ исследует устойчивое поведение людей и его экономические последствия; экономическая социология изучает вопрос, как они пришли именно к такому способу поведения. Если человеческое поведение понимать достаточно широко, включив туда не только поступки, мотивы и склонности, но и общественные институты, влияющие на экономическое поведение, например, государство, право наследования, контракт и т. д., то данное определение можно считать исчерпывающим» (Шумпетер, 2001: 24–25).

М. Блауг вторит Й. Шумпетеру: «...Если экономический анализ изучает, как люди ведут себя в любое время, то «экономическая социология» исследует, как они пришли именно к своему образу поведения. Таким образом, экономическая социология занимается теми общественными институтами, которые влияют на экономическое поведение, как-то: государство, банки, земельная собственность, контракты и т. д.» (Блауг, 1994: 658).

Таким образом, и Й. Шумпетер, и М. Блауг фактически наряду с маржиналистским направлением выделяют, в качестве самостоятельного, альтернативное ему течение экономической науки, которое мы и называем институционалистским.

Не менее показательна в этом отношении позиция известного советского историка экономической мысли И. Г. Блюмина, который был современником формирования основных направлений современной экономической теории в первой половине XX в. Его работа «Очерки современной буржуазной теоретической экономики. (К характеристике социального направления)» (1930) была специально посвящена характеристике социального направления экономической теории, которое рассматривалось как течение, в методологическом и теоретическом отношении противоположное «субъективной школе» (т.е. маржинализму). И.Г. Блюмин определял данное направление следующим образом: «...Если социальное направление понимать в широком смысле..., то можно наметить четыре группы, которые войдут сюда: а) социально-правовое направление; б) экономистов, дающих лишь социальную теорию распределения (Оппенгеймер, Туган-Барановский, Струве); в) универсалистскую школу Шпанна;

г) институционалистскую школу Веблена. Наиболее законченное применение социальный метод получил среди представителей социально-правового направления, которое можно поэтому рассматривать как социальное направление в узком смысле или в собственном смысле этого слова» (Блюмин, 1930: 52). В данной характеристике обращает на себя внимание, в первую очередь, то, что И. Г. Блюмин выделяет достаточно широкое *направление* экономической теории первой трети XX в., альтернативное маржиналистскому и объединяющее экономистов нескольких школ из разных стран. Для их объединения в социальное направление он применяет критерий социального метода исследования.

Здесь следует подчеркнуть, что наше понимание институционалистского направления в экономической науке отличается от представленной выше позиции И. Г. Блюмина, во-первых, более широким составом составляющих его школ и экономистов. По сути дела, в трактовке И. Г. Блюмина социальное *направление* представляет собой социальную *школу*, расширенную за счет Т. Веблена. (Показательно, что в главах его книги, посвященных персонально взглядам отдельных экономистов-представителей социального направления, последовательно рассматриваются теории А. Амонна, Р. Штольцмана, К. Диля, О. Шпанна и, наконец, Т. Веблена). Во-вторых, на наш взгляд, для выделения особого направления в экономической теории недостаточно использовать единственный, хотя бы и важный, методологический критерий. Для этого необходимо оценить «потенциальных участников» подобного направления по совокупности ключевых методологических признаков, а также подходов в построении теоретических концепций. Наличие известной общности в методологии исследования (вытекающей из общности в философском мировоззрении и социологических взглядах), а также в решении важнейших теоретических проблем и позволяет, с нашей точки зрения, объединять определенные школы и отдельных экономистов в некое более или менее единое *направление* в экономической науке.

Необходимо отметить, что после И. Г. Блюмина советские историки экономической мысли не выделяли особое направление в экономической науке, альтернативное маржиналистскому. В историко-экономической литературе советского периода социальное направление, как правило, отождествлялось с социальной школой, представленной, в основном, немецкими, а также некоторыми русскими экономистами, в частности, С. И. Солнцевым, П. Б. Струве и М. И. Туган-Барановским (см. История русской экономической мысли, 1966: 28, 156, 158–159). Что касается новейшей исторической школы и американского институционализма начала XX в., то они рассматривались как независимые, не объединялись в какое-либо единое направление (хотя при этом признавалось известное методологическое сходство между ними).

В большинстве изданий постсоветского периода данная традиция не была нарушена. Известной оригинальностью отличается позиция авторов учебного пособия «История экономических учений» под редакцией В. Автономова,

О. Ананьина и Н. Макашевой, в котором немецкая социальная школа не рассматривается вообще, но зато выделяется «этико-социальное направление» в русской экономической мысли, представленное М. И. Туган-Барановским и С. Н. Булгаковым (см. История экономических учений, 2000: 384–409). При этом данному направлению, как и понятию «направление в экономической науке» вообще, авторы не дают какой-либо содержательной характеристики; не показывают они и его отличий от «школы» в экономической теории. Не проводят они и какой-либо общей классификации школ и направлений в мировой экономической науке.

В отечественной историко-экономической литературе особое институционалистское направление в экономической науке, в рамках которого объединены американский институционализм, немецкие новейшая историческая и социальная школы, а также некоторые экономисты других стран, было выделено в работах М. Г. Покидченко (см. Покидченко, Чаплыгина, 2005: 116–120). Данная позиция нашла отражение и в фундаментальном труде постсоветского периода «Мировая экономическая мысль. Сквозь призму веков» (2005). Здесь, правда, анализируемое направление фигурирует также под названиями «социально-институционалистское», «социальное». К нему среди русских экономистов отнесены П. Б. Струве, С. Н. Булгаков и, с оговорками, М. И. Туган-Барановский, которые объединяются в «русскую социальную школу» (см. Мировая экономическая мысль. Сквозь призму веков, 2005: 9, 25, 669–670, 727, 813–816, 818, 831). Нам представляются более предпочтительными термины «институционалистское направление в экономической науке» или «институционализм в широком смысле слова», которые, во избежание терминологической разногласицы и путаницы, мы употребляем в учебных и научных работах.

В заключение остановимся на этапах формирования и развития институционалистского направления. Как самостоятельное течение в экономической науке, оно оформилось на рубеже XIX – XX вв. Однако его формирование, в отличие от маржиналистского, зарождение которого связано с одноименной научной революцией, происходило постепенно, эволюционным путем. Начало этому процессу положило развитие и распространение идей немецкой исторической школы в экономической науке в середине и второй половине XIX в. Историческая школа в этом смысле была непосредственной предшественницей институционалистского направления.

В то же время следует подчеркнуть, что наряду с исторической школой на формирование институционализма оказали влияние и другие факторы. «Переход» от исторической школы к институционалистскому направлению был опосредован как изменениями в объективных условиях хозяйственной жизни (преобразованиями в материально-технической базе и технологии производства, укрупнением масштабов производства, нарастанием монополистических тенденций параллельно с формированием различных рыночных структур несовершенной конкуренции, усилением экономической и социальной роли госу-

дарства, появлением альтернативной капитализму модели экономической системы централизованно управляемого хозяйства в Советской России), так и развитием и распространением идей новых философских школ, формированием новых наук (социологии, статистики) и, соответственно, появлением новых методов исследования социально-экономических явлений и процессов.

В итоге в начале XX в. произошло окончательное оформление институционалистского направления и началось распространение его идей во многих странах мира. Пионерами и лидерами данного процесса были США (там возник и сам термин «институционализм») и Германия, где институционалистское направление было представлено социальной школой и новейшей исторической школой. Однако и в других странах (Англии, Франции, России) не только были восприняты идеи институционализма, но и появились собственные интересные, оригинальные теории этого направления в экономической науке.

В последующие десятилетия XX в. развитие институционалистского направления продолжилось. В 1930-е гг. в рамках американской ветви институционализма к патриархам этой школы Дж. Коммонсу (1862–1945) и У. Митчеллу (1874–1948) присоединились «молодые институционалисты» Г. Минз (1896–1988), А. Берли (1895–1971) и Р. Тагвелл (1891–1979). Институционалисты продолжают полемизировать с маржиналистским направлением по методологическим проблемам (принцип равновесия, мотивы хозяйственного поведения человека, экономическая роль государства), открывают новые области экономических исследований (теория экономических организаций, мотивы и типы поведения различных групп внутри корпораций, «революция менеджеров» и др.). Одновременно они разрабатывают теоретические основы государственного регулирования экономики и принимают самое деятельное участие в обосновании и практической реализации «нового курса» президента США Ф. Рузвельта.

В 1940-е – 1960-е гг. представители институционализма обращают пристальное внимание на глубокие качественные изменения, происходящие в технологической, социально-экономической структуре западного общества и в его институтах. В рамках германского «ордолиберализма» его ведущий теоретик В. Ойкен (1891–1950), развивая заложенную новейшей исторической школой теорию экономических систем, создает теорию «экономических порядков», составившую концептуальные основы доктрины «социального рыночного хозяйства». Впоследствии усилиями немецких экономистов и политиков (А. Мюллер-Армак, Л. Эрхард и др.) эта доктрина была положена в основу национальной германской модели смешанной экономики.

Существенный вклад в разработку методологии институционализма внес американский мыслитель австрийского происхождения К. Поланьи (1886–1964). В противовес представителям *main stream*, полагавшим рыночные отношения «естественными», он указывал на ограниченность и, более того, определенную искусственность рыночной хозяйственной системы.

Американские институционалисты в середине XX в. разрабатывают различные теории качественных трансформаций экономики и общества. Наряду с упомянутыми выше Г. Минзом и А. Берли виднейшими теоретиками этого направления становятся У. Ростоу (1916–2003), обосновавший теорию стадий экономического развития, и Дж. К. Гэлбрейт (1908–2006), разработавший теорию индустриального общества. Традиции институционализма во Франции, заложенные в начале и первой половине XX в. Ф. Симиандом, Б. Ногаро и Г. Пирру, в середине XX в. были продолжены в исследованиях Ф. Перру (1903–1987), проведенных на стыке экономики и социологии.

В этот период представители институционализма обращают свое внимание на проблемы развития стран «третьего мира» и мирового хозяйства в целом. Американский институционалист К.-А. Виттфогель (1896–1988) исследовал институциональную структуру восточных обществ и роль политической власти как основы их экономики. Своеобразный синтез взглядов шведской школы и институционализма в анализе проблем мировой экономики осуществил Нобелевский лауреат по экономике Г. Мюрдаль (1898–1987).

В последней трети XX в. представители институционалистского направления (П. Друкер, А. Тоффлер, Д. Белл и др.) уделяют основное внимание анализу изменений, происходящих в экономике в связи с научно-техническим прогрессом, структурными сдвигами, процессом глобализации и т.д., разрабатывают варианты теории постиндустриального общества.

СПИСОК ЛИТЕРАТУРЫ

Блауг, М. (1994) Экономическая мысль в ретроспективе / пер. с англ. М. : «Дело Лтд». 720 с.

Блюмин, И.Г. (1930) Очерки современной буржуазной теоретической экономики. (К характеристике социального направления). М. : Изд-во Ком. Академии. 349 с.

Мировая экономическая мысль. Сквозь призму веков (2005). Т. III. Эпоха социальных переломов / Отв. ред. А. Г. Худокормов. М. : Мысль. 896 с.

Покидченко, М. Г., Чаплыгина, И. Г. (2005) История экономических учений: Учеб. пособие. М. : ИНФРА-М. 271 с.

Шумпетер, Й. (2001) История экономического анализа. Т. 1, пер. с англ. СПб. : Экономическая школа, 2001. 494 с.

Ипполитов Леонид Михайлович, кандидат экономических наук, доцент, доцент кафедры экономических и финансовых дисциплин Московского гуманитарного университета. Адрес: 111395, г. Москва, ул. Юности, 5, кор.2, ауд.40. Тел.: +7 (499) 374-73-61. Электронный адрес: ilm74@bk.ru.

Об обострении проблемы цифрового неравенства штата Джамму и Кашмир

Н. С. Калинина

Московский гуманитарный университет

Аннотация. Исследуются объекты характерные для трансформационного периода Индии и Пакистана, оказывающие существенное влияние на усиление цифрового неравенства.

Ключевые слова: Джамму и Кашмир, политические процессы, цифровое неравенство

Говоря о Джамму и Кашмире, необходимо учесть, что это не просто уникальная территория со своей историей, флорой и фауной, но и весьма беспокойный регион, представляющий особенный интерес сразу для трёх государств – Индии, под чьей властью он находится на данный момент; Пакистана и Китайской Народной Республики.

Этот аспект немаловажен в освещении темы сепаратистских движений, возникших на территории Джамму и Кашмира, поскольку неравномерное распределение различных прослоек населения в штате вызывает существенные волнения, приводя к расколам касаясь гражданской позиции каждой прослойки. Таким образом, помимо индийского населения штата Джамму и Кашмир, преимущественно согласного с политикой премьер-министра Нарендры Моди по поводу отмены Статьи 370, на территории региона также проживают те, кто не считает данную меру правомерной. Среди последних можно выделить представителей сепаратистских движений, выступающих за присоединение к Пакистану либо за полное отделение штата и последующее получение абсолютной автономии как для самостоятельного государства. Среди них стоит выделить следующие движения:

- Джамму и Кашмирский освободительный фронт (JKLF);
- Всепартийная конференция по освобождению (АРНС);
- Хизбул Муджахидин;
- Лашкар-э-Тайба (LeT);
- Движение сопротивления Джамму и Кашмира (JKRM);
- Движение за независимость Джамму и Кашмира (JKIM);
- Объединённый фронт за освобождение (UFJ);
- Движение за освобождение Джамму и Кашмира (JKLM).

Особенный интерес представляет первая организация, поскольку благодаря ней можно рассмотреть постепенный переход от жёсткой силы (Hard Power) к мягкой силе (Soft Power).

Джамму и Кашмирский освободительный фронт (Он же Фронт освобождения Джамму и Кашмира, или Джамму-Кашмирский Национальный фронт освобождения (Jammu & Kashmir Liberation Front) был основан в 1977 году Амануллой Ханом и Ясином Маликом, однако главным его создателем принято считать именно Амануллу Хана, тогда как Макбула Бхата принято считать со-

основателем движения. «Фронт освобождения Джамму и Кашмира» был создан как светская – не имеющая отношения к исламу – и демократическая организация, выступающая за самоопределение народа Джамму и Кашмира. Движение быстро набрало популярность среди молодёжи региона, которая была недовольна индийским правлением.

В 1980 году «Освободительный фронт Джамму и Кашмира» опубликовал манифест, в котором изложил свои цели и задачи. Манифест призывал к полной независимости Джамму и Кашмира от Индии и Пакистана и созданию светского и демократического государства.

Впрочем, несмотря на признаки применения политики мягкой силы, изначально «Джамму-Кашмирский фронт освобождения» придерживался насильственных мер для достижения цели отсоединения штата Джамму и Кашмир от Индии. Так, в 1979 году была предпринята попытка срыва международного матча по крикету. Местом проведения был назначен Сринагар. Однако план потерпел крах, поскольку приглашённая сборная Австралии оказалась под пристальным присмотром сотрудников охраны. Также, по словам индийского журналиста Правина Свами, конференция неприсоединившихся стран в Нью-Дели в марте 1983 года чуть не закончилась трагедией по вине «Фронта освобождения Джамму и Кашмира»: члены партии планировали устроить теракт путём подрыва бомбы и угона авиалайнера из Нью-Дели. Ничего из вышперечисленного так и не произошло. Впрочем, на этом попытки организации теракта не закончились. После прибытия прокашмирского лидера, по совместительству одного из основателей «Освободительного фронта Джамму и Кашмира», Хашима Куреши в Великобританию в январе 1984 года стало известно о намерениях организации угнать самолёт.

3 февраля 1984 года в Бирмингеме произошло похищение индийского дипломата Равиндры Мхатре. Преступление было совершено Национально-освободительной армией. В качестве цели было озвучено требование выволить Макбулу Бхату. Данная мера расценивалась похитителями в качестве выкупа. Собеседником был назван Аманулла Хан. Перспектива полицейского рейда посеяла панику среди похитителей, что привело к убийству Мхатре – предположительно по указанию Амануллы Хана. Индия казнила Макбула Бхата шесть дней спустя, превратив его в мученика, что обеспечило «Освободительный фронт» особой известностью. Причастные к преступлению члены организации понесли наказание. Так, Британский суд вынес приговор двум членам организации за убийство Мхатре. Хашим Курези и Аманулла Хан были высланы из Великобритании. В 1984 году «Освободительный фронт Джамму и Кашмира» начал вооружённую борьбу против индийских сил безопасности. Восстание возглавил Аманулла Хан, который стал председателем организации.

Вооружённая борьба «Освободительного фронта Джамму и Кашмира» была частью более широкого восстания против индийского правления в регионе. Восстание началось в 1989 году, и по сей день волнения не утихают.

Как уже было упомянуто ранее, «Освободительный фронт Джамму и Кашмира» использовал различные методы для борьбы с индийскими силами безопасности, включая нападения на военные лагеря, засады и взрывы бомб.

Движение также участвовало в похищениях и убийствах индийских чиновников и сотрудников сил безопасности. Стоит отметить, что на ранних этапах деятельности данная организация не рассматривала никаких мирных путей решения вопроса становления Джамму и Кашмира независимой территорией – иными словами, тогда была выбрана исключительная тактика жёсткой силы – говоря дипломатическим языком, тактика Hard Power.

Индийские силы безопасности не оставались в стороне, когда «Освободительный фронт» начал свою борьбу за отделение Джамму и Кашмира. Осознавая, что переговоры в данном случае не способны дать никаких результатов, Индия решила применить схожую, насильственную тактику подавления восстаний. Индийская армия провела ряд операций против «Освободительного фронта», в результате которых были убиты или арестованы многие члены движения.

Крайне важно выделить последствия ведения данной тактики для самого региона:

- гибель нескольких тысяч людей: жертвами стали как комбатанты, так и мирные жители;
- массовая миграция: сотни тысяч кашмирцев были вынуждены покинуть своё место жительства;
- многочисленные нарушения прав человека как со стороны индийских сил безопасности, так и со стороны повстанцев;
- агрессия со стороны движения и нанесение существенного ущерба экономике региона;
- ухудшение отношений Индии и Пакистана, которые и без того оставляли желать лучшего, усиление напряженности между странами.

Вооружённая борьба «Освободительного фронта» была важной главой в истории Джамму и Кашмира. Это оказало глубокое влияние на регион и продолжает формировать его будущее.

В 1994 году Аманулла Хан был арестован индийскими властями. В то время конфликтная обстановка в Кашмире накалялась, борьба сепаратистских группировок за независимость от Индии, среди которых был и «Освободительный фронт», продолжалась. Однако арест Хана, основателя и лидера вышеупомянутого движения, стал настоящим ударом для сепаратистов. Хотя вместе с тем важно отметить, что именно это послужило толчком к изменению тактики движения и переходу к ненасильственным методам борьбы.

«Освободительный фронт Джамму и Кашмира» сделал значительный поворот в своей стратегии, отказавшись от вооружённой борьбы и сделав выбор в пользу мягкой силы – говоря дипломатическим языком, стратегии Soft Power. Этот переход произошёл в 1990-х годах, когда лидеры движения пришли к выводу, что вооружённая борьба не приведёт к желаемому результату и только усугубит страдания населения.

В 1994 году, после ареста Амануллы Хана, «Освободительный фронт Джамму и Кашмира» объявил о полном прекращении вооружённой борьбы и начале политической кампании за самоопределение Кашмира. Это решение было встречено с разными реакциями, как внутри Кашмира, так и на международ-

ной арене. Некоторые видели в этом шаге возможность для мирного разрешения конфликта, в то время как другие считали его отступлением от целей независимости.

«Освободительный фронт» продолжил активно участвовать в политическом процессе, организуя мирные марши и демонстрации, а также ведя диалог с различными сторонами, включая правительство Индии и Пакистана. Этот переход к ненасильственным методам был важным моментом в истории кашмирского сепаратизма и показал изменение тактики сепаратистских групп в регионе.

Немаловажно обратить внимание на участие «Освободительного фронта Джамму и Кашмира» в международных форумах. Там он выступает в целях привлечения особого внимания к Кашмирскому вопросу. Несмотря на своё тёмное прошлое и насильственную политику в борьбе за полную автономию Джамму и Кашмира, теперь движение выступает за мирное урегулирование конфликта путем проведения плебисцита под наблюдением ООН. Таким образом, произошёл переход от тактики грубой силы и попыток достижения цели посредством агрессии к тактике мягкой силы и стремлению мирного урегулирования вопроса с применением мер, одобренных международным правом, с учётом интересов местного населения.

Агрессивная дивергенция аттракторов цифровых парадигм реципиентных экономик Индии и Пакистана активизировала и проблему увеличения цифрового неравенства субъектов, желающих обрести самостоятельность и независимость (Нечаев, 2022).

При этом Индия является одним из крупнейших игроков на рынке интернет-торговли. Но с развитием конфликта развивающиеся на технологиях монополистов структуры страны в перспективе не смогут обеспечить формирование подходящих цифровых ресурсов, цифровой инфраструктуры и вообще цифровой среды современного уровня.

Таким образом, цифровое неравенство, порожденное не только политическими, но и технологическими проблемами, породит проблемы во всех сферах жизнедеятельности страны и усилит тенденции к разобщению групп цифрово-развитых стран мира от этой части.

СПИСОК ЛИТЕРАТУРЫ

Нечаев Д. Ю. (2022) Агрессивная дивергенция аттракторов цифровых парадигм реципиентных экономик в активном противоборстве цивилизаций / Д. Ю. Нечаев // Высшее образование для XXI века. Воспитание: вызовы современности : Доклады и материалы, Москва, 24–26 ноября 2022 года / Под общей редакцией И. М. Ильинского. – Москва : Московский гуманитарный университет, 2022. – С. 284–291. – EDN KYIKHG.

Калинина Наталья Сергеевна, магистрант кафедры филологических дисциплин Московского гуманитарного университета. Тел.: 8-962-905-14-24. Эл. адрес: pik@mosgu.ru.

Песенная культура как источник гражданской идентичности россиян

Мари Карне

Московский гуманитарный университет

Аннотация. В статье рассматриваются особенности формирования песенной культуры как источника гражданской идентичности россиян. Песенная культура включает в себя широкий спектр различных жанров и стилей музыки, каждый из которых отражает определенные аспекты российской культуры, истории и национальной идентичности. Проведенное автором исследование подчеркивает важность сохранения и бережного отношения к музыкальной культуре каждого народа.

Ключевые слова: песенная культура, песенная национальная идентификация, многонациональное государство

Россия – многонациональная страна, каждый народ имеет уникальную историю, неповторимые традиции и фольклор. Наша страна является домом для более чем 190 этнических групп, каждая со своими традициями, историей и языком, которые в комплексе формируют разнообразную культуру страны. В России существует богатое наследие народных песен, которые передаются из поколения в поколение и отражают разнообразие региональных особенностей и традиций. Эти песни могут выражать гордость за родину, любовь к природе и родному краю или отражать национальный колорит и менталитет российского народа. Для российской культуры народные песни включают как воспевание природы, лирические мотивы, так и религиозные напевы (Зайцева, 2013: 4]. Как правило это доступные для понимания каждого, легкие музыкальные произведения, призывающие слушателя к патриотизму, заботе о ближнем, духовности. Гражданская идентичность важна как средство понимания личностью принадлежности к определенному народу, формирования чувства единения себя с конкретным народом. Это формирование значимых морально-психологических качеств, таких, как гражданская зрелость, ответственность, чувство долга, любовь к Отечеству, верность традициям, желание сохранять и приумножать исторические и культурные ценности. Отечественными и зарубежными исследователями гражданская идентичность рассматривается в следующем ключе. Ряд исследователей полагает, что «чувство патриотизма является одним из механизмов, позволяющих проявить гражданскую идентичность». Российские авторы понимают под термином патриотизма в основном «чувство любви и преданности Родине, постоянную готовность служить ее интересам». Чувство патриотизма относят к ценностному и эмоциональному аспектам гражданской идентичности [Семенова, 2023: 13].

Осмыслению природы музыкального, в частности, песенного, творчества, посвящены работы Аристотеля, Б. В. Асафьева, М. М. Бахтина, С. Бозция, Г. Гегеля, И. И. Земцовского, А. Ф. Лосева, М. Мамардашвили, О. Мандельштама,

Ф. Ницше, Платона, В. В. Розанова, Р. Роллана, Ф. де Соссюра, Т. Тассо, Ф. Шеллинга, Л. Шестова, С. Эйзенштейна и др. Народное музыкальное самовыражение может служить богатейшим источником воспитания и духовного развития подрастающего поколения. Ученые-практики Московского государственного института культуры А. А. Аронов, Н. Д. Булатова, А. Д. Жарков, Е. Ю. Стрельцова, Ю. А. Стрельцов, Т. К. Солодухина, В. И. Солодухин, Т. В. Христидис, Н. Н. Ярошенко в своих трудах рассматривают проблемы духовно-нравственного и патриотического воспитания, ценностей и ценностных ориентаций нашей молодежи.

Знаменитый хормейстер С. В. Попов писал об особом месте хорового искусства среди различных видов самодеятельности. Он утверждал, что хоровое пение, как искусство коллективного исполнения, является по своей природе массовым искусством и обладает способностью объединять чувства, мысли, волю людей и в силу этого имеет громадное значение как средство воспитания. «Через хоровую самодеятельность наш народ приобщается к сокровищнице народно-песенного творчества, а также и наследию русской национальной и мировой музыкальной классики» (Попов, 1957: 3–4). Принадлежность к определенной культуре может служить своеобразной характеристикой человека, говорить о его менталитете. Песенная идентификация не является исключением. Песни, окружающие нас, буквально с рождения формируют наше сознание, закладывают определенные ценности, любовь к большой и малой родине.

К примеру, в песнях народов Башкирии отражена их культура – кочевой образ жизни, непроходимые леса, бурные реки и рыболовно-охотничий промысел. Это можно найти в песнях «Иряндык», «Урал», «Соловей поет», «Агидель» и т. д. (Ахметшина, 2022: 27). Слушая данные мелодии легко представить себе горы, пасущихся лошадей, богатый животный мир.

Рассматривая песенную культуру народов Удмуртии, можно услышать о сборе хлеба, уважение к старшему поколению, лесных просторах. Как отмечает Л. Гумилев, «ландшафтная среда заставляет людей вырабатывать комплексы адаптивных навыков – этнические стереотипы поведения. Следовательно, неповторимое сочетание ландшафтов, в котором сложился тот или иной этнос, определяет его своеобразие – поведенческое и во многом даже культурное.» (Гумилев, 1993: 188). Г. Е. Верещагин отмечает: «Выдающиеся черты в их характере – необыкновенная робость, сдержанность и скрытность в выражении своих чувств... Весел он или грустен, богат или беден, или имеет какое-либо предприятие – не узнаешь, он все молчит, не хвастается и на судьбу не жалуется; спроси его, и он скажет: «Терпеть надо!» (Верещагин, 1993). Однако в песнях этот народ выражается иначе, здесь раскрывается все переживания, эмоции. Язык тела передает все эмоции, активная жестикуляция во время праздников и застолий усиливает выразительность ритма исполняемых музыкальных композиций.

Тувинские жители в своих песнях общаются с родной землей, рассказывают им о своих радостях и горестях, советуются (Санчай, 2023: 80]. Многие песни именуются названиями горных массивов («Тооруктуг долгай Тандым» –

«Ореховая тайга», букв. перевод «Ганды, богатая орехами», «Бай-ла Тайга» – «Богатая тайга», «Өдүген Тайга» – «Одуген-тайга». Другие берут свое имя от водоемов («Бай-ла Хемчиим» – «Богатый мой Хемчик», «Чашпы-Хем» – «Река Чашпы», «Арысканың чыварынга» – «На таежном холодном ветру»). Также можно встретить названия местностей и местечек, песни о людях, живших в данном краю, лирические мотивы. Местные жители считают свой край уникальным местом, красоту которого под силу разглядеть не каждому. К примеру, смысл песни сводится к тому, чужой человек видит эти земли совсем иначе чем местные жители.

Русская народная песня традиционно является отражением художественной культуры, собравший в себя основы философии, психологии и религии народа. Здесь можно найти отражение крупных исторических событий, течение времен года и периодов жизни человека, особенности организации обрядов и праздников, поиск смысла жизни. Народная музыка России поражает своей разнообразностью и многообразием стилей. Каждая из этих культур имеет свои уникальные музыкальные особенности. Музыкальные особенности народов России – это не просто композиции и мелодии, это духовное богатство и историческое наследие, сохраненное и переданное из поколения в поколение.

Музыкальную культуру общества можно определить как многогранную систему, гармонично содержащую в себе существующие в данном обществе музыкальные ценности, действия по их сохранению и воспроизведению, а также субъекты, обслуживающие эту деятельность.

Песни важны также как средство формирования и сохранения языка. Через музыку люди изучают и запоминают новые слова, стихи и фразы, расширяя свой словарный запас и развивая языковые навыки. Особенно это актуально для молодежи, которая часто обращается к песням, чтобы научиться новому языку или улучшить свои навыки в уже изучаемом.

Анализируя музыкальные особенности разных народов России, можно прийти к выводу, что музыкальное своеобразие каждого из них уникально и неповторимо. Специалисты отмечают негативные тенденции на фоне разобщения и культурного отдаления российских (в том числе бывших советских) республик (Litvintseva, 2017). Также сегодня отмечается тенденция к снижению популярности исконных мотивов, все чаще представители разных поколений прослушивают современную музыку, несущую малую умственную нагрузку и пропагандирующую низко-культурный образ жизни.

Кроме того, ряд исследователей отмечает, что сегодня наблюдается популяризация народных традиций западных и азиатских традиций, что вытесняет российское фольклорное творчество. Этому способствует глобализация, усиление транспортной доступности (Лалетина, 2021).

Указанные выше проблемы подчеркиваются современным кризисом этнокультурной идентичности, утратой ценностных ориентиров и духовных основ. В связи с этим особо актуальным становится сохранение и пропаганда прослушивания народной музыки гражданами России.

Однако музыкальная идентификация не является врожденным качеством. Принадлежность к тому или иному течению музыкальной культуры формируется в процессе воспитания человека. Через общение с окружающими людьми, посещение культурных мероприятий, просмотр произведений кинематографа и изучение фольклора происходит усвоение определенной музыкальной культуры. В рамках написания статьи было проведено исследование, участниками которого стали 120 человек в возрасте от 17 до 65 лет. Целью исследования был сбор мнений относительно песенной культуры как источника гражданской идентичности у россиян. На основании анализа полученных данных можно сделать следующие выводы.

Для 78% опрошенных песенная культура является довольно значимой частью жизни. Музыка для них является средством расслабления, а также источником вдохновения. 12% опрошенных указали, что песенная культура оказала определенное влияние на их профессиональную деятельность.

92% респондентов указали, что народная музыка вызывает у них положительные эмоции, чувство спокойствия и умиротворения. Хотя при этом принадлежность к определенной музыкальной культуре могут выразить лишь 46% участников исследования.

В качестве примеров народной песни 26% опрошенных указали лирические мотивы, 20% выбрали хороводные песни, 15% назвали колыбельные и ритуальные песни. Остальные привели такие примеры народного творчества как охотничьи, трудовые или праздничные песни.

Среди народных песен, которые с удовольствием исполняли бы опрошенные, были названы «Ой мороз, мороз», «Калинка-малинка», «Из-за острова на стрежень», «Чёрный ворон», «Как хотела меня мать» и др. Среди вдохновляющих народных песен, найденных в результате самостоятельного творческого поиска, были выделены: «Вниз по матушке по Волге»; «Белым снегом», «Эй, да ухнем!», «Ой, при лужку, при лужке», «Яблочко» и др. К народным патриотическим учащимся отнесли песни «Из-за острова на стрежень», «Эй, да ухнем», «По Дону гуляет», «Любо, братцы, любо» и т. п.

Также 85% указали тот факт, что музыкальные произведения облегчают физическую деятельность.

Безусловно, чтобы национальная песня тронула душу слушателя, дошла до сердца, передавая призыв бескорыстной и истинной любви к Родине, к своему народу, необходимы эффективные методики и технологии, разработка организационно-педагогических условий в процессе гражданско-патриотического воспитания современного поколения.

Ведущими признаками, определяющими гражданско-патриотическое воспитание молодежи, являются участие в музыкальном творчестве посредством различных форм музыкальной деятельности, развитие нравственно-эстетических сторон личности под влиянием ее музыкально-культурного потенциала, высокий уровень знаний и оценочных представлений о музыке. Важно не только научить понимать и любить музыку, а развивать стремление и способность молодежи применить свой музыкальный опыт в творческих прояв-

лениях. Для формирования музыкально-нравственной культуры молодежи использовать различные виды музыкальной деятельности.

Таким образом, песенная культура играет важную роль в формировании гражданской идентичности у россиян. Через музыку люди выражают свои чувства, идеалы и ценности, находят себя в контексте национальной и культурной идентичности и создают единство и сопричастность с другими людьми, которые разделяют их музыкальные предпочтения.

СПИСОК ЛИТЕРАТУРЫ

Ахметшина, А.С. (2022) Песенная культура жителей республики Башкортостан // Наука. Образование. Современность / Science. Education. The present, №1–4. – С. 26–29.

Верещагин, Г.Е. (1995) Вотяки Сосновского края. Ижевск: Удмурт. ин-т истории, языка и литературы. УрО РАН, 1995. – 260 с.

Гумилев, Л. Н. (1993). Ритмы Евразии: эпохи и цивилизации / Предисловие С.Б. Лаврова. — М.: Экопрос, 1993. – 576 с.

Зайцева Н. В. Русская народная песня неиссякаемый источник основ формирования гражданской идентичности современных школьников // Мир современной науки. 2013. №5 (20). – С. 4.

Лалетина А. В. Фольклорное творчество как средство формирования российской идентичности // Из опыта работы с детским фольклорным коллективом. – 2021.

Litvintseva G.Yu. Русская культура как основа национальной идентичности россиян / G.Yu. Litvintseva, Yu.M. Pashedko // Международный научно-исследовательский журнал. – 2017. – №11 (65).

Попов, С. В. (1957) Организационные и методические основы работы самодеятельного хора. – М.: Государственное музыкальное издательство. – 110 с.

Санчай Ч. Х. Образы родной земли в музыкально-песенной культуре тувинцев // Новые исследования Тувы. 2023. №1. – С. 80.

Семенова, Д. М. (2023) Ценности в структуре гражданской идентичности: понятие и инструменты / Д. М. Семенова, М. В. Афонин, С. А. Кудрявцев // Политконсультант. — 2023. — Том 3 — № 1.

Карне Мари, аспирант кафедры философии, социологии и культурологии Московского гуманитарного университета по научной специальности 5.4.6. «Социология культуры». Адрес: 111395, г. Москва, ул. Юности, д. 5. Адрес: 111395, Россия, г. Москва, ул. Юности, д. 5. Тел.: +7 (499) 374-60-21.

Медийная система и её акторы в научном тренде развития

П. Н. Киричѐк

Московский гуманитарный университет

Аннотация. В статье анализируются проблемы журналистской деятельности и становления её актора – служителя прессы – в контексте избавления от дилетантизма и обретения профессионализма.

Ключевые слова: журналистика; медиасистема; наука; дилетантизм; профессионализм

Жизнь по обыкновению рождает сотни и тысячи вопросов, которые человеку приходится решать. Среди них редко, но метко встречаются вечные вопросы. Один, к примеру, прямо касается профессии журналиста: кто он – дилетант или специалист? В повседневной конвейерной спешке рождается уклончивый ответ: в знании предмета отображения журналист – дилетант, а в умении составлять тексты для публикации – специалист. Кстати, такой позиции придерживаются многие известные служители прессы – как называют их, акулы пера, прошедшие достойный творческий путь от рядового корреспондента до главного редактора популярного в народе издания: «Журналистский дилетантизм – не порок, а свойство профессии. Объём знаний, приобретаемых студентом за время учёбы на факультете журналистики, разнообразен, но неглубок. Независимо от оценок в дипломе, выпускник журфака не может стать ни филологом, ни лингвистом, ни философом, ни историком, ни экономистом, ни искусствоведом. Он – дилетант, просвещѐнный во многих областях. Его познания похожи на лоскутное одеяло, составленное из разных по размеру и качеству кусочков. Единственное, в чём новоиспечѐнный журналист может ощущать себя на высоте, – умение создавать и редактировать тексты, работать со словом. Но ведь надо ещё знать то, о чём ты пишешь, для кого и для чего» (Полещук, 2022: 63).

Конечно, обтекаемый, как речной камень-голыш, ответ на вопрос по принципу: и нашим, и вашим, – по сути, мало что объясняет. Для скоротечного общения коллег на редакционной кухне или беседы на ходу преподавателя со студентом он вполне сойдѐт. Однако по гамбургскому счѐту такому ответу недостаѐт ни ширины, ни глубины, свойственных научному подходу к всеобщему познанию мира абстрактным человеком, а точнее – к идеологии и технологии творческого постижения окружающей действительности конкретным журналистом. Рабочей площадкой для такой деятельности является система средств массовой информации, или, по новой терминологии, медийная система как «взаимосвязанный комплекс каналов, контента и технологий медиа, обслуживающий аудиторию в рамках конкретного государства, действующий в рам-

ках национального и международного законодательства, в актуальных условиях геополитического и экономического положения страны, её этнокультурных условий, исторических традиций, особенностей идентичности населения» (Вартанова, 2021: 11).

Из анналов теоретической социологии известно, что любая общественная система и даже подсистема имеют два уровня существования и функционирования – номинальный (как должно быть) и реальный (как есть на деле), обусловленные изначальной возможностью и последующей данностью онтологического развития. Возникающий между номинальным и реальным уровнями зазор характеризует данную систему с точки зрения её культуры – внешней (социальной) и внутренней (профессиональной). Медийная система не является исключением из этого правила. Номинальный уровень медиасистемы и главного её актора, журналиста, задаётся наукой о прессе под названием «медиалогия»: в авторском определении, это «отрасль социально-гуманитарного знания о контенте и формате журналистики как о творческом сегменте информационно-вещательной деятельности в обществе с её миссией и функциями, структурой и ресурсами, законами и закономерностями становления и развития. При этом она подразделяется на историческую, теоретическую, прикладную медиологию» (Киричѐк, 2023: 76).

В качестве важного сектора гуманитарной науки медиалогия постоянно фиксирует по ходу каждого конкретно-исторического периода всё большую, стремящуюся к научно-специальному уровню, погружѐнность журналиста в многосоставную и многопрофильную систему прессы, которая с технико-технологической точки зрения типологически классифицируется по способам (инструментам) производства социальной информации. В пределах массовой коммуникации всякие перемены начинаются, продолжают, трансформируются, модернизируются целым каскадом крупных научно-технических изобретений (в порядке их появления на свет) – металлической литеры, печатного станка, электромагнитной радиоаппаратуры, телевизионной электронно-лучевой трубки и, наконец, электронного компьютера (интернет-сети). И освоение каждого изобретения неизбежно подталкивало главное действующее лицо медиасистемы – печатного, электронного, сетевого журналиста – к эволюции от любительского или квалификационного уровней профессиональной деятельности к научно-специальному аналогу.

Одно за другим научно-технические изобретения медийного предназначения являлись знаковыми символами пережитых человечеством четырёх коммуникационных революций, неизбежно порождавших инновационные прорывы в системе и механизмах общественных связей, а также в сферах образования, воспитания, управления – они эффективно встраивались в механику человеческого общения, которое представлялось процессом производства и применения

новой информации, общей для взаимодействовавших людей и вызывавшей их интеграцию. Вслед за названными революциями в общественную жизнь приходили новые коммуникационные эпохи, суть которых составляли генерализованные модусы людского общения с помощью медийной системы: сначала печатный (буквенный) модус с газетами, журналами и книгами; потом радиальный (звуковой) модус с репродукторами, динамиками и приёмниками; затем телевизионный (визуальный) с трансляторами, телевизорами и приставками; наконец, онлайнный (цифровой) с компьютерами, ноутбуками и смартфонами.

По диалектической логике смена коммуникационных эпох в принципе исключала уничтожение генерализованного технико-технологического предшественника «ноу-хаусным» его преемником: возникновение радио не означало конца печати, появление телевидения не вызывало исчезновения печати и радио, как и сегодня рождение интернета отнюдь не ставит крест на печатных и электронных массмедиа, о чём нередко сейчас судачат (утверждают) в досужих разговорах. Нет, коммуникационные эпохи сменяли друг друга с той же взаимообусловленностью, как и формы движения материи – механическая, физическая, химическая, биологическая, социальная, когда каждая последующая форма вбирала в себя предыдущую и прибавляла к ней новые, более сложные и сильнее проникающие в массовое сознание свойства. С помощью непрерывно работающего технико-технологического фактора людское общение и способствующая ему журналистская деятельность коренным образом видоизменяются в границах структуры и функций трансформирующейся медийной системы: просто с появлением интернета происходит новое перераспределение ролей печати, радио, телевидения в обществе, адекватно отражающееся в занятии ими соответствующих сегментов информационного пространства по принципам смежности и дополнительности.

Разумеется, человечество в рамках своего массово-коммуникационного пребывания успешно проделало исторически длительный путь, отмеченный колоссальным технико-технологическим прогрессом: от уголька наскального письма до авторучки «Паркер», видеоманитфона, смартфона и компьютера как средств производства и распространения социально значимой информации. И в каждую новую коммуникационную эпоху к работе в медийной системе рекрутировалось большое число специалистов инновационного профиля, или особо подготовленных акторов: сначала требовались мастера слова (для печати), потом – звука (для радио), затем – кадра (для телевидения), теперь – мастера цифры (для онлайн-прессы). Но сейчас это естественное разделение труда становится условным: в XXI веке медийная система развивается коэволюционным путём, при котором печать, радио, телевидение, интернет, хотя и занимают свои сегменты информационного пространства, тем не менее, всё активнее сближаются функциональным образом при решении сходных задач и проблем.

Они начинают использовать даже общие платформы для одного и того же контента с его публичным выражением в различных – вербальных, визуальных, цифровых – форматах.

С учётом новой профессиональной специфики журналист неизбежно становится, своего рода, универсалом-многостаночником, обязанным по долгу службы готовить идентичный материал для печати, радио, телевидения, интернета, совмещать в его тексте самые разные технологические элементы – слово, цифру, звук, кадр – и отправлять на сайт своего издания. Тут служитель прессы входит в пределы мультимедийной журналистики, которая производит и распространяет, в основном, духовно-практический продукт полифонического свойства. Получается как в известной поговорке – и швец, и жнец, и на дуде игрец, от работы которого можно получить ожидаемое количество хроники, аналитики и, вероятно, художественной публицистики, но без требуемого её качества. Это ещё сильнее обостряет вопрос о дилетантизме и профессионализме журналистики, который в конкретной плоскости упирается в дилемму «возможности или невозможности» достижения научно-специального уровня (качества) медийной продукции.

Сколько существует пресса на свете, столько и слышит начинающий её служитель от бывалых коллег простой, но вечно живой совет: журналист должен знать понемногу обо всём, но очень много об одном; иными словами, ему, наряду с повышением общей эрудиции, следует как каждому профильному специалисту беспрестанно возделывать именно проблемно-тематическое поле, в котором он чувствует себя, по банальному выражению, как рыба в воде: «Научившись делать (в журналистике) всё не хуже других, научитесь делать что-то гораздо лучше других. Беритесь за то, что не рискуют делать другие. Будьте свободнее их. Чаще всего это не так трудно и опасно как кажется. Ставьте себе самые честолюбивые цели в работе. Но главное: пишите так, как сами считаете нужным! Под стандарт, которым обязательно нужно овладеть, под общую гребёнку вас подведут очень быстро. Своё – не дайте затоптать» (Третьяков, 2004: 424–425).

В самом деле, перманентная разработка пребывающего на подкорковом интересе среза действительности помогает журналисту со временем превратиться в подлинного мастера своего дела, с широко известным среди больших масс людей знаковым именем, во многом благодаря глубокому знанию «своей темы» на уровне имеющих профильное образование специалистов. С этого рубежа начинается социально-креативный переход с дилетантского или квалифицированного уровня медийной деятельности на научно-специальный уровень, который достоин того, чтобы пометить его маркером «журналиста-эксперта». На таком уровне у журналиста, в сочетании с его вербально-визуальным талантом, появляется дополнительный ресурс превосходного владения словом, зву-

ком, кадром, цифрой. Неслучайно выдающимся мастерам слова и кадра хочется присвоить, наряду с журналистской, вторую профессию, которой они вполне соответствуют: Анатолию Аграновскому – управленца, Василию Пескову – эколога, Георгию Радову – агронома, Дмитрию Валовому – экономиста, Анатолию Рубинову – социолога, Валерию Аграновскому – психолога, Мэлору Стурруа – политолога, Всеволоду Овчинникову – этнолога, Льву Аннинскому – культуролога, Ольге Чайковской – юриста, Инне Руденко – педагога.

Увы, сам факт научно-специального уровня работы журналиста является собой редкий случай. Отсюда в медийной среде нередко возникает разговор о том, что настоящими профессионалами в журналистике (и в изящной словесности) могут скорее стать люди другого образования (инженеры, агрономы, юристы, экономисты и др.), нежели те, кто имеет профильный диплом. И в подтверждение приводятся весьма доказательные примеры: писатели М. Е. Салтыков-Щедрин (чиновник-управленец). Л. М. Леонов (офицер-артиллерист), М. А. Булгаков (врач-терапевт), В. А. Обручев (геолог-географ), И. А. Ефремов (учёный-палеонтолог), а также журналисты Ярослав Голованов (инженер-ракетчик), Анатолий Иващенко (агроном-практик), Владимир Губарев (инженер-строитель), Симон Соловейчик (учитель-педагог) и др.

Конечно, бессмысленно отрицать наличие уникальных случаев, когда человек с иным образованием быстро овладевает основами вербально-визуального ремесла и успешно адаптируется к журналистской практике. Тем не менее, эти случаи скорее представляют собой исключения из правила, а среди «звёзд прессы» гораздо больше оказывается лиц, получивших журналистское образование. Известно, что любой другой специалист, в частности, инженер-строитель – знаток сопромата, кран-балки, фибролита и рубероида – намного труднее гуманитария адаптируется к творческим условиям работы в прессе, и вряд ли стоит в подборе кадров делать ставку на приём в штат редакции сотрудников с естественным и техническим образованием. Опять же с учётом кадрового состава сегодняшней российской прессы следует заметить, что подавляющую массу её служителей сейчас представляют выпускники университетских факультетов и отделений журналистики, которые получали в течение четырёх-пяти лет, наряду с профессиональными умениями и навыками, целевую духовно-практическую «подпитку» с адекватным рационально-эмоциональным настроением на гуманитарную профессию, весьма далёким от атмосферы технического вуза...

Иными словами, подготовленные в университетах поточно-индивидуальным творческим методом журналисты являются основной «рабочей лошадкой», которая ежедневно тянет лямку снабжения всех механизмов системы социального воспроизводства страны необходимой для их работы информацией хроникального, аналитического, художественно-

публицистического видов: «Журналистика – это оперативный информационный аналог своего времени. Она живёт один день, она сиюминутна (вчерашняя газета или передача редко кого интересует), хотя из этих сиюминутностей складывается вечность. Очень образно говорил об этом К. Паустовский: «Профессия журналистов – быть машинистами около делающей миллион оборотов в секунду машины времени (Свитич, 2003: 6).

По правилу замкнутой композиции статьи следует вернуться к её началу и в ответ на приведённый парадокс: «Дилетантизм – не порок, а свойство профессии», – выставить встречный парадокс: нередко бывает, что дилетантизм журналиста в смысле незнания промышленности на уровне инженера, или сельского хозяйства на уровне агронома, или медицины на уровне врача не только не мешает, а скорее помогает журналисту в разборе и трактовке исходного материала, ведь деятельную сущность его профессии составляет отнюдь не профильное «технологознание», а прикладное человековедение. Подобно синей стрелке компаса, в любых положениях на автомате устремляющейся к своему полюсу, интерес журналиста должен всегда тяготеть к человеку в труде, быту, досуге, его личности и характеру, морали и мировоззрению, моделям сознания и зигзагам поведения...

СПИСОК ЛИТЕРАТУРЫ

Вартанова Е. Л. (2021) Современная структура и динамика медиасистемы / Медиасистема России : Учебник. М. : Изд-во Аспект Пресс. 424 с. С. 5–30.

Киричёк П. Н. (2023) Эссе о прессе: опыты медикритики : Учебное издание. М. : Изд-во Моск. гуманит. ун-та. 448 с.

Полещук А. А. (2022) «Вокруг света» и другие истории. Тамбов : Изд-во «Юлис». 450 с.

Свитич Л. Г. (2003) Профессия: журналист : Учебное пособие. М. : Аспект Пресс. 255 с.

Третьяков В. Т. (2004) Как стать знаменитым журналистом : Курс лекций по теории и практике современной русской журналистики. М. : Ладомир. 623 с.

Киричёк Пётр Николаевич, доктор социологических наук, профессор кафедры журналистики Московского гуманитарного университета. Адрес: 111395, г. Москва, ул. Юности, д. 5. Тел.: +7 (499) 374-60-91. Эл. адрес: press@mosgu.ru.

Интернет и информационная перегрузка в культуре цифрового общества

Е. А. Колесов

Московский гуманитарный университет

Аннотация. В статье рассматривается проблема влияния Интернета на человека. Данный феномен исследуется в контексте интеллектуальной эволюции человека и культуры. Принимая во внимание фактор революционности, Интернет является всего одним из инструментов, помогавших развитию человеческого мышления. Гипотеза автора статьи заключается в том, что при чрезмерном и неосознанном использовании данного средства коммуникации, оно оказывает значительное влияние на когнитивные функции и меняет личность, как и общество в целом. В рамках исследования обозначены основные проблемы, связанные с влиянием интернета и возникающей как следствие информационной перегрузкой на человека. Исследование данной проблематики потребовало философско-аксиологического и социокультурного подхода.

Ключевые слова: Интернет, информационная эпоха, когнитивные функции, нейронные цепи, информационная перегрузка, когнитивная нагрузка, культура цифрового общества, нейропластичность, технологический детерминизм

На протяжении последних 500 лет, с того момента, когда появился печатный станок Гутенберга, чтение книг стало инклюзивным и популярным, непосредственно линейное, буквальное мышление находилось в центре искусства, науки и культурной жизни общества. Именно такой образ мышления, являлся основой творческого ума эпохи Возрождения, рационализма эпохи Просвещения, изобретательного и предприимчивого ума эпохи Индустриализации и даже абсолютизированным мышлением Модернизма. По мнению автора статьи, новая Информационная эпоха меняет мышление современного человека в сторону более поверхностного восприятия информации, фрагментарности и мозаичности. Основными факторами таких изменений является доминирование виртуальной среды и информационная перегрузка.

Ещё с XIX века ряд философов и ученых активно обсуждали роль технологий в формировании культуры и цивилизации. Некоторые были согласны с концепцией Торстейна Веблена получившую название «технологический детерминизм». Концепция детерминистов заключалась в том, что технологический процесс, рассматриваемый в качестве самоуправляющуюся силы находящейся вне человеческого контроля, является ключевым фактором влияния на историю человечества. Благодаря такому аспекту, роль человека заключается в

создании более изощренных инструментов технологического прогресса. Ральф Уолдо Эмерсон сказал об этом иначе: «Вещи сидят в седле и едут верхом на человечестве» (Эмерсон, 1994: 63).

Противоположную концепцию сформулировали так называемые «инструменталисты», такие как Дэвид Сарнофф, они принижали значение инструментов как части новых технологий, считая, что инструменты представляют собой нейтральные артефакты, всецело зависящие от рациональных решений своих владельцев. «Технология – это технология, писал теоретик коммуникаций Джеймс Кэрри. Она, представляет собой всего лишь способ передачи информации или перемещения в пространстве и ничего более» (Кэри, 2008:107).

Автор исследования считает, что взгляды детерминистов особенно актуальны для Информационной эпохи и культуры цифрового общества, а также требуют более глубокого философского и научного осмысления. Отдельные личности или общества самостоятельно выбирают какими инструментами научно-технического прогресса пользоваться, но это не определяет того, что человек как биологический вид способен контролировать направление и скорость развития научно-технологического прогресса и тем более последствия этих инноваций, многие из которых являются недостаточно очевидными в момент активного использования таких технологий. Как заметил Лэнгдон Уиннер «Если опыт совершенного общества и способен чему-то научить нас, так это тому, что технологии представляют собой не просто помощника в человеческой деятельности, а мощную силу, меняющую как саму эту деятельность, так и её смысл» (Уиннер, 2004: 105).

Существенный вклад в изучение преобразующих факторов новых коммуникационных технологий на человека и общество внесли такие авторы как М. Маклюэн (Маклюэн, 2023), М. Кастельс (Кастельс, 2020), Н. Луман (Луман, 2005), Д. Белл (Белл, 1999), Э. Тофлер (Тофлер, 2004).

Ключевые вопросы, которые ставит автор статьи: Что может сказать современная наука о последствиях чрезмерного использования Интернета на когнитивные функции нашего мозга и как это влияет на современного человека как части культуры цифрового общества? Данные вопросы без сомнения будут ещё активно изучаться, но недавние открытия в области нейропластичности (Способность к нейропластичности: удивительная способность мозга самовосстановлению, 2023: Электр. ресурс), позволяют понять что мозг человека способен реорганизовываться, образуя новые нейронные связи на протяжении всей жизни. Благодаря таким исследованиям можно говорить о том, что инструменты, использованные человеком для поддержки или развития своей нервной системы, а именно все те технологии, которые влияют на то как мы ищем, храним и интерпретируем информацию, запоминаем и забываем информацию, способны менять физическую структуру и принципы работы человеческого мозга. Регулярное использование таких технологий как Интернет усили-

вае́т одни́ нервны́е связи́ и ослабляет другие́, расширяет одни́ паттерны́ мышления́ и ослабевает другие́. Следовательно́, мы лучше́ можем́ понять, каким́ образом́ современные́ интеллектуальные́ информационные́ технологии́, оказывают́ свое́ влияние́ на развитие́ человека́ как биологического́ вида́, а также́ его сознание́, цивилизацию́ и культуру́.

Последние́ 40 тысяч лет базовая́ структура́ мозга́ человека́ не претерпела́ значимых́ изменений (Вулф,2007:217). Процесс́ генетической эволюции́ проходит́ очень́ медленно́, в представлении́ человека́ о времени́. Однако́ является́ очевидным́ фактом то, что за эти́ тысячелетия́ у человека́ абсолютно́ понялись́ формы́ мышления́ и поведения́. Как писал Герберт Уэллс о человеке, «его социальная́ жизнь́ и привычки́ полностью́ изменились, подверглись́ пересмотру́ и переделки́, в то время́ как наследственность́ практически́ не менялась со времён Каменного́ века» (Г. Уэллс,1938). Актуальные́ научные́ данные́ о нейропластичности́ дают возможность́ анализа́ природы́ подобных́ изменений. В зависимости́ от ежедневного́ рода́ деятельности́, мы каждый́ день, бессознательно́ и сознательно́, подвергаем́ изменениям химические́ процессы́ в наших́ синапсах, при этом́ меняя́ наш мозг. Данные́ изменения́ способны́ передаваться́ будущему́ поколению́ при помощи́ генетической́ памяти́, воспитания́, характерной́ жизнедеятельности́ в том числе́ связанной с современными́ информационными́ технологиями́. Из этого́ следует́ вывод что регулярное́ использование́ в том числе́ таких технологий́ как Интернет способно́ менять́ наш мозг. Каждый́ повторяющийся́ опыт́ влияет́ на наши́ синапсы, использование́ интеллектуальных́ инструментов, расширяющих́ нашу́ нервную́ систему, должно́ закрепляться, при этом́ если́ мы не можем́ физически́ зафиксировать́ эти́ изменения́ в прошлом, мы можем́ использовать́ их отпечатки́ в настоящем. В качестве́ примера́ можно́ рассмотреть́ азбуку́ Брайля́ как информационное́ средство́ коммуникации, мы наблюдаем́ очевидные́ примеры́ процессов́ регенерации́ и дегенерации́ мозга, когда́ человеќ учится́ азбуке́ слабовидящих́ и незрячих́ людей.

Из-за частых́ повторений́ интеллектуальной́ и физической́ деятельности́ в нашем́ мозге́ возникают́ и усиливаются́ характерные́ нейронные́ связи, которые́ способны́ превращать́ данную́ деятельность́ в привычку. При этом́ важно́ понимать, что плохие́ привычки́ способны́ закрепляться́ в нашем́ мозге́ также́ как хорошие́. Такая́ пластичность́ может́ стать «причиной́ возникновения́ патологии́» (Леон, 2007: 244).

После́ изобретения́ человечеством́ системы́ исчисления́ и алфавита, Интернет несомненно́ в настоящее́ время́ является́ наиболее́ влиятельной́ технологией́ изменения́ нашего́ мозга, общества́ и культуры́.

С использованием́ Интернета́ связано́ не мало́ парадоксов, но один из них способен́ оказать́ основное́ влияние́ в долгосрочной́ перспективе: Сеть́ захватывает́ наше́ внимание́ лишь́ для́ того, чтобы́ его рассеять (Карр, 2012:126).

Современный человек как часть культуры цифрового общества проявляет интенции к потреблению больших объёмов информации, впечатлений, а также склонен искать ситуации, требующие одновременного исполнения нескольких дел или ситуаций в которых оказывается перегружен информацией (Клинберг, 2009) Если медленное движение ума от одного слова, напечатанного на страницах книги, способно усиливать нашу потребность к умственной стимуляции, то Интернет полностью её насыщает, приводя нас в состояние рассеянного внимания, при этом предлагая ещё большее количество объектов способных отвлечь наше внимание. В то время, когда нейроны, включающиеся одновременно, образуют цепи, нейроны, которые не активизируются в одно и тоже время, не образуют цепей. Человек цифрового общества тратить всё больше времени не на чтение книг, а на просмотр веб-страниц, не на сочинение текстов, а на короткие сообщения в социальных сетях, не на глубокие размышления и созерцания, а на скроллинг страниц в мобильном устройстве. Данные интенции приводят к тому, что связи, поддерживающие прежние, старые интеллектуальные функции и усилия, начинают ослабевать и распадаться. Мозг перерабатывает не использующиеся нейроны и синапсы, задействует их для другой, более актуальной деятельности. Благодаря таким процессам мы приобретаем новые навыки, теряя при этом старые (Карр, 2012: 128).

Уровень нашего интеллекта детерминирован способностью передавать информацию из рабочей в долгосрочную память, создавая на её основе концептуальные схемы. Рабочая память (РП) – это тип памяти, с помощью которого человек способен сохранять в уме информацию, с которой работает. РП также позволяет комбинировать информацию, полученную от органов восприятия, с долговременной и кратковременной памятью (Оперативная память мозга: что общего между компьютером и мозгом, 2021: Электр. ресурс). Процесс связанный с переходом информации из рабочей памяти в долгосрочную, является самым важным этапом передачи информации в нашем мозге, так как рабочая память способна удерживать незначительные объемы информации. Элементы, которые мы не способны удержать в своей рабочей памяти, быстро исчезают, если мы не обновляем их путём повторов (Свеллер, 1999: 4–5). Объем информации поступающий в рабочую память для обработки мозгом в каждый момент времени, называется когнитивной нагрузкой (Теория когнитивной нагрузки: почему больше не значит лучше, 2022: Электр. ресурс). Когда уровень нагрузки превышает возможности мозга обрабатывать и хранить информацию, мы теряем способность к запоминанию информации или к синтезу информации, уже имеющийся в долгосрочной памяти. Вследствие возникает информационная перегрузка и нам становится крайне сложно преобразовать новую информацию в схемы, при этом мы теряем способность к обучению, а наше восприятие информации становится поверхностным и не глубоким. Чем ближе мы прибли-

жаемся к пределам рабочей памяти, тем нам сложнее становится отличать важную информацию от информационного шума, из-за информационной перегрузки, любые отвлекающие факторы способны отвлекать нас ещё сильнее. Благодаря значительной нагрузке на рабочую память возникают трудности с пониманием смысловых концепций или иного информационного объекта, чем сложнее материал, который нам необходимо изучить, тем гораздо сложнее это осуществить в случае информационной перегрузки. Автор данной статьи предлагает следующее определение понятию информационной перегрузки – это неспособность оперативной и последовательной обработки переизбытка информации для принятия рациональных решений и анализа данных. Для информационной перегрузки характерны два источника – это решение посторонних задач и разделённое внимание. Данные факторы являются основополагающими для Интернета как информационного средства коммуникации.

Автор статьи считает излишне преждевременным суждение, что Интернет значительно подрывает моральные устои человека и ментальное здоровье нового цифрового общества. Необходимо признать также важные и полезные возможности, связанные с использованием Интернета, такие как доступ к ценной информации, коммуникации на расстоянии, создание творческого и научного контента, формирование нового экономического потенциала и другие позитивные факторы, без которых сложно представить жизнь и развитие современного человека как части культуры цифрового общества.

При всех позитивных свойствах современных коммуникационных технологий и умозаключений, приведенных выше, очевидно, что Интернет способен видоизменять важные когнитивные процессы нашего мозга, уменьшая при этом возможности к созерцанию, тем самым снижает глубину наших мыслей, меняет ключевые способы организации памяти, благодаря которым человек склонен всё чаще и чаще полагаться на мгновенный доступ к информации. Такие факторы в отсутствие самоконтроля способны вызывать информационную перегрузку, оказывать негативное воздействие на общие когнитивные способности, а также порождать иллюзии в адекватной самооценке своих компетенций. По мнению автора, данный феномен требует, как научную регулярную актуализацию, так и своевременного аксиологического подхода для полноценной адаптации индивида к культуре цифрового общества. Как полагал философ Мартин Хайдеггер «Наша способность к медитативному мышлению, может пасть жертвой безоглядного стремления к прогрессу» (Хайдеггер, 1966: 56).

СПИСОК ЛИТЕРАТУРЫ

Вулф М. (2021) // Читающий мозг в цифровом мире // пер. с англ. Таштемиров М., М. : АСТ 2021. С. 217

Карр Н. (2012) Глава 7–10 // Пустышка: что Интернет делает с нашими мозгами//. Книга под ред. Ивановой Т./пер. с англ. Мирон П.: BestBusinessBook. С. 126–228.

Клинберг Т. (2009) // Перегруженный мозг: Информационный поток и пределы рабочей памяти // Книга под ред. Генкин В., Соколинская А.Е./перевод с англ. Серебро Елена, Муродян К. Е. : Ломоносовъ. С. 39–75, 166–167.

Оперативная память мозга: что общего между компьютером и мозгом, [Электронный ресурс].URL:<https://habr.com/ru/companies/macloud/articles/561526/> (дата обращения: 28.04.2024).

Способность к нейропластичности: удивительная способность мозга самовосстановлению. [Электронный ресурс].

URL:<https://science.zeba.academy/neiroplastichnost-udivitel'naya-sposobnost-mozga/> (дата обращения: 25.04.2024)

Теория когнитивной нагрузки: почему больше не значит лучше. [Электронный ресурс].URL: <https://skillbox.ru/media/education/teoriya-kognitivnoy-nagruzki-rochemu-v-obuchenii-bolshe-ne-znachit-luchshe/?ysclid=1w68kmh57w312110363> (дата обращения 03.05.2024)

James W.Carey (2008) // Communication as Culture: Essays on Media and Society// (New York: Routledge) С. 107

John Sweller (1999) // Instructional Design in Technical Areas// (Camberwell, Australia: Australian Council for Educational Research) С. 4–11.

Landom Winner (2004) // Technologies as Form of Life// (Lanhman, MD: Rowman and Littlefield) С. 105.

Martin Heidegger // Discourse on Thinking// (New York: Harper and Row) С. 56 Pascual-Leone // The Plastic Human Brain Cortex // (New York: Ballantine) С. 244.

Ralph Waldo Emerson (1994) // Ode, Inscribed to William H. Channing// (цит. По книге Collected Poems and Translations (New York: Library of America, 1994) С. 63.

Колесов Евгений Александрович, аспирант Московского гуманитарного университета. Адрес: 111395, г. Москва, ул. Юности, д. 5. Тел.: +7 (906) 781-15-22. Эл. адрес: kolesov85@gmail.com.

Языковой регистр и особенности полисемии в английском и русском языках

О. Ю. Коновалова
Московский гуманитарный университет

Аннотация. В статье рассматривается проблема «многозначности» слов и использования определённых лексических значений в заданных речевых условиях. Затрагивается тема применения в речи запрещенной лексики и слов-табу, замены слов эвфемизмами, изменений речевого регистра, особенностей перевода таких замен. Углублённый взгляд на проблему полисемантической лексики, с точки зрения психолингвистики, позволяет исследовать целый ряд лингвистических задач, остающихся нерешёнными в силу непрерывной эволюции языка, и предложить соображения и выводы, которые помогут пролить свет на другие вопросы языкознания.

Ключевые слова: «языковой регистр», эвфемизм, полисемия, табу, политкорректность, нормативная лексика, допустимое значение, междисциплинарный подход.

*“What's in a name? That which we call a rose
By any other name would smell as sweet.”
William Shakespeare, "Romeo and Juliet".*

В своей культовой книге «Слово о словах» великий русский лингвист и филолог, Лев Васильевич Успенский, писал: «Когда мы говорим «язык», мы думаем: «слова». Но мало кто себе представляет по-настоящему, каково оно, самое простое и обычное человеческое слово, каким неопишимо тонким и сложным творением человека оно является, какой своеобразной (и во много ещё загадочной) жизнью живёт, какую неизмеримо огромную роль играет в судьбах своего творца – человека. Если в мире есть вещи, достойные звания «чуда», то слово, бесспорно, первая и самая чудесная из них».

Однако, слово – не просто «чудо», оно может стать орудием или инструментом, заряженным определённым смыслом, сравнимым с заряженным ружьём. Слово может ранить, иногда даже убить и, наоборот, спасти или вылечить. Слово бывает веским, ласковым, неосторожным, грубым. На эту тему в русском языке существует множество поговорок, среди них «в карман за словом не полезет», «ради красного словца», «слово не воробей, вылетит – не поймаешь», «не бросает слов на ветер», «первое слово – дороже второго» и т. д. Известны случаи, когда нечаянно оброненное слово разрушало отношения и репутации. Зачастую мы используем слова в родном языке бессознательно, машинально, рефлекторно, не задумываясь над их выбором, практически «на автомате», поэтому, при использовании слов в речи, существует риск выбрать неподходящий вариант или синоним, ошибиться в выборе языкового регистра. Риски, связан-

ные с выбором лексического варианта в устной речи, следует оценивать и понимать заранее.

Американский писатель, преподаватель Самюэл И. Хаякава предложил разделить слова на две категории: «рычащие» (злые, колючие, неподобающие), имитирующие рык диких животных, и «урчащие» (добрые, мурлыкающие, успокаивающие), подобные урчанию или мурлыканью котика. Сравним высказывание заниженного (бранного, сленгового) регистра "You filthy scum!" («Ах ты мерзкая тварь!»), явно выходящее за пределы «рыка», с похвальным и поощающим урчащим "You are the sweetest creature in the world!" («Ты просто милашка!»). Специалисты в области перевода и изучения иностранных языков вполне могут проводить семантические конкурсы среди студентов по подбору синонимов в разных регистрах языка на основе эвфемистического принципа и с «повышением» регистра (от приземлённой, грубой лексики к возвышенным и высокопарным высказываниям). Например:

I daydream (I am a dreamy person) ----> You are an escapist ----> She ought to see a psychiatrist.

Или:

I am firm ----> You are obstinate ----> He is pig-headed.

В английском языке возможно выстроить огромное количество синонимических рядов с подобными семантическими нюансами, сгруппировав их, к примеру, в произвольные тройки: slender – thin – skinny; overweight – plump – fat; frank – blunt – insolent, etc. Приёмом намеренного использования изменённого регистра нередко пользуются комики.

Независимо от истинных намерений говорящего, выбор слов оказывает немедленное воздействие на слушателя, так как последний естественным образом полагает, что сказанное слово было намеренным. Это явление заложено в самой природе коммуникации, поэтому необходимо предвосхищать семантические нюансы высказываний и развивать в себе способность осознанного контроля в выборе данных нюансов. Выбор значения всегда остаётся прерогативой говорящего. Многие специалисты утверждают, что выбор лексики, а, следовательно, и поведенческого воздействия на собеседника, является предметом изучения психологии, а не лингвистики. Однако, в силу языкового разнообразия и изменчивой природы языка, зависящих от исторического периода, нам не до конца удаётся понять, какие слова выполняют поставленную нами задачу в рамках осознанного воздействия на собеседника, а какие – нет. Преподаватели вынуждены использовать в своей деятельности метод «кнута и пряника», так как ласковое, «урчащее» слово может воздействовать на одну аудиторию, а другой может потребоваться самый настоящий «рык». Кроме того, доброе слово, которое выполнило свою функцию вчера, сегодня может уже не возыметь эффекта. В этой связи кажется разумным использовать междисциплинарный подход к изучению данных воздействий, на стыке философии, психологии, лингвистики, культурологии и даже, возможно, применяя научные возможности нейролингвистики.

Ярким примером подобного исследования в английском языке может выступить феномен политкорректности. Некоторые из наиболее семантически «нагруженных» слов отражают сферы деятельности общества, говорящего на данном языке, особенно деятельность в отношении социальных групп, которые принято считать неблагополучными или ущемлёнными в своих интересах. Самыми «чувствительными» (щекотливыми) из них являются расовая, половая (в англо-саксонской среде – гендерная), экологическая сферы, а также личностный рост (физическое или умственное развития личности). В этих областях количество синонимов для некоторых терминов в разных языковых регистрах исчисляется сотнями.

История зарождения политкорректности началась ещё в 1980-х, когда стали отчётливо осязаемыми предубеждения против определённых групп населения в вышеуказанных областях. Идея того периода заключалась в том, что, если убрать из языка обидные слова в отношении данных понятий, социальные условия изменятся в лучшую сторону автоматически. Движение в поддержку политкорректности вскрыло существующие в обществе противоречия и проблемы, основой которых являлся язык. Однако, наивное предположение о возможности устранения существующих проблем посредством исключения недопустимой лексики, свидетельствовало о непонимании того, по каким законам язык функционирует в принципе. Нарращивание синонимии во времени и пространстве – естественный языковой процесс: замена одного слова другим не приводит к тому, что первое «неудобное» значение исчезает, наоборот, в силу отсутствия необходимых изменений в социальных условиях общества, недопустимое («обидное») значение переносится на новое слово. Например, в 1990-ые годы было предложено заменить термин 'mentally handicapped' («умственно отсталый») на фразы 'with learning difficulties' («с трудностями в обучении») и 'intellectually challenged' («с особенностями интеллекта»). На сегодняшний день акроним LD, сформированный от фразы 'learning difficulties' посредством конверсии стал прямым оскорблением и часто используется школьниками в соответствующей среде. Такие же последствия коснулись понятий 'disabled' – 'differently abled', 'Third World' – 'developing nations', 'negro' – 'black' - 'African American' - 'people of color' - 'brown people'.

Проблема, однако, не ограничивалась переносом старого значения на новый термин. Возник вопрос этического характера: кто имеет право решать, является ли исходный термин обидным и неуместным? Наглядным примером неоднозначности в терминологии стало слово 'blacks' («чёрные»). В 1980-х его заменили на более благозвучный термин 'African Americans', однако, это вызвало протесты со стороны тех, кто стал опасаться использовать использовать оригинальное слово в повседневной лексике как самостоятельное, а также в составе других слов, таких как, например, 'black board' («школьная доска») и 'black pieces' («чёрные шахматные фигуры»). Кроме того, согласно статистическому опросу, проведённому в США в 1991 году, свыше 90% афроамериканцев всё ещё предпочитали, чтобы их называли 'blacks'.

Правила политкорректности варьируются в зависимости от письменной или устной речи. В письменной форме существует возможность внести изменения в неприемлемые формулировки, что невозможно эффективно выполнить в спонтанной устной речи, как невозможно избавиться от лексических привычек, выработанных временем. Яркие сторонники политкорректности или, как их иногда называют, «полиция речи», требуют немедленных изменений в лексике, однако, чтобы поменялись языковые предпочтения, требуется время. Нетерпимость к людям, использующим определённую лексику, сама по себе является наиболее пагубной формой нетерпимости. Жаль, что изначально задуманная как благая задача меняется под воздействием собственных негативных свойств. Создаётся впечатление, что в некоторых случаях само слово «политкорректность» становится неприемлемым, злым, «рычащим», как сказал бы С. И. Хаякава.

К рискам, связанным с выбором синонима в определённом языковом регистре, можно также отнести табуированную лексику. Под табу подразумеваются слова, употребления которых мы избегаем, если нам кажется, что они могут принести вред, вызвать чувство неловкости или обидеть кого-то. Все мы в определённых обстоятельствах остерегаемся некоторых языковых значений. Например, скорее всего не захотим называть яхту «Титаник», будем избегать неприятной темы смерти и лексики, связанной с ней, ('falling asleep' вместо 'dying' и 'casket' вместо 'coffin'), использовать эвфемизмы для оскорбительных понятий ('visit the little girls'/boys' room' вместо 'use the toilet'). Примечательно, что соотнесение лексического значения с категорией слов-табу, напрямую зависит от воспитания, социального контекста, среды, отношений между говорящим и слушателем, индивидуальных особенностей личности. То, что может показаться исключительно неприемлемым для одного человека, для другого – норма.

Каждый из нас в определённый момент становился свидетелем «жуткой» лексики, которую активно используют молодые люди и, ещё чаще, подростки. Подобные инциденты вызывают у взрослых чувство отвращения и негодования, так как они подсознательно переносят своё восприятие слов-табу на юношескую среду и полагают, что эта лексика должна восприниматься молодёжью так же, как её воспринимают они. Это не совсем так. Слова могут быть одинаковыми, а функции, которые они выполняют для разных социальных и возрастных групп, разными. Психологами доказано, что для подростков и молодых людей использование бранной речи и вульгаризмов вызвано не осознанием того, что это может быть оскорбительно для окружающих, а физиологической потребностью быть признанным в коллективе себе подобных. Негодование взрослых как раз привлекает подростков в таком групповом поведении. Пока бранная речь звучит внутри одной группы, не является инвазивной угрозой и не затрагивает окружающих, не следует обращать на это внимания. Это временный период в жизни молодых людей, и его окончание – всего лишь вопрос времени. Мы все ругаемся при определённых обстоятельствах, это, своего рода, естественная реакция на изменения эмоционального состояния.

Многое зависит от воспитания в семье. Если говорящий получил хорошее воспитание, он/она интуитивно задумывается о значениях спорной лексики и рефлекторно «повышает» или «понижает» регистр речи. Вы наверняка замечали, как меняется интонация голоса, выбор лексики, грамматические структуры языка, в зависимости от того, с кем и в каких обстоятельствах мы ведем беседу. Это особенно заметно у детей. Например, студент, использующий ненормативную лексику в компании друзей, резко меняет интонацию голоса, если позволила мама. Существуют нормы приемлемой лексики и языкового регистра для использования в СМИ и особенно на телевидении. В США это особенно касается терминов, связанных с расовыми понятиями.

Выбор лексического регистра – вопрос неоднозначный, так как находится под влиянием множества факторов. Существует «мода на язык», которая меняется вместе с его исторической эволюцией, свидетельством этому могут быть возрастные предпочтения в высказываниях у разных поколений. Речевой регистр также варьируется в зависимости от национальных особенностей, менталитета, социальных условий, воспитания, окружения говорящего и ряда других факторов.

В настоящее время исследования регистра в области языкознания приобретают особое значение с образовательной точки зрения. В процессе обучения студентов на курсах иностранных языков и перевода, необходимы упражнения для отработки навыков выбора синонимов и социально-приемлемого речевого регистра. Такие упражнения позволят студентам изучить максимальное количество лексических значений и расширить свой словарный запас как на иностранном языке (язык оригинала), так и на родном (язык перевода). Для русского языка такая задача представляется особенно актуальной, в свете недавно подписанной Президентом РФ новой редакции Федерального закона «О государственном языке Российской Федерации», регулирующей употребление иностранных заимствований, согласно которой «соблюдение норм современного русского литературного языка при использовании его как государственного теперь является обязательным».

СПИСОК ЛИТЕРАТУРЫ

Успенский Л. В. (2017). Слово о словах. Очерки о языке/Лев Успенский. – М. : Зебра Е. 496 с.

Crystal David (2007). Words Words Words. Oxford, UK: Oxford University Press. 216 pages.

Hayakawa Samuel I. (2018). Language in Action: A Guide to Accurate Thinking (Classic Reprint). London, UK: Forgotten Books. 255 pages.

Коновалова Ольга Юрьевна, кандидат филологических наук, доцент кафедры иностранных языков Московского гуманитарного университета. Адрес: 111395 г. Москва, ул. Юности, д. 5. Тел.: +7 (916) 705-79-58. Эл. адрес: olga.konovalova@rambler.ru.

Профессиональное самоопределение современного подростка как основа формирования социально ориентированной личности

Н. В. Корнеева

Московский гуманитарный университет

Аннотация. В статье анализируются профессиональное самоопределение подростка как фактор формирования социально ориентированной личности в условиях современности.

Ключевые слова: социально ориентированная личность; социально-ценностные ориентации; профессиональное самоопределение.

Современное общество все больше ставит акцент на формирование индивидуальности и самореализации каждого человека. Однако, часто воспитание направлено на создание идеального потребителя – человека, способного успешно функционировать в обществе и удовлетворять потребности рыночной экономики.

Однако, такой подход не всегда способствует формированию социально ориентированной личности, способной не только удовлетворять свои собственные потребности, но и принимать участие в общественной жизни и помогать другим.

Профессиональное самоопределение подростка может стать важным фактором в формировании социально ориентированной личности. Когда подросток находит свое призвание и страсть в определенной профессиональной сфере, он начинает осознавать свою значимость и важность для общества.

Таким образом, воспитание социально ориентированной личности требует изменения подхода к образованию и воспитанию, признания важности не только индивидуальных успехов, но и участия в общественной жизни и помощи другим людям. Профессиональное самоопределение подростка может стать ключевым элементом в этом процессе, помогая формировать личность, способную делать значимый вклад в общество.

Социально ориентированная личность – это личность, гармонично сочетающая в системе своих отношений к окружающему миру, к самому себе и проявляющая в поведении и деятельности как ориентации на интересы общественного развития, социальное взаимодействие, так и на личностный рост и самореализацию, направленные на вклад в развитие общества, взаимообогащение и соразвитие всех субъектов социального взаимодействия.

Определение стратегии и тактик педагогического сопровождения процесса становления социально ориентированной личности предполагает выделение в ее структуре тех компонентов, формирование которых прежде всего обеспечивает ее становление. Безусловно, особую роль играют в данном процессе те из них, совокупность которых определяет сущность и содержание понятия «ориентация». Психологи относят данные феномены к системе внутренней поведенческой регуляции индивида и включают в их состав: социальные пред-

ставления, интересы, социальные установки (аттитюды), ценностные ориентации, взгляды, убеждения, направленность личности и т. д. Социологи объединяют все эти разнообразные регуляторы поведения человека под единым названием «диспозиции».

Поскольку высший уровень диспозиций образует система ценностных ориентаций личности, в качестве основного критерия эффективности процесса становления социально ориентированной личности должна выступать степень сформированности ее социально-ценностных ориентаций.

Наиболее адекватным основанием определения сущности ценностных ориентаций можно считать концепцию отношений, предложенную и позволяющую представить ценностные ориентации как избирательные отношения личности к различным сторонам и явлениям действительности, представляющим для нее определенную ценность. Соответственно, социально-ценностные ориентации рассматриваются нами как система устойчивых ценностных отношений личности к наиболее значимым аспектам социальной жизни, формирующихся на основе широкого спектра всех ее духовных отношений.

Содержание социально-ценностных ориентаций может быть представлено в виде трех основных блоков:

1) ценностные ориентации личности, определяющие ее отношение к обществу и различным явлениям общественной жизни (забота о благосостоянии общества, ориентация на сохранение и умножение общественных достижений и ресурсов, сохранение прав и свобод ее граждан, политическую и экономическую стабильность и независимость и т. д.);

2) ценностные ориентации, определяющие отношение личности к субъектам социального взаимодействия (ориентация на социально приемлемые нормы поведения, межличностного и группового взаимодействия: равноправие, уважение, заботу, поддержку, понимание, принятие, толерантность, веротерпимость и др.);

3) ценностные ориентации, определяющие отношение к себе как члену общества (ориентации на социальную активность, вклад в общественное развитие, социальную ответственность, гражданская гордость и достоинство, ориентация на самореализацию своего творческого потенциала в интересах общества, осознание себя патриотом, гражданином и т. д.), в том числе связанные с осознанием специфики их проявлений в соответствии со своей социальной идентичностью (гендерной, этнической, профессиональной и др.).

Становление устойчивой системы социально-ценностных ориентаций связано с периодом достижения личности социальной зрелости, которая, по мнению исследователей, является новообразованием юношеского возраста. Стратегия становления социально ориентированной личности школьника предполагает постепенное ее продвижение к формированию диспозиций высшего уровня. В ее основу положена выделенная уровневая иерархия диспозиций.

На первом этапе (младший школьный возраст) внимание педагогов должно быть сосредоточено на формировании социальных фиксированных установок, которые являются проявлением потребности в общении, формируются в малой группе и выражают определенное отношение личности к социальным объектам на этом уровне. До 9–10 лет ребенок разворачивает свои отношения в среде знакомых людей. Ориентация на социально нормативное поведение связана с его стремлением к общественному признанию и к занятию социально ответственной позиции по отношению к конкретным людям – прежде всего к взрослым. На этом возрастном этапе основными механизмами формирования социально ориентированной личности являются: подражание, идентификация, социальные ожидания.

На втором этапе (подростковый возраст) формируются социальные интересы личности, которые выходят за пределы малой группы и направлены на конкретные сферы социальной деятельности и социальной активности. Социальный интерес в основном определяют как способность интересоваться другими и принимать в них участие. Сущность и содержание социального интереса значительно шире, поскольку на этом этапе интенсивно формируются не только ценностные ориентации, определяющие направленность и характер межличностного и группового взаимодействия, но и те, которые связаны с интересом подростков к более широким сферам общественной жизни (общественная деятельность группы, школы, деятельность в общественных объединениях и т. д.), к расширению пространства социального взаимодействия. Основным механизмом становления социально ориентированной личности на данном этапе выступает референтная группа, которая выполняет функции перцептивного фильтра, отбирающего из социальных норм и ценностей наиболее значимые для индивида, которые он готов разделить и которые превращаются в его собственные. Соответственно, особое место в данном процессе занимают групповые ожидания.

Третий этап (старший школьный возраст – ранняя юность) связан с формированием системы социально-ценностных ориентаций, целостно проявляющихся в социальной позиции личности. Значительно расширяется спектр сфер общественной жизни и социального взаимодействия, которые находятся в сфере внимания и интересов старшего школьника (политическая, гражданская, профессиональная, семейная и др.), формируется система отношений к себе как члену общества и субъекту общественной жизни, происходит выбор своей четкой социальной позиции. Ведущими механизмами становления социально ориентированной личности выступают механизмы самоопределения – интернализация, связанная с осознанием социальных норм, ценностей, идей и принятием ответственности за их выбор; а также аутентизация, проявляющаяся в осознании личностью истинности, подлинности, соответствия социальных норм и ценностей своей индивидуальности, сущностному в себе. Специфическим инструментом, обеспечивающим действие данных механизмов, служит в ранней юности рефлексия.

Безусловно, реализация данной стратегии становления социально ориентированной личности требует специальной организации целенаправленной деятельности, осуществляемой в воспитательной системе школы и учитывающей специфику возрастных этапов ее становления.

В свете вышесказанного очень важно дать определение и понять место понятия «профессиональное самоопределение».

Профессиональное самоопределение – часть самоопределения личности и Я-концепции, которая включает в себя два основных компонента:

- процесс выбора и освоения профессии,
- оценку себя по внутренним и общепринятым критериям профессионализма.

Если говорить проще, ответ заложен в самом термине: это процесс выбора профессии через определение себя.

Конечно, всё это только часть самоопределения личности, но даже по через такое определение человек может отсеять массу профессий и наметить план по поиску того, чем он хочет заниматься. Чем больше человек знает о себе, тем точнее самоопределится профессионально.

Профессиональное самоопределение не равно призванию, ведь призвание есть скорее абстрактное внутреннее влечение к какому-нибудь делу, которое в реальной профессиональной жизни может принимать конкретные формы.

Профессиональное самоопределение опирается на:

- глубинный интерес к конкретным видам деятельности,
- индивидуальные особенности и сильные стороны,
- личностные ценности и ориентиры.

Профессиональное самоопределение не существует в вакууме: нужно учитывать также политический, экономический и социальный контекст, а также ситуацию на рынке труда в мире, стране и конкретном регионе.

Нет точного ответа, когда происходит профессиональное самоопределение. Теоретически точкой отсчёта можно считать впервые услышанный вопрос: «А кем ты хочешь стать, когда вырастешь?» Здесь профессиональное самоопределение активируется и длится всю жизнь. Основной и важный период – это подростковый и молодежный возраст. Пока в системе школьного образования существуют уроки профориентации, но не повсеместно. Но для эффективной работы системе не хватает учёта индивидуальных особенностей школьников, своевременных обновлений и прямоты коммуникации с детьми.

Нет ничего плохого в том, чтобы честно рассказывать в школе о реальном положении дел на рынке труда и знакомить старшеклассников со взрослым «работающим» миром. Стажировки, дни открытых дверей в офисах крупных компаний, лекции с представителями разных профессий и отдельные факультативы по профориентации могли бы существенно снизить стресс профессионального самоопределения.

Подростки, поступающие в вузы и колледжи, в свои 14–18 лет не всегда

готовы к большому и ответственному выбору. Некоторым пока не хватает знаний о себе, другие растут в строгих семьях, где решения обычно принимают старшие, третьи лишены мотивации к карьерному развитию. Поэтому необходима комплексная подготовка к процессу выбора пути обучения и будущей профессии.

Профессиональное самоопределение может быть ошибочным. Огромное количество людей не работает по специальности и получает диплом лишь ради диплома. Да, они совершили ошибку самоопределения, поступив не в тот вуз или выбрав не те курсы. Но это не значит, что их жизни разрушены: напротив, эти люди осознали, какие направления им не подходят.

Ложному самоопределению больше всего способствует непонимание себя и выбор профессии, исходя из чужих интересов и предпочтений. Но профессиональное самоопределение может меняться. Я-концепция изменяется и, конечно, профессиональное самоопределение тоже может подвергнуться изменениям.

Подростки должны быть обучены социальной ответственности, эмпатии, уважению к другим и развитию навыков сотрудничества и коммуникации. Важно создать условия для развития молодежных инициатив, волонтерства и активного участия в общественной жизни.

Образовательные учреждения могут сыграть значимую роль в этом процессе, предоставляя широкий спектр образовательных программ, включающих элементы социальной ответственности и гражданского воспитания. Такие программы могут включать в себя изучение и анализ социальных проблем, развитие навыков межличностного взаимодействия, проведение проектов и мероприятий, направленных на помощь нуждающимся и улучшение социальной среды.

В целом, воспитание социально ориентированной личности требует комплексного подхода и совместных усилий образовательных учреждений, родителей, общественных организаций и государства. Важно не только формировать индивидуальные навыки и знания, но и способствовать развитию гражданской и социальной активности у подрастающего поколения.

Для достижения этой цели необходимо обеспечить детям и молодежи доступ к разнообразным образовательным программам, которые будут способствовать формированию критического мышления, эмпатии, толерантности и уважения к различию. Кроме того, важно создать условия для участия молодежи в общественной жизни, волонтерстве и социальной деятельности, чтобы они могли ощутить свою значимость и влияние на общество.

Родители также играют важную роль в формировании социально активной личности. Важно обеспечить поддержку и понимание со стороны родителей, учитывать их ценности, учить их взаимодействовать в коллективе и принимать ответственность за свои действия.

Общественные организации и государство также должны активно поддерживать инициативы, направленные на развитие социальной активности у

молодежи. Это может быть создание платформ для обмена опытом, проведение образовательных мероприятий, поддержка социальных проектов и программ.

Таким образом, только совместными усилиями всех сторон можно создать условия для формирования социально ориентированной личности, способной к эффективному участию в общественной жизни и принятию ответственности за свое будущее.

Для этого необходимо обеспечить качественное образование, доступ к культуре и спорту, поддержку социально уязвимых групп населения, стимулировать гражданское участие и активность. Только таким образом можно обеспечить устойчивое развитие общества и благополучие каждого его члена.

Поэтому важно, чтобы все участники общества – государство, бизнес, гражданское общество – сотрудничали и уделяли особое внимание развитию социальной сферы, чтобы люди могли реализовывать свой потенциал, чувствовать себя уверенно и безопасно, стремиться к самосовершенствованию и счастью.

СПИСОК ЛИТЕРАТУРЫ

Демченко А. Р., Морозова М. В. (2013) Формирование профессионального самоопределения обучающихся в процессе профильного обучения за рубежом // Педагогика. 2013. № 8. 116 с.

Зеер Э. Ф. (2015) Психологические особенности прогнозирования профессионального будущего молодежи // Актуальные проблемы психологического знания. 2015. № 3 (36). 26 с.

Зеер Э. Ф. (2014) Методология профессионального развития личности: монография. Екатеринбург: РГППУ, 2014. 194 с.

Игтисамова Г. Р. (2012) Некоторые концепции и модели профессионального образования на Западе и в России // Вестник Майкопского государственного технологического университета. 2012. № 1. 125 с.

Коротаева Е. В. (2011) Педагогика взаимодействий: теория и практика. Екатеринбург: СВ-96, 2011. 172 с.

Липский И. А. (2006) Тенденции развития воспитания как области научного знания // Воспитание: современные парадигмы: монография/ под общ. ред. З. А. Багишаева и А. К. Быкова. Москва, 2006. 46 с.

Трубина Г. Ф., Зеер Э. Ф., Мащенко М. В. (2017) Социально ориентированный подход как условие успешной социализации учащегося, Образование и наука. 2017.

Корнеева Наталья Владимировна, студент магистратуры, группа П102_212, 1 курс, Профиль подготовки: «Психология семьи и гендерных отношений», Адрес: 111395, г. Москва, ул. Юности, д. 5. Тел.: +7 (963) 998-00-60. Эл. адрес: nkorneeva@icloud.com.

Некоторые аспекты арбитражной правоприменительной практики возмещения вреда, причиненного окружающей природной среде

А. С. Корсунова

*Московский гуманитарный университет,
Московский международный университет*

Аннотация. В статье анализируются некоторые аспекты арбитражной правоприменительной практики по делам о возмещении вреда, причиненного окружающей природной среде: субъектный состав, особенности доказательств и определения размера возмещаемого ущерба. В основу правового анализа положена практика арбитражных судов Московского округа.

Ключевые слова: конституционное право на благоприятную окружающую среду; комплексное регулирование правового института возмещения вреда, причиненного окружающей природной среде; определение размера возмещаемого ущерба

Право на благоприятную окружающую среду является одним из особо охраняемых благ, чей фундаментальный характер подчеркивается многочисленными научными трудами. (Бринчук, 2008; Жукова, 2021; Кузнецов, 2024).

В целях обеспечения этого конституционного права в России установлены меры охраны и защиты права на благоприятную окружающую природную среду. К мерам охраны следует отнести закрепленный законодательством правопорядок в области добросовестного использования всех элементов окружающей природной среды (почв, недр, воздуха, водных и иных объектов).

К мерам защиты относятся средства реагирования на нарушения природоохранного законодательства. Действующим законодательством предусмотрены все виды ответственности: гражданско-правовая, административная, уголовная.

В юридической науке дискутируется вопрос о выделении в качестве самостоятельного вида ответственности – эколого-правовой ответственности за причинение вреда окружающей среде. (Анисимов, Устюкова, Чикильдин, 2017).

Это вполне объяснимо и не упомянуть о комплексности института возмещения вреда, причиненного окружающей среде, не представляется возможным, тем более, что ни юридическая наука (Грачева, Романова, 2019; Монастырский, 2022), ни практика не обходят этот аспект стороной. Мотивировочная часть судебного акта по иску о возмещении вреда, причиненного окружающей среде содержит отсылки, как к нормам Конституции, специального природоохранного законодательства, так и административного и гражданского права. Хотя в основе, без сомнений лежит гражданско-правовой деликт со всеми неотъемлемыми элементами: субъектом (причинителем вреда), объектом нарушения – окружающей среде, причинно-следственной связью деятельности причинения вреда и причиненным ущербом.

Оставаясь на позиции классического подхода к видам ответственности, рассмотрим на примерах судебной практики арбитражных судов Московского округа некоторые особенности правоприменительной практики по делам о возмещении вреда, причиненного окружающей природной среде.

Предваряя анализ текущей практики арбитражных судов, отметим ключевые разъяснения Верховного Суда РФ: Обзор судебной практики по вопросам применения законодательства об охране окружающей среды, утв. Президиумом Верховного Суда РФ 24.06.2022 и Постановление Пленума Верховного Суда РФ от 30.11.2017 № 49 «О некоторых вопросах применения законодательства о возмещении вреда, причиненного окружающей среде».

За 2023–2024 год арбитражными судами Московского округа было рассмотрено более 200 заявлений о возмещении вреда, причиненного окружающей природной среде, причем большинство из них о возмещении вреда, причиненного почвам. (Картотека арбитражных дел (arbitr.ru)). Такая специфика имеет своё объяснение. Московский регион является своего рода строительным кластером, местом постоянного введения в оборот новых промышленных и иных объектов. В связи с этим, наиболее серьезное воздействие испытывает именно почва, в отличие, например, от добывающих регионов России, где в зоне неблагоприятного воздействия находятся недра, водные объекты. Почва в свою очередь, как сложный объект окружающей среды, включает множество взаимодействующих между собой компонентов, в том числе воздуха, воды и живых организмов. По этой причине размещение поверх земельного участка строительного мусора или иных отходов, в любом случае нарушает естественные плодородные и иные свойства почвы (Определение Судебной коллегии по гражданским делам Верховного Суда Российской Федерации от 09.04.2019 № 77-КГ19-1).

Перейдем и остановимся на некоторых процессуальных особенностях, присущих данной категории споров. В первую очередь, рассмотрим субъектный состав правоотношения по возмещению вреда, причиненного почвам. Арбитражное процессуальное законодательство не относит такие споры к специальной компетенции, следовательно, при определении сторон следует руководствоваться общими критериями отнесения дел к ведению арбитражных судов.

Под этими критериями понимаются характер спорного правоотношения и субъектный состав участников спора. Иски к индивидуальным предпринимателям и юридическим лицам о возмещении вреда, причиненного, в частности почвам, будут рассматриваться арбитражным судом по месту нахождения или жительства ответчика в соответствии с нормами статей 27, 28, 35 АПК РФ.

Инициаторами исков о возмещении вреда окружающей природной среды чаще всего выступают уполномоченные органы, в частности Министерство экологии и природопользования Московской области или Департамент природопользования и охраны окружающей среды города Москвы в зависимости от территориального нахождения природного объекта.

Вместе с тем, анализ практики позволяет сделать, что нередко субъектный состав представлен более широко, третьими лицами выступают органы местного самоуправления (например, администрации городских округов Под-

московья), в чьей компетенции находится выдача некоторых разрешительных документов, правоохранительные органы (прокуратура).

Переходя к особенностям доказывания и доказательств по данной категории дел, нельзя не отметить, что в основе, как правило, лежит административное расследование, результатом которого является установление вины причинителя вреда (собственника или иного законного владельца, например, арендатора). Нередко, обращению в арбитражный суд с иском о возмещении причиненного вреда, предшествуют попытки оспаривания решений о привлечении к административной ответственности причинителя вреда со стороны потенциальных ответчиков.

В каждом деле о возмещении вреда почвам используется либо внесудебное (полученное в ходе административного расследования) или полученное в результате назначения судебной экспертизы заключение, в котором определяется с учетом обстоятельств дела размер (величина) причиненного ущерба. Оспаривание результатов таких заключений встречается не часто, но не исключается, и может привести к назначению судебной экспертизы или повторной экспертизы, следствием чего может стать уменьшение/увеличение размера причиненного вреда. Правоприменительные аспекты судебных экспертиз находят отражение в научных работах. (Михалева, 2020).

Проанализированная практика позволяет оценить масштабы вменяемых величин ущерба: от чуть более миллиона рублей (дело № А41-61023/22) до 417 025 904 руб. (дело № 41-94887/22).

Если ущерб менее значительный, то исковое заявление о возмещении вреда может быть рассмотрено в упрощенном порядке (дело № А40-243390/2023).

В некоторых делах встречается заявление требования о присуждении штрафа, однако, судебную неустойку по искам о возмещении вреда, причиненного вреда суды не применяют (дело №А41-9707/23).

Подводя итоги, отметим, что правоприменительная практика арбитражных судов по делам о возмещении вреда, причиненного окружающей природной среде, набирает интенсивность: количество споров увеличивается, размер вменяемого ущерба возрастает, но определяется конкретными обстоятельствами дела.

Вместе с тем, более важным результатом широкого применения института возмещения причиненного природной среде вреда является восстановление нарушенного конституционного права граждан России на благоприятную окружающую среду. Как подчеркнул Верховный Суд РФ, одним из важнейших средств охраны окружающей среды и обеспечения права граждан на ее благоприятное состояние является возложение на лицо, причинившее вред, обязанности по его возмещению в полном объеме, а также обязанности приостановить, ограничить или прекратить деятельность, создающую опасность причинения вреда в будущем. Так обеспечивается принятие мер по восстановлению состояния окружающей среды, подвергнутой негативному воздействию хозяйственной и (или) иной деятельности, и предупреждение нарушения природоохранных требований и причинения вреда окружающей среде в будущем.

СПИСОК ЛИТЕРАТУРЫ

Арбитражный процессуальный кодекс Российской Федерации от 24.07.2002 № 95-ФЗ//СЗ РФ от 29.07.2002. № 30. Ст. 3012.

Бринчук М. М. Благоприятная окружающая среда - важнейшая категория права // Журнал российского права. 2008. №9 (141). С. 3752.

Грачева О. С., Романова А. А. Особенности юридической ответственности за земельные правонарушения: учебное пособие / под ред. О. С. Грачевой // Москва : РУСАЙНС. 2019. С. 48.

Жукова Н. В. Понятие окружающей среды как объекта конституционно-правовой охраны // Общество и право. 2021. №3 (77). С. 137–141. konstitutsionno-pravovoyu-ohranu (дата обращения: 06.06.2024).

Конституция РФ (принята всенародным голосованием 12.12.1993 с изменениями, одобренными в ходе общероссийского голосования 01.07.2020)// <http://www.pravo.gov.ru>, 04.07.2020.

Кузнецов Р. Д. Эволюция правового института охраны окружающей среды в Российской Федерации // Юридическая наука. 2024. С.189–194.

Монастырский Ю. Э. Требования из причинения вреда – особый путь отечественной цивилистики // Хозяйство и право. 2022. № 5. С. 33–48.

Обзор судебной практики по вопросам применения законодательства об охране окружающей среды, утв. Президиумом Верховного Суда РФ 24.06.2022// Бюллетень ВС РФ РФ. № 10. 2022.

Определение Судебной коллегии по гражданским делам Верховного Суда Российской Федерации от 09.04.2019 № 77-КГ19-1//Банк судебных решений (vsrf.ru). «О некоторых вопросах применения законодательства о возмещении вреда, причиненного окружающей среде»// Бюллетень ВС РФ РФ, № 2, февраль, 2018.

Судебные экологические экспертизы по делам о возмещении вреда (ущерба), причиненного экологическими правонарушениями: анализ практики арбитражных судов (Н. В. Михалева, журнал «Теория и практика судебной экспертизы», № 4 (том 15), октябрь – декабрь 2020. С. 47–55.

Федеральный закон от 10.01.2002 № 7-ФЗ «Об охране окружающей среды»// СЗ РФ 14.01.2002, № 2, ст. 133.

Эколого-правовая ответственность за причинение вреда окружающей среде: проблемы обоснования (А. П. Анисимов, В. В. Устюкова, А. Ю. Чикильдина, журнал «Труды Института государства и права РАН», № 4, июль-август 2017 г.). С.133–161.

Корсунова Анна Сергеевна, кандидат юридических наук, доцент, профессор кафедры гражданского и предпринимательского права Московского гуманитарного университета, адрес: 111395, г. Москва, ул. Юности, д. 5. Тел.: +7 (499) 374-78-60; доцент кафедры юриспруденции Московского международного университета, адрес: 125040, Москва, Ленинградский проспект, д. 17, эл. адрес: askorsunova@yandex.ru.

Социально-экономические процессы в советской России периода НЭПа

Т. П. Корчагина

Московский гуманитарный университет

Аннотация. В статье рассматриваются противоречия социально-экономического развития в период нэпа и причины, их вызвавшие.

Ключевые слова: история советского права, нэп, товарообмен

Изменения в социальной и экономической сферах в период новой экономической политики были вызваны, в первую очередь, переходом к мирному строительству после окончания в нашей стране гражданской войны. Вполне можно согласиться с Р. А. Белоусовым, что «фундаментальная установка новой экономической политики – согласование интересов городского и сельского населения, поскольку они оказывают регулирующее влияние на общую обстановку в народном хозяйстве» (Белоусов, 2000).

Процесс воссоздания отдельных рыночных механизмов происходил постепенно, на начальном этапе восстановления хозяйства речь шла только о товарообмене. Последовавшие вскоре неудачи товарообменных операций были вызваны рядом обстоятельств. Э. Б. Генкина выделяла следующие причины замены товарообмена торговлей: неурожай и голод в Поволжье в 1921 г., ограниченность товарного фонда, слабость аппарата кооперации, быстрое развитие товарно-денежных отношений (Генкина, 1954). На местах особо отмечалась неприменимость установленного государством эквивалентного принципа 1:3, поскольку одна единица продуктов сельского хозяйства не всегда соответствовала на практике трём единицам промышленного производства. Таким образом, сложность и нецелесообразность натуральных товарообменных операций приводила к тому, что вскоре были восстановлены договорные отношения между участниками рынка в форме привычной купли-продажи. В то же время, ограниченный объём товарных фондов в условиях только возрождающегося хозяйства сохранял необходимость и товарообмена. В результате сформировался своеобразный синтетический хозяйственный уклад, сочетающий отдельные рыночные механизмы и меры административно-распределительные.

Одной из важнейших задач участников торгового оборота была задача максимального сокращения числа посредников, для её достижения необходимо было организовать приобретение товаров от производителей, заготавливать товары крупными партиями. Поиск оптовых поставщиков стал первоочередной задачей органов кооперации. Постепенно воссоздавались отдельные элементы и рыночного хозяйства, в том числе возобновили работу ярмарки и товарные

биржи. К 1922 г. товарный оборот в стране ощутимо разросся. В январе 1922 г. начала работу Центральная товарная биржа ВСНХ и Центросоюза. Биржи восстанавливались в тех же городах, где они работали и до революции. Личный состав биржевых работников был представлен в значительной степени старыми работниками этой отрасли, что в определённой мере способствовало попыткам воссоздания и общего стиля работы бирж. Однако сама модель советской торговли коренным образом отличалась от торговли дореволюционной, где цель работы биржевого маклера состояла в таком посредничестве, которое принесёт выгоду и ему самому. В результате советская биржа лишь по форме напоминала одноимённый дореволюционный институт, изменив почти полностью экономическую суть биржевого посредничества.

Рост товарооборота в ходе расширенных заготовок путём покупки у крестьян государственными заготовительными органами и организациями потребительской кооперации сельскохозяйственной продукции вызвал несоответствие между темпами восстановления сельского хозяйства и промышленности (Новицкий, 1956). Явление, получившее название «ножницы цен», привело к сокращению товарооборота между городом и деревней.

Кроме обычной рыночной инфраструктуры, имущественный оборот нуждался в стабильном денежном регулировании и правовых гарантиях. Заместитель наркома земледелия РСФСР В. В. Осинский отмечал, что крестьяне были заинтересованы в удобных и устойчивых формах землепользования (Максимова, 2010). Перечисленные факторы стали предпосылкой проведения масштабных кодификационных работ в 1920-е годы, к ходу которых последовательно был утверждён принцип революционной законности, пришедший на смену действию революционной законности.

Неоднозначны были итоги первого периода нэпа для крестьян и рабочих. Так, например, отмечалось, что «крестьянин выиграл при новой экономической политике свободу товарооборота, перестав испытывать острую нужду в предметах личного потребления и получив возможность понемногу направить своё расшатавшееся за последние годы хозяйство. С другой стороны, крестьянину приходится содержать школу, платить за своё лечение, за письма. Но, по видимому, свобода товарооборота крестьянину гораздо дороже»¹. В отношении рабочих изменения отмечались в худшую сторону, что обуславливалось закрытием убыточных заводов и ростом безработицы, необходимостью оплаты коммунальных услуг (достигавших 15% заработка), особенно трудным стало в эти годы положение многодетных рабочих, которые были вынуждены «делать экскурсии в деревни за хлебом в обмен на свой домашний скарб» (Новгородское Губернское Экономическое Собрание, 1922). Введение в 1922 году гербового

¹ Новгородское Губернское Экономическое Собрание. Отчёт Совету труда и обороны. Выпуск II-й. (С 1 октября 1921 г. по 1 апреля 1922 г.). Новгород. 1922. С. 32.

сбора привело в Тюменской губернии к сокращению гражданских дел на 75–100%, в результате сделав правосудие недоступным для беднейшего населения (Еженедельник советской юстиции, 1922).

Поправив свои дела в условиях НЭПа, получив землю и стабильный правопорядок, село стало в большей мере самодостаточным и в значительной мере утратило внутренние стимулы для интенсивного развития (Курицын, 2009).

СПИСОК ЛИТЕРАТУРЫ

Белоусов Р. А. (2000) Экономическая история России XX века. Книга 2. М. : 2000. С. 235.

Генкина Э. Б. (1954) Переход советского государства к новой экономической политике (1921–1922). М., 1954. С. 215.

Новицкий И. Б., Граве А. К., Лисковец Б. А. (1956) Правовое регулирование товарооборота между городом и деревней. М. : 1956. С.22.

Максимова О. Д. (2010) Законотворчество в Советской России в 1917 – 1922 годах. М. : 2010. С. 263.

Новгородское Губернское Экономическое Собрание. Отчёт Совету труда и обороны. Выпуск II-й. (С 1 октября 1921 г. по 1 апреля 1922 г.). Новгород. 1922. С. 32.

Еженедельник советской юстиции. 1922. № 23. С. 14.

Курицын В. М. (2009) История отечественного государства и права 1929 г. – 22 июня 1941 г. М. : 2009. С. 14.

Корчагина Тамара Павловна, доцент кафедры теории государства и права, трудового и социального права Московского гуманитарного университета, Адрес: 111395, г. Москва, ул. Юности, д. 5 1 корпус, каб. 28. Тел.: +7 (499) 374-76-53. Эл. адрес: tamara-korchagina@yandex.ru.

Формирование личности: влияние окружающей среды на систему ценностей

А. В. Костина

Московский гуманитарный университет

Аннотация. В статье рассматриваются условия формирования ценности традиции и инновации и соответствующих им типов личности – коллективной и индивидуализированной, а также прослеживаются истоки формирования ценности потребления. Все эти ценности сформировались на самых ранних этапах человеческой истории, которую в рамках индустриального подхода принято называть доиндустриальной, и сохранились вплоть до настоящего времени. Этому периоду истории и уделяется внимание в данной статье.

Ключевые слова: ценности, окружающая среда, личность, традиция, инновация, экология.

Постановка вопроса относительно влияния окружающей среды на систему ценностей определяется актуальностью экологической повестки в последнюю половину столетия, когда стало явным негативное антропогенное воздействие на среду, что привело к массе проблем глобального характера. В соответствии с индустриальной методологией выявим то влияние на личность и ее систему ценностей, которое оказывает окружающая среда в разных типах общества. Это позволяет выделить в человеческой истории несколько периодов, когда формировались совершенно особые совокупности ценностей, принципиальным образом менявшие установки личности.

На стадии раннего культурогенеза – примерно 5-6 млн лет назад, в ситуации, когда можно говорить только лишь о протокультуре, сами гоминиды в большей степени напоминали не людей, а «животных с испорченными инстинктами» (Пелипенко, 2014: 597–598), и связано это было с доминированием у них правополушарных когнитивных техник. «Духовное развитие человека и общества на данном этапе было связано с формированием и активным развитием мифоритуальных комплексов, а ценностные представления в их зачаточном состоянии у самих гоминид представляли систему установок, направленных на интегрирование с природными условиями. В этот период отдельные, не систематические прорывы от животных форм поведения первых гоминид к культурным, никак не фиксировались в их сознании и осознанно не воспроизводились» (Костина, 2020: 10).

На том этапе истории – примерно 2,5 млн лет назад, – когда у человека формируется способность к точному воспроизведению образца (ашельские рубила), эта способность проявляется и в духовной сфере (закрепление и повторение обрядовых действий). Это означает выделение палеоантропов из природы и формирование у них ценностных представлений, направленных на стремление не влиться в природу, а доминировать над ней. Причем доминировать, все время сохраняя то, что было отвоевано у природы – и в технологическом и в символическом смысле. В частности, подобные установки стали основой *традиционности*, сохраняющей свое значение вплоть до настоящего времени и

воплощающая основную функцию культуры – охранительную, которая стала в сочетании с инновационной и трансляционной составлять каркас любой культуры.

Конечно, в это период никакой личностной автономии не было и быть не могло. Только коллективная личность (Костина, 2018) (то есть, все сообщество, обладающее едиными целевыми и ценностными установками, а потому единое в своих проявлениях) – могла доминировать над природой.

Все данные качества способствовали превращению гоминид 400–100 тыс. лет назад в *Homo sapiens*, способного не только к орудийной деятельности, но также к использованию огня и хоронившего умерших. Традиционность же как особенность этого типа культуры и главная ценностная установка становится на все время человеческой истории одной из ведущих. Ценность традиции, прецедента, того, что было уже ранее в практике, позволяет человеческому сообществу успешно продвигаться в истории. Сначала это было стремление управлять природой, затем – с совершенствованием орудийной деятельности и коммуникационных навыков, в том числе, охоты, – стало началом доминирования над ней.

И примерно 70 тыс. лет назад человек превратился в хозяина планеты, заняв верхнюю позицию в пищевой цепи, и в «кошмар экосистемы» (Харари, 2016). Это ощущение доминирования над природой, привело к варварскому уничтожению многих видов животных, которые не вымерли в соответствии с изменением климата, но были истреблены человеком (Назаретян, 2001). Как считают отдельные ученые, мамонты были в силу своей величины сложным объектом для охоты, а их кости, служившие основой жилищ древних охотников (на постройку каждого уходило около 600 костей, принадлежавших примерно 40 животным),

палеолитические охотники находили на природных «кладбищах» мамонтов (Сериков, 2007: 10).

Однако исследования последнего времени показывают, что, расселение человека приводило к исчезновению крупных животных – сначала хоботных, затем хищников. Так, в Америке 211–12 тыс. лет назад, вскоре после заселения её человеком, исчезло огромное количество крупных животных (не менее семи видов хоботных, а также саблезубых кошек – смилодонов и гомотериев). «Примерно 1,4 миллиона лет назад в Африке, где тогда обитало около десяти видов хоботных, все они вымерли, за исключением двух. Остались только африканский *Loxodonta* и «азиатский» *Elephas* (он вымер позднее). Тогда же в Африке исчезли и три вида саблезубых кошек» (Первая война...: Электр. ресурс). По той же причине исчезли с лица земли: тарпан – дикая лошадь, распространенная в Европе, Западной Сибири и Западном Казахстане, встречались до конца XIX века, в Центральной Европе – до Средних веков; гвагга – степная зебра – была широко распространена на юге Африки; Западно-африканский чёрный носорог; Китайский речной дельфин; Абингдонская слоновая черепаха. Они были уничтожены антропогенным влиянием – или охотой, или развитием промышленности.

Влияло ли такое взаимодействие с окружающей средой на формирование каких-либо ценностей? – безусловно. *Так устанавливалось потребительское*

отношение к природе, и ценность потребительства уходит своими корнями именно в это время, когда, как определяется в докладе Римскому клубу 2018 г., мир был «полным» (Вайцзекер, 2018). В связи с этим представляется существенным преувеличением утверждение ряда исследователей относительно того, что уже на самых ранних этапах истории человек проявлял элементы экологического восприятия мира, направленного на его защиту. Особое отношение к животным определялось антропоморфизмом первобытного сознания, приводившего к табуированию на охоту на тотемных животных. Охота же на прочих животных сопровождалась целым рядом ритуалов, отводящих духов убитых животных от племени.

Подобное отношение к миру, как к неиссякаемому источнику, привела достаточно быстро к резкому сокращению числа животных на Земле, где уничтожение даже одного вида приводило к аналогичной участи всех животных данной пищевой цепи. Так, истребление хоботных всегда приводит к исчезновению копытных животных, так как некому пробивать дороги в густом кустарнике, а затем погибают и «специализированные хищники на них – саблезубые. В Америке до появления человека это были гомотерии и смилодоны. Они вымерли вместе с хоботными, поскольку исчез их основной рацион – мамонты» (Первая война...: Электр. ресурс). Этот период резкого сокращения животных на Земле совпал с эпохой изменения климата, когда уязвимость экосистем была наиболее высокой.

Климатический «стресс» испытали и племена древних охотников и собирателей, численность которых сократилась до нескольких сотен тысяч (по иным источникам – до миллиона) (Неолитическая революция: Электр. ресурс) человек, что было сопоставимо с численностью крупных видов млекопитающих.

Данная ситуация продовольственного дефицита изменила механизм адаптации человека к окружающей среде, заставляя его находить нестандартные решения. Такой выход был найден – он стал основанием неолитической или аграрной революции, когда человек перешел от охоты к земледелию и животноводству, а численность населения достигла нескольких миллионов человек.

Переход к производящему хозяйству нельзя объяснить никаким эволюционным развитием – это был синергетический скачок в ситуации бифуркации, когда была преодолена традиция, ценность которой была безусловной, так как была связана с жизнеобеспечением – в данном случае, традиционность способов ведения хозяйства, а значит, предсказуемость результатов. Загадку неолитической революции о том, как человек смог понять, что нужно закапывать зерно, чтобы получить урожай, можно разрешить только предположив наличие у представителя неолита развитой культуры и парадоксального поведения, не свойственного животным.

Отдельные ученые предполагают (Назаретян, 2001), что зерно закапывали и ранее – не в утилитарных целях, но в религиозных – в качестве жертвоприношения, когда воспроизведение воскресения божества после его умирания сохраняется по настоящее время (Фрэнгер, 2003) – сначала в образах Осириса, Адониса, Диониса, Персефоны, Таммуза, в рамках Христианства - в

образе Христа. Но важно, что подобная практика была перенесена с формы обряда на повседневную деятельность.

Важно подчеркнуть, что вторым способом пользовались практически все сообщества палеолита, мезолита и неолита, но не все они пережили неолитическую революцию, не все перешли в неолит. Об этом свидетельствует, среди прочего, число найденных более ранних верхнепалеолитических поселений, которое превышает число мезолитических (Демография первобытного...: Электр. ресурс).

Не все народы в истории человечества на постнеолитической стадии его развития пошли единым путем в направлении формирования земледельческой цивилизации. Многие из них продолжали жить прежним укладом. Они или прекращали свой путь в истории, или растворялись в более крупных сообществах, или шли по пути формирования скотоводческих цивилизаций.

Но для всех сообществ неолита, переживших этот перелом, стало характерным преодоление абсолютизации ценности традиции.

И в этих условиях ориентиры культуры стали связаны, в значительной степени, с формированием творческой личности, изменяющую традицию и способной преодолевать прецеденты.

Эти качества оказываются востребованными на стадии развития ранних Восточных цивилизаций. Именно в этот период формируется ценность того, что позже будет названо инновационной деятельностью, и производством того, что ранее не было представлено в практике. Сама система цивилизации представляла собой инновационную систему с легитимизированным социальным расслоением, с особыми способами кодификации, трансляции и накоплению информации, которые стали возможными с изобретением письменности, с наличием специализированной деятельности, развитием научного знания, правовых систем, религии, идеологии, искусства. Этот процесс был в значительной степени обусловлен интенсивным развитием левополушарной когнитивности и уменьшением активности интуитивно-образного правополушарного познания действительности (Луман, 2005: 262).

Таким образом, можно утверждать, что переход человечества на новую ступень развития, соответствующую стадии формирования первых цивилизаций, «потребовал возникновения культуры нового типа – инновативной по характеру вырабатываемой информации и специализированной по способу ее производства. Однако говорить только о специализированности высокой культуры – значит, существенно обеднять ее содержание. Конечно, креативность и способность к продуцированию идей – это ее главное предназначение» (Костина, 2018: 74).

Следствием этого становится постепенный отказ от ориентации только на прецедентные и традиционные формы, допущение возможности внедрения инноваций. И способность к формированию нового проявляет личность, обладающая творческой способностью. Это утверждение не претендует на снятие многократно доказанного тезиса о формировании творческой личности в эпоху Возрождения, связанной с активизацией субъектно-личностного начала в общественной системе. Между тем, появление выдающихся людей – полководцев, архитекторов, и прежде всего, царствующих особ, – позволяет

говорить о наличии у них безусловных качеств субъектности, почему они и вошли в историю.

Причем – подчеркнем это особо – изменение ценностного содержания культуры и формирование человека с выраженными творческими навыками стало ответом общества на изменение внешней среды, сначала природной (в ситуации неолитического кризиса), а затем культурной (в ситуации формирования ранних цивилизаций).

Эти ценности – не утрачивающая актуальности ценность традиции и все более актуализирующаяся ценность инновации – фактически обеспечивали социальную, техническую, хозяйственную стабильность цивилизационным системам, где традиционно-репродуцирующий механизм, безусловно доминирующий, сочетался с творчески-инновативным. Это придавало системе устойчивость и способность к ответам на вызовы и социальные (восстания, войны, дворцовые перевороты), и природные (засухи, требующие создания системы орошений, наводнения, плодородие почв, требующее слежения за разливами Нила, приносящего плодородный ил). При этом традиционный пласт продолжает выполнять свою функцию, сдерживая развитие и стабилизируя систему, а инновативный – расшатывает ее, заставляя находить новые формы адаптации, позволяя человеку гибко приспосабливаться к изменениям среды, а социальным системам переходить «от неопределенности к гетерогенности» (Орлова, 1994: 58).

Несмотря на определенные экологические проблемы, существующие на всем протяжении истории человечества, об их глобальном характере говорить было достаточно сложно – эти проблемы носили локальный характер, не затрагивая глобальной эко-системы.

И только индустриальное общество стало тем механизмом, который буквально за три столетия привел к формированию глобальных проблем.

В период индустриализма складываются новые социальные отношения, основными акторами которых выступает пара: индивидуализированная личность – массовизированный индивид, обладающий абсолютно новыми характеристиками. В ценностном отношении осуществляется радикальный переворот – ценность традиции уступает доминирующие позиции ценности инновации, а ценность потребления становится не столько духовной установкой, сколько экономическим фактором развития, а потому поддерживается. Однако именно стремительное ухудшение состояния среды обитания человека приводит к формированию экологического сознания – как той ценности, наличие которой может обеспечить защиту Земли от ее потребительского использования человеком. При этом среди всеобщих позитивных ценностей, характерных для самых различных культур, будут выступать те, которые содействует жизни, а в качестве негативных – то, которые ей противодействует (Швейцер, 1973). Этот критерий гуманиста А. Швейцера может стать универсальным критерием для оценки самых различных проявлений человека и в природе, и в обществе.

СПИСОК ЛИТЕРАТУРЫ

Вайцекер, Э. У., Вийкман, А. Доклад Римского клуба 2018, Глава 1.12: «От пустого мира до полного мира» [Электронный ресурс] URL: <https://habr.com/ru/companies/philtech/articles/426575/> (дата обращения: 05.05.2024).

Демография первобытного общества [Электронный ресурс] URL: <https://helpiks.org/4-10578.html> (дата обращения: 05.05.2024).

Костина, А.В. (2020) Адаптация человека к средовым влияниям: натуралистическая и социокультурная составляющие // Вестник МАН РС. №1. С. 9–16.

Костина, А. В. (2018) Соотношение традиционности и творчества как основа социокультурной динамики. М.: Книжный дом «ЛИБРОКОМ». – 144 с.

Луман, Н. (2005) Медиа коммуникации (Общество общества. Ч. II). М.: Логос. – 280 с.

Назаретян, А. П. (2001) Цивилизационные кризисы в контексте Универсальной истории : (Синергетика, психология и футурология) / А. П. Назаретян. - Москва : Per Se, 2000. – 239 с.

Неолитическая революция. [Электронный ресурс] URL: https://ru.wikipedia.org/wiki/Неолитическая_революция (дата обращения: 05.05.2024).

Орлова, Э. А. (1994) Введение в социальную и культурную антропологию / Э. А. Орлова; Рос. ин-т культурологии. – Москва : Изд-во МГИК. – 214 с.

Пелипенко, А. А. (2014) Избранные работы по теории культуры. Культура и смысл [Текст] / А. А. Пелипенко ; Науч. ассоц. исслед. культуры, Науч. об-ние «Выш. шк. Культурологии». – Москва : Согласие : Артем. – 726 с.

Первая война человечества: как древние люди истребили диких животных. [Электронный ресурс] URL: https://pikabu.ru/story/pervaya_voyna_chelovechestva_kak_drevnie_lyudi_istrebili_dikikh_zhivotnyikh_6651147 (дата обращения: 05.05.2024).

Сериков, Ю. Б. (2007) К вопросу об охоте на мамонтов // Уфимский археологический вестник. № 6–7. С. 5–10.

Фрэзер, Дж. (2003) Золотая ветвь: исследование магии и религии / Джемс Джордж Фрэзер М.: АСТ. – 958 с.

Харари, Юваль Ной (2016). Sapiens. Краткая история человечества / Юваль Ной Харари ; [пер. с англ. Любоми Сумм]. – М.: Синдбад. – 516 с.

Швейцер, А. (1973) Культура и этика / Пер. с нем. Н. А. Захарченко и Г. В. Колшанского. Общ. ред. и предисл. проф. В.А. Карпушина. М.: «Прогресс» – 342 с.

Костина Анна Владимировна, доктор философских наук, доктор культурологии, профессор, профессор кафедры философии, социологии и культурологии Московского гуманитарного университета. Адрес: 111395, г. Москва, ул. Юности, д. 5. Тел.: +7 (499) 374-75-95. Эл. адрес: Anna_Kostina@inbox.ru.

Динамика социальных общностей в условиях информатизации

В. В. Костин

Московский гуманитарный университет

Аннотация. В статье показано, что динамика социальных общностей в информационном обществе обладает существенной спецификой, связанной со структурой самого Интернет – ризоматической, не завершенной, находящейся в состоянии постоянных изменений.

Ключевые слова: социальная общность, социальная динамика, информатизация, информационное общество, Сеть

Введение

Тема статьи включает в себя несколько понятий, которые требуют уточнения в данном контексте.

Понятие «социальная общность» рассматривается в статье, как объединение людей, которое задано определённым способом их постоянной взаимосвязи и выступает в качестве коллективного объекта общественного действия. При этом ведущими признаками социальной общности выступают: взаимодействие между индивидами; наличие сходных потребностей и интересов; общий тип поведения (Понятия и виды социальных...: Электр. ресурс).

Понятие «динамика» (в данном случае, динамика социальных общностей) – это процесс функционирования, постоянного изменения, в том числе эволюции, общества и его социальных структур.

«Информатизация» понимается, как глобальный процесс, который изменяет облик современного мира, проникая в различные сферы деятельности и повседневной жизни людей, приводя к изменениям форм производственных и бизнес-процессов, форм образования, здравоохранения, культуры, форм общественных связей (социальные сети, цифровые медиа и онлайн-платформы для обмена информацией) (Митрофанов, 2007).

Таким образом, «динамика социальных общностей в условиях информатизации» рассматривается в статье, как процесс постоянного изменения объединений людей, которые заданы способом их взаимосвязи в цифровом пространстве и которые выступают в качестве коллективного субъекта общественного действия. При этом в определении учитываются только те социальные общности, для которых специфична сетевая коммуникация. Иные – рабочие, служащие, ученые, студенты и т.п. – не учитываются, так как данные социальные группы характерны и для индустриального, и для постиндустриального общества.

Такой подход обусловлен не субъективным выбором, но объективными обстоятельствами, так как в информационном обществе все каналы коммуникации уступают по своей значимости и силе воздействия Интернету. В 2022 г. число его пользователей составило 4,9 млрд человек – 69% населения мира (для сравнения: в 2000 г. число сетевых пользователей составляло всего 361 млн че-

ловек – 6% населения мира). Причем, это число растет каждый год примерно на 4% – то есть, на 196 млн человек (Пользователи Интернета...: Электр. ресурс). Существенно (а именно на 62%) увеличилось и время пребывания в Сети – если в 2012 г. оно составляло 90 минут в день, то в 2020 г. – примерно 17 часов в неделю. Среди этих людей – и пожилые, практически не пользующиеся Интернетом, и дети. Поэтому время активных в техническом плане граждан доходит до 50–70 часов в неделю. А время работающих посредством онлайн технологий – до 180 часов.

Если сопоставить объем интернет-трафика и долю трафика на одного жителя в разных странах мира (Там же), данные показывают, что Россия опережает такие страны, как Китай и Индия, хотя и уступает по этому показателю Японии, США и отдельным странам Европы.

Параллельно с ростом сетей растет и число мобильных устройств, в том числе, смартфонов, число их обладателей только за один 2021-2022 год увеличилось в мире на 286 млн человек. Это способствовало, в том числе, и повышению доступности мобильного Интернета – его рост составил за 5 лет 11,3%, в 2025 г. предположительно 72,6% пользователей смартфонов будут выходить в Интернет исключительно с этих мобильных устройств (Там же).

Особенности социальной динамики в условиях информатизации

Таким образом, не будет преувеличением рассматривать социальную динамику в условиях информации как *специфическую систему взаимодействий людей именно в Сети*, где подобное взаимодействие осуществляют представители разных социальных групп, в том числе, тех, чья основная деятельность определена индустриальными и постиндустриальными факторами.

Тезисно определим те особенности, которые обуславливают динамику социальных общностей в условиях информатизации.

1. Для выявления направлений и особенностей социальной динамики в доиндустриальном, индустриальном и постиндустриальном обществе необходимо выделить социальные общности и показать их изменения во времени. К примеру: в доиндустриальном обществе – доминировали крестьяне как социальная общность (или сословие), в условиях индустриализации большая часть крестьян переместилась в города вслед за перемещением производства (с/х - промышленное) и сначала составляла маргинальную группу, затем влилась в пролетариат. В постиндустриальном обществе Д. Белл и Э. Тоффлер выделяли в качестве основной (не количественно, но качественно) социальную группу, занятую в секторе инновационной экономики, включая индустрию знаний. Перечисленные группы в данных типах общества были стабильными и способными сохранять свои контуры на протяжении длительного времени. В ситуации же информатизации, где информационные средства и, прежде всего, Интернет, задают иные особенности социальных общностей – прежде всего, их текучий, непостоянный характер, где и производственный, и коммуникативный процесс не осуществляются в более или менее слитном социальном пространстве, а в «пространстве потоков» и постоянно «достраивается», по М. Кастельсу (Cas-

tells, 2004). Поэтому в ситуации информатизации, в сетевом обществе, где сетевыми стали формы организации производства и принцип коммуникации, существенно затруднена любая алгоритмизация. Сами же общности и их поведение при этом напоминают «стайки рыбешек» или «рой пчел», где сам процесс называется «роением» (swarming) (Рейнгольд, 2006).

2. В информационном обществе изменилась основа стратификации – таковой в доиндустриальном обществе было владение землей, в индустриальном – ресурсами, в постиндустриальном – знания (их Д. Белл и Э. Тоффлер отождествляли с информацией). В информационном же обществе принципы стратификации изменились – их основой (в известной степени) становятся личностные характеристики, то, что называют «мягкими навыками» (soft skills). Лидерами в таком обществе становятся не самые образованные и информированные, а обладающих разнообразием и гибкостью стилей общения и быстротой считывания и интерпретации информации. Культура информационного общества освобождает место для людей «с большим разнообразием когнитивных и эмоциональных стилей... и требует все менее специализированных умений и знаний, когда люди все чаще используют готовое программное обеспечение для всех своих виртуальных потребностей» (Аристархова, 1998: 2).

Таким образом, изменился и второй параметр оценки информационного социума: не уровень знания, а характер отношения к информации становится основанием нового социального неравенства.

3. Изменилась и структура внутри самих общностей. До наступления этапа информатизации внутренняя структура социальных общностей чаще всего была иерархичной. В условиях информатизации – чаще всего, даже в виртуальных производственных структурах, не наблюдается четко выявленная управленческая вертикаль. В значительной степени это связано с известным фактом «размывания» статусных позиций в виртуальных сетевых организациях, с исчезновением привычных «ответственных лиц». Вместо них формируются «новые центры влияния – «информационные брокеры»– люди или группы людей, играющие ключевую роль в организации коммуникации, в основном через пространство ее новых норм и правил» (Pickering, King, 1995).

Заключение

Таким образом, обобщим, что в условиях информатизации содержание социальной динамики обладает существенной спецификой. Она определяется тем, что наиболее специфичными для этого этапа общественного развития являются такие сетевые группы, для которых наиболее привычной средой общения выступают «кибер-пространство» и «вневременное время» (Кастельс, 2000) или время онлайн. Кроме того, сами группы не имеют сколь-нибудь устойчивой структуры и все время «доставляются» (М. Кастельс). При этом их внутренняя конфигурация лишена вертикальной структуры, где статусные позиции также находятся в постоянном движении. Так же необходимо учитывать, что на динамику социальных общностей в условиях информатизации оказывают психологические качества всех коммуникаторов в Сети. При этом, для Интернет-

зависимых характерен коммуникативный тип взаимодействия в сообществе (в Интернет они общаются, а по своим характеристикам являются не рациональными и легко поддающимся манипуляциям), а для Интернет-независимых – деятельностный (это те, кто работает в Сети и имеет более рациональные характеристики). Это свидетельствует о том, что на смену «идее о грядущей интеллектуальной рациональности человека информационного общества пришло утверждение его принципиальной иррациональности» (Наумова, 2007: 18). Как сама Сеть, социальная система в условиях информатизации имеет ризоматическую структуру (Ж. Делез, Ф. Гваттари) – без центра и периферии, без основного и подчиненного, без соотношения структурообразующего и не обладающего значимостью. При изучении такой системы необходимо использовать методологию синергетики, постмодернизма, постсубкультурной теории.

СПИСОК ЛИТЕРАТУРЫ

Аристархова, И. Л. (1998) Текл Ш. Жизнь на экране: идентичность в эпоху Интернета. Turkle S. life on the screen: identity in the age of the Internet. New York: Simon & Schuster, 1995. 347 с // Социологический журнал. № 3–4. С. 1–7.

Кастельс, М. (2000) Информационная эпоха: экономика, общество, культура / М. Кастельс; пер. с англ. под науч. ред. О. И. Шкаратана. М. : ГУ ВШЭ. – 608 с.

Митрофанов, Е. А. (2007) Процесс информатизации общества // Вестник ЧГУ. №4. URL: <https://cyberleninka.ru/article/n/protsess-informatizatsii-obschestva> (дата обращения: 04.06.2024).

Наумова, Т. А. (2007) Образ «Я» интернет-зависимых и интернет-независимых социальных агентов в виртуальном пространстве. Автореферат... на соиск. уч. ст. канд. психологич. наук. Ярославль. – 22 с.

Пользователи Интернета по странам в 2024 году. URL: <https://worldpopulationreview.com/country-rankings/internet-users-by-country>.

Понятия и виды социальных общностей // Справочник социологии. <https://studwork.ru/spravochnik/sociologiya/ponyatie-i-vidy-socialnyh-obshchnostey>

Рейнгольд, Г. (2006) Умная толпа: новая социальная революция / Говард Рейнгольд. Пер. с англ. А. Гарькавого. М. : ФАИР-ПРЕСС. – 416 с.

Castells, M. (2004) Informationalism, networks, and the network society: a theoretical blueprint / M. Castells // The network society: a cross-cultural perspective / edited by M. Castells. – Cheltenham; Northampton, MA Elgar. – P. 3–49.

Pickering, J. M. and J. King (1995). Hardwiring Weak Ties: Interorganizational Computer-Mediated Communication, Occupational Communities, and Organizational Change // Organization Science, 6(4). P 479–486.

Костин Виктор Владимирович, аспирант кафедры философии, социологии и культурологии Московского гуманитарного университета по научной специальности 5.4.6. «Социология культуры». Адрес: 111395, г. Москва, ул. Юности, 5. Тел.: +7 (499) 374-60-21

Развитие форм занятости в сфере малого и среднего предпринимательства в новых экономических условиях

Е. Б. Крылова

Московский гуманитарный университет

Аннотация. В статье рассмотрены направления развития занятости в сфере малого и среднего предпринимательства в условиях санкционного давления и цифровизации. Рассматривается специфика и основные тенденции развития рынка труда, его инфраструктуры и условий функционирования в принципиально новых условиях.

Ключевые слова: малое и среднее предпринимательство, структура капитала, занятость, рынок труда, профессиональные навыки, рабочие места, государственное регулирование, стратегия развития.

Меняющиеся условия рыночного развития (санкционное давление, цифровизация, разного рода неопределенности и ограничения) вынуждают рыночных субъектов искать новые формы развития и взаимодействия. В равной мере это относится и к субъектам малого и среднего предпринимательства. Российская экономика столкнулась с ситуацией, когда изменения касаются всех отраслей и всех регионов. Поскольку в основе любого экономического развития лежат отношения занятости, рассмотрим, как они изменились.

Сфера малого и среднего предпринимательства (особенно это касается малого и микро-бизнеса) особым образом генерирует новые отношения занятости. Причин несколько: создание большего (по сравнению с крупным предпринимательством) количества рабочих мест при меньших затратах капитала; более низкое техническое и, следовательно, органическое строение функционирующего капитала; гибкость и мобильность; преимущественное развитие в сферах с быстрой окупаемостью авансированного капитала; легкость образования при меньших затратах капитала, чем для крупного предприятия; широко-масштабный характер; развитие самостоятельной занятости; содействие занятости наиболее уязвимых групп населения; формирование среднего класса.

Эти свойства данной сферы в новых экономических условиях продолжают развиваться, порождая новые формы занятости. Новые формы занятости требуют новых профессиональных навыков со стороны персонала малых и средних предприятий. Вместе с тем появляется необходимость реорганизации видов и форм новых рабочих мест.

Новые экономические условия сопровождаются качественными и количественными изменениями всех параметров экономической системы, а также переходом экономической системы в новое состояние. Безусловно это относится и к занятости.

Рассмотрим основные характеристики современной экономической системы, которые оказывают непосредственное влияние на занятость. К ним относятся:

- нестабильность экономического развития;
- альтернативный характер развития на разных его этапах;
- наличие элементов разных экономических систем, наличие особых экономических форм;
- обострение экономических отношений (борьба между элементами и субъектами системы);
- инерция старых форм и отношений;
- интенсивное развитие новых форм и отношений;
- рост социального неравенства.

Трансформация экономической системы приводит к развитию новых форм занятости. Рассмотрим наиболее распространенные из них. Это частичная занятость, удаленная занятость (дистанционная работа), фриланс, платформенная занятость, аутсорсинг, совместное использование сотрудников, временная занятость. Эти формы возникали постепенно в недрах рыночной системы, но сегодня их распространение стало широким и повсеместным.

Новые формы занятости не могли не столкнуться с проблемами их функционирования и развития. Это прежде всего это отсутствие стабильного дохода (как работников, так и собственников компаний), а также сбалансированной развитой системы социальной защиты.

Для развития новых форм занятости нужны новые компетенции (знания, умения, навыки). Причем для малых предприятий подчас функции сотрудника и руководителя компании смешиваются. Например, на микропредприятии (до 15 сотрудников) каждый сотрудник выполняет несколько задач, а руководитель активно включен в процесс, а не только руководит компанией. Стало популярным использовать понятия «атлас новых профессий» на рынке труда, «компетенции будущего», «надпрофессиональные навыки». Перечисляются такие компетенции, как экологическое мышление, умение управлять проектом, наличие системного мышления, умение работать в меняющейся команде, способность осуществлять деятельность в условиях неопределенности, способность к программированию и использование робототехники, наличие навыков художественного творчества, способность к мультиязычности и мультикультурность, умение выстраивать межстрановые коммуникации, клиентоориентированность, умение организовывать бережливое производство.

Новые отношения занятости предполагают с одной стороны изменение качественных и количественных параметров рабочей силы, а с другой – трансформацию рабочих мест и инфраструктуры рынка труда. Период ограничений, связанных с пандемией и санкциями побудил малые предприятия сосредото-

чится на оптимизации затрат. Особенно остро стоял вопрос аренды рабочих мест и затрат, связанных с ней. Инструментом, способным оптимизировать эти затраты, является коворкинг. Коворкинг (от англ. co-working – совместная работа) – это офисное пространство, в котором любой желающий может арендовать одно или несколько рабочих мест. Коворкинг отличается демократичной атмосферой, в нем отсутствует офисная рутина, но общая обстановка дисциплинирует. Кроме того, подобные площадки считаются свободной средой для общения, в которой можно обзавестись полезными деловыми контактами.

Выбор рабочего пространства для организации имеет огромное значение и влияет на эффективность работы сотрудников, их продуктивность, уровень мотивации и общую атмосферу в коллективе. В наше время, когда технологии позволяют работать удаленно, выбор офисного пространства становится ключевым фактором успешного функционирования компании.

Одним из основных преимуществ коворкинга является возможность общения и обмена опытом с другими профессионалами. Рабочее пространство, где собираются специалисты различных отраслей, способствует творческому мышлению, вдохновляет на новые идеи и помогает решать проблемы более эффективно. Кроме того, возможность общения и взаимодействия с коллегами из других компаний способствует расширению профессиональной сети контактов.

Выбор коворкинга также позволяет компаниям экономить на аренде офисного пространства, оборудовании и коммунальных услугах. Вместо того чтобы арендовать большой офис, компании могут использовать коворкинг на несколько рабочих мест, что позволяет оптимизировать расходы и уменьшить издержки.

Кроме того, коворкинг обеспечивает гибкость в организации рабочего времени сотрудников. Благодаря возможности работать в любое удобное время, сотрудники могут более эффективно планировать свою работу, что способствует увеличению производительности и улучшению баланса между работой и личной жизнью.

Одним из ключевых преимуществ коворкинга является гибкость при аренде рабочего пространства. В отличие от традиционной аренды офиса, где компании заключают долгосрочные договоры и обязаны оплачивать фиксированную арендную плату, коворкинг предоставляет более гибкие условия.

Сотрудники компании могут арендовать рабочие места в коворкинге на короткий срок – от нескольких дней до нескольких месяцев. Это особенно удобно для стартапов, фрилансеров и компаний с переменным штатом сотрудников. Гибкость в аренде позволяет компаниям быстро реагировать на изменения в бизнесе, масштабировать или сокращать количество рабочих мест в зависимости от текущих потребностей.

Кроме того, коворкинг предоставляет возможность арендовать рабочие места на часовой или дневной основе. Это особенно удобно для сотрудников, которым нужно работать недалеко от дома или находиться в другом районе города. Гибкость в аренде позволяет им выбирать удобное время и место для работы, что способствует повышению производительности и комфорта.

Коворкинг – это не только удобное рабочее пространство, но и уникальная площадка для сетевого взаимодействия между специалистами различных профессий. В коворкинг-пространствах сходятся люди с разным опытом и навыками: от стартаперов и фрилансеров до опытных предпринимателей. Это создает благоприятную среду для обмена идеями, знаниями и контактами.

Привлекательность коворкинга заключается в возможности легко находить партнеров для совместных проектов. Встречи с коллегами по коворкингу могут привести к новым идеям и перспективным бизнес-партнерствам. Кроме того, в коворкинге можно быстро найти консультантов по нужной области или потенциальных клиентов, что значительно облегчает развитие своего бизнеса.

Сетевое взаимодействие в коворкинге способствует созданию долгосрочных деловых отношений. Общение с разнообразными специалистами помогает расширить свой профессиональный круг общения и получить ценные советы и обратную связь по своей деятельности. Это способствует повышению качества работы и открывает новые возможности для профессионального роста.

Благодаря коворкингу вы можете не только находить новых партнеров и клиентов, но и учиться у успешных профессионалов, делиться опытом и создавать ценные связи в своей отрасли. Сетевое взаимодействие – это одно из ключевых преимуществ коворкинга, которое помогает развивать бизнес и личностный рост каждого его участника.

Коворкинг – это не только удобное и комфортное место работы, но и эффективный инструмент для сокращения издержек и увеличения экономической результативности деятельности, как отдельного специалиста, так и компании в целом.

Одним из главных экономических преимуществ коворкинга является уменьшение расходов на аренду офисного помещения. Вместо того чтобы оплачивать за полноценный офис, который может быть излишним для небольшого количества сотрудников или фрилансеров, можно воспользоваться услугами коворкинга и платить только необходимое количество рабочих мест или время, проведенное в пространстве.

Кроме того, в коворкинге уже есть все необходимое для работы: от мебели и офисной техники до интернета и кофемашины. Это позволяет сэкономить на закупке и обслуживании оборудования, а также на коммунальных платежах. Кроме того, владельцам бизнеса не нужно беспокоиться о ремонте помещения,

уборке и других административных вопросах – все это берет на себя управляющая компания коворкинга.

Еще одним важным экономическим преимуществом коворкинга является возможность сокращения расходов на персонал. Вместо того чтобы содержать штат сотрудников, можно нанимать специалистов на проектной основе или фрилансеров, которые уже работают в коворкинге. Это позволяет оптимизировать расходы на заработную плату и социальные отчисления, а также быстро привлекать нужных специалистов на проекты.

Коворкинг способствует экономической эффективности деятельности как индивидуальных предпринимателей, так и компаний. Снижение издержек на аренду, оборудование и персонал позволяет сосредоточиться на развитии бизнеса, повышении производительности и конкурентоспособности на рынке.

Коворкинг предлагает гибкую систему оплаты, которая может быть ежедневной, еженедельной или ежемесячной. Это позволяет компаниям экономить на долгосрочных обязательствах. В стоимость коворкинга часто включены различные дополнительные услуги, такие как интернет, уборка, кофе и т. д., что также способствует экономии средств. Коворкинг предоставляет возможность взаимодействия с другими компаниями и специалистами, что может привести к новым возможностям для бизнеса.

Средняя запрашиваемая ставка аренды рабочего места в сетевых гибких пространствах в 2023 году составила 39,64 тыс. руб. (с учетом НДС) за одно рабочее место.

Остановимся на наиболее существенных преимуществах коворкинга для сферы малого предпринимательства и самозанятости.

1. Обстановка организованного пространства способствует эффективной деятельности. Все в коворкинге увлечены своими делами, что мотивирует работников. Отдельные кабинеты офиса подчас расслабляют сотрудников, позволяя им отвлекаться на ненужные действия.

2. Рабочее пространство коворкинга обеспечено всем необходимым для эффективной работы. В стоимость аренды включены стандартные услуги, такие как мебель, доступ к интернету, принтер, чай/кофе, шкафчик для хранения личных вещей и другие дополнительные удобства, предоставляемые на конкретной площадке. Некоторые коворкинги обладают просторной кухней, а в других имеются даже душевая и прачечная.

3. Почти в каждом центре имеются переговорные комнаты, стилистически оформленные и оборудованные всем необходимым для презентаций, переговоров или мастер-классов, что позволит престижно организовать встречу с заказчиками и союзниками. Это еще одно преимущество коворкинга. Например, телевизор, проектор, интернет, доска/флипчарт, чай/кофе.

4. Не нужно беспокоиться о повседневных делах и технических вопросах в офисе. Например, оплата коммунальных услуг, интернета, закупка чая/кофе, уборка помещения, охрана и другие аспекты. Все это будет выполнено сотрудниками коворкинг-пространства.

5. Коворкинг позволяет осуществлять новые знакомства и контакты.

Безусловно, в коворкинге есть и ряд минусов. Перечислим наиболее существенные.

1. В коворкинг-пространстве может появиться неудобство при работе рядом с незнакомыми людьми, что приводит к дискомфорту при работе.

2. За коворкинг приходится аккуратно платить.

3. Важна дисциплина и соблюдение правил нахождения в общем пространстве.

Таким образом, коворкинг – идеальное решение для фрилансеров, стартаперов в начале их развития и временных проектов с непостоянным числом исполнителей. Если же компания стабильна, имеет сложившуюся корпоративную культуру или стремится ее создать, и особенно, если генерирует ценные коммерческие идеи, то лучшим решением будет аренда офиса.

И, наконец, несколько слов о правовых основах коворкинга. Коворкингу разрешено предоставлять юридические адреса своим резидентам. Когда компания является резидентом какого-то коворкинга, а проще говоря – клиентом, у вас есть официальный договор, то за дополнительную плату коворкинг может предоставить вам юрадрес, и он будет считаться местом нахождения вашей фирмы.

Коворкинг (коллективный офис) может быть действительно очень удобным форматом работы для стартапов. Однако регистрация компании в таком помещении, особенно в свете последних изменений в законодательстве, может быть затруднена проверками налогового органа. Дело в том, что с 1 января 2016 г. заработали поправки, внесенные Федеральным законом от 30.03.2015 № 67-ФЗ «О внесении изменений в отдельные законодательные акты Российской Федерации в части обеспечения достоверности сведений, представляемых при государственной регистрации юридических лиц и индивидуальных предпринимателей», в частности в ст. 9 Федерального закона от 08.08.2001 № 129-ФЗ «О государственной регистрации юридических лиц и индивидуальных предпринимателей» (далее — Закон о госрегистрации) появились п. 4.2 и 4.3, касающиеся проверки достоверности сведений, включаемых или включенных в ЕГРЮЛ. Согласно этим нормам в случае возникновения обоснованных сомнений в достоверности включаемых в ЕГРЮЛ сведений налоговый орган может провести проверку.

Одним из оснований для проведения такой проверки является представление в налоговый орган для включения в ЕГРЮЛ сведений об адресе юриди-

ческого лица, в случае если указанный адрес в соответствии с содержащимися в ЕГРЮЛ сведениями является адресом пяти и более юридических лиц (подп. 3 п. 2 Оснований, условий и способов проведения указанных в п. 4.2 ст. 9 Федерального закона «О государственной регистрации юридических лиц и индивидуальных предпринимателей» мероприятий, порядка использования результатов этих мероприятий, утв. приказом ФНС России от 11.02.2016 № ММВ-7-14/72). Более того, ФНС России ведет специальный реестр адресов, указанных при государственной регистрации в качестве места нахождения несколькими юридическими лицами.

В соответствии со статьей 209 Трудового кодекса РФ, рабочее место – место, где работник должен находиться или куда ему необходимо прибыть в связи с его работой и которое прямо или косвенно находится под контролем работодателя.

Находится ли место в коворкинг-пространстве под контролем работодателя – большой вопрос. Например, в соответствии со статьей 91 Трудового кодекса РФ, работодатель обязан вести учет времени, фактически отработанного каждым работником. Эту проблему можно решить лишь формально – регистрацией времени нахождения работника в коворкинг-пространстве, но контролировать чем именно работник занимался, нельзя. В частности, невозможно ограничить интернет-активность работника в социальных сетях или продолжительность нерегламентированных перерывов / перекуров. А как проверить соблюдаются ли требования СанПиН 2.2.4.3359-16 «Санитарно-эпидемиологические требования к физическим факторам на рабочих местах» (утверждено Постановлением Главного государственного врача РФ от 21. 06. 2016 № 81) – скажем к микроклимату и освещению?

Наконец, если организация создает рабочее место на срок более одного месяца, то у него возникает обособленное подразделение в целях налогообложения со всеми вытекающими последствиями (п.2 ст. 11 НК РФ, письмо Минфина РФ от 21.04.2008 № 03-02-07/2-73).

Подобный режим работы, как в коворкинге, приемлем на время ремонта стационарного офиса или командировке работника. Стоимость услуг коворкинга можно компенсировать командированному в качестве «иных расходов, произведенных работником с разрешения или ведома работодателя» (ст. 168 ТК РФ).

Существенный недостаток таких рабочих мест – отсутствие на «коворкинг-овых» компьютерах специализированного программного обеспечения, необходимого для ведения бухгалтерского учета, бухгалтерской отчетности, составления сметной документации, для создания конструкторской документации и 3D – моделирования и др.

На коворкинг-площадках удобно организовывать деловые переговоры. Кроме того, коворкинг предоставляет аудитории для проведения семинаров и тренингов. Почасовая аренда удобна и при консультационной деятельности.

О новых формах развития занятости говорится и в действующей Стратегии развития малого и среднего предпринимательства в РФ на период до 2030 года.

Стратегия предусматривала следующие цели (базовые индикаторы) развития малого и среднего предпринимательства:

- увеличение в 2,5 раза оборота в постоянных ценах 2014 года;
- увеличение в 2 раза производительности труда;
- увеличение доли обрабатывающей промышленности в обороте сектора до 20%;
- увеличение доли занятого населения до 35%;
- увеличение доли в ВВП до 40%.

Это возможно при условии, что занятость будет развиваться поступательно и осваивать новые виды и формы.

СПИСОК ЛИТЕРАТУРЫ

Стратегия развития малого и среднего предпринимательства в РФ на период до 2030 года. //Распоряжение Правительства РФ № 1083-р от 2 июня 2016 года).

Материалы сайта Министерства экономического развития.// https://www.economy.gov.ru/material/about/otkrytoe_ministerstvo/.

Материалы сайта «Корпорация «МСП»». // <https://msp.pf/>.

Журнал «Forbes Russia» - статьи о тенденциях в сфере бизнеса и офисных пространств. URL: <https://www.forbes.ru/search>.

Исследования агентства «Colliers International» о рынке коммерческой недвижимости и тенденциях в аренде офисов. URL: <https://www.retail.ru/news>.

Сайт «OfficeNext» - информационный ресурс о современных тенденциях в дизайне офисов и рабочих пространствах. URL: <https://www.officenext.ru>.

Крылова Елена Борисовна, доктор экономических наук, заведующий кафедрой экономических и финансовых дисциплин Московского гуманитарного университета. Адрес: 111395, г. Москва, ул. Юности, д. 5, корп. 2. Тел.: +7 (499) 374-73-61. Эл. адрес: EKrylova@mosgu.ru.

Корпоративный университет как эффективная форма профессионального развития персонала организации

И. П. Кузнецов

Московский гуманитарный университет

Аннотация. В данной статье рассмотрены проблемы сущности корпоративных университетов, истории развития и современного опыта их работы в России и за рубежом как эффективной формы развития персонала организации.

Ключевые слова: корпоративный университет, функциональное назначение, персонал организации.

История развития отечественных корпоративных университетов

История развития отечественных корпоративных университетов делится на две части: 1. Появление и развитие «корпоративных университетов» в СССР. 2. История и развитие «корпоративных университетов» в Российской Федерации. Советские корпоративные университеты существовали на основании следующего принципа, а именно: принципа интегрированной системы обучения. Данная педагогическая система была ориентирована на формирование специалистов в рамках непрерывной связи обучения и воспитания. Также данная система была напрямую связана с практической деятельностью.

Функционирование отечественных корпоративных университетов можно представить в виде следующих структурных моделей:

1. Школа – колледж – университет – предприятие;
2. Завод – вуз;

Школа – колледж – университет – предприятие. Данная модель включала в себя интеграцию общеобразовательных учреждений начального, среднего и высшего профессионального образования, а также научных организаций и промышленных предприятий. На основе совместного сотрудничества данных структур строится подготовка востребованных и квалифицированных специалистов.

Завод – вуз. Данная модель включала в себя интеграцию студентов-практикантов, которые уже работают по специальности на предприятии (заводе), и преподавательского состава с более высокой квалификацией, которые также успешно функционируют на предприятии (заводе). В истории отечественной педагогической науки первым учебным заведением такого типа был Институт инженеров-электриков-производственников (ИИЭП), образованный в Москве в 1920 году. Позднее данное учреждение получило название «Государственный электромашиностроительный институт имени Я. Ф. Каган-Шабшая» (Авдеев, 2006). Институт существовал без материальной поддержки государства. Материальная поддержка учебного заведения осуществлялась за счет личных сбережений студентов, а также за счет личных сбережений Я. Ф. Каган-

Шабшая. Институт функционировал 13 лет и подвергался активной критике со стороны противников данной системы обучения.

К 1932 г. в СССР существовали 23 «завода – втуза». К декабрю 1959 г. Постановлением Совета Министров СССР было учреждено еще 7 «заводов-втузов». В отличие от 1930-х гг. заводы – втузы создавались не как структурные подразделения предприятий, а как самостоятельные вузы или как филиалы дневных и вечерних вузов. К началу 1980-х гг. заводы-втузы доказали свою актуальность и жизнеспособность.

В 1988 г. в стране уже было 22 завода – втуза. Но при переходе к рыночным отношениям все существующие в России формы интеграции образования, науки и производства испытали острый кризис. В нормативных документах концепция «завод – втуз» не рассматривалась как самостоятельная форма обучения.

Основные отличительные преимущества корпоративных университетов:

1. Набор студентов осуществлялся из инженеров-практиков.
2. Широкое использование заводских ресурсов и производственно-технической базы.
3. Привлечение к преподавательской работе заводских инженеров для ведения специальных дисциплин.
4. Высокий уровень теоретической и производственной подготовки выпускников.

Также стоит отметить другие немаловажные особенности завода-втуза:

1. Завод-втуз действует как предприятие, реализуя продукт соответствующего качества.
2. Обучение и воспитание специалиста происходит на реальном производстве, то есть на реальных практических примерах.
3. Окончив вуз, выпускник сразу начинает работать как опытный специалист.
4. В процессе обучения студент является производственной единицей, минимизируя затраты на свою подготовку.
5. Темы дипломных проектов выбираются в зависимости от реальных проблем и потребностей производства.
6. Учебные планы и объем дисциплин полностью соответствует дневным вузам (Антропов, 1991).

Корпоративные университеты Российской Федерации являются составной частью современного бизнеса. Помимо этого, корпоративные университеты ориентированы на повышение качества конкурентоспособности. Корпоративные университеты нового типа появились в 90-х гг. XX века (Искусство управления, 2006).

Российские компании, которые организовали корпоративные университеты: РАО «Норильский Никель»; «МТС»; «ВТБ»; «Магнитогорский металлургический комбинат» и др. (Сучков, 2015).

В качестве примера корпоративного университета нового типа рассмотрим корпоративный университет ПАО «МТС». Корпоративный университет корпорации делится на следующие части, а именно:

1. *Факультеты* – направления подразделений ПАО «МТС». Факультеты включает в себя программы и образовательные курсы для обучения и развития персонала по определенным специальностям.

2. *Курсы* – это аналоги учебника, которые включают в себя разделы для обучающегося (работника) по конкретной специальности или навыку. После прохождения курсов обучающийся получает теоретические знания.

3. *Программы* – включают описание продуктов компании, тесты, а также практические упражнения.

4. Основная цель – получение практических знаний, а также закрепление теоретических знаний (Корпоративный университет МТС, 2024).

Следует отметить отличительные черты современных корпоративных университетов:

1. Корпоративный университет функционирует за счет интернет-пространства, т. е. не является отдельным подразделением или организацией.

2. Курсы, которые предлагаются обучающемуся не включают в себя работу с преподавателем. Большинство материалов обрабатываются через тестовые упражнения.

3. Интеграция преподавательского состава осуществляется только по определенным программам и курсам.

4. Большая часть образовательных материалов не имеет авторства и предоставляется студенту в виде инструкции или памятки.

Новым явлением в развитии корпоративного образования являются попытки его организации в региональных образовательных кластерах, которые В. З. Юсупов, Л. И. Башкирова, Ф. Г. Мухаметзянова рассматривают как современную «форму социального партнёрства между участниками отношений в сфере образования, к числу которых относятся органы государственной власти и управления федерального и регионального уровней, местного самоуправления, образовательные организации, работодатели» (Юсупов, 2023: 160).

Современный опыт создания и функционирования корпоративных университетов за рубежом

По оценкам ЮНЕСКО, активное развитие корпоративного образования связано с возрастанием роли интеллектуального капитала в современных компаниях, поэтому современный университет – это университет, который включает в себя научно-учебные кластеры, которые создаются с ведущими компаниями мира. В начале 1980-х гг. при крупных западных компаниях действовало

около 400 корпоративных учебных заведений, а к 2002 году их количество возросло до двух тысяч.

Зарубежные корпоративные университеты создаются главным образом по четырем направлениям:

1. Интеграция (объединение) компаний с существующими учебными заведениями (университетами и бизнес – школами).
2. Создание университетов как самостоятельных структур.
3. Создание компаниями своих университетов как структурных подразделений.
4. Создание университетами собственных компаний, необходимых для развития научной и образовательной деятельности.

Корпоративное обучение базируется на следующих принципах:

1. Принцип системности (интегративный принцип).
2. Принцип непрерывности.

Принцип системности подразумевает, что студенты не смогут разобраться, как правильно продавать продукт, если не поймут основы создания продукта, а также если не разберутся в составе продукта. Принцип непрерывности выражается в том, что студенты в организациях должны постоянно повышать компетентность и системно учиться, в рамках корпоративного университета (Сучков, 2015).

Помимо этого, корпоративные университеты включают в себя принцип интерактивности. Данный принцип может выражаться в том, что преподаватели корпоративных университетов могут заниматься множеством вопросов самостоятельно, а также параллельно проводить научные исследования и другие работы над курсами и научными программами.

Отличительным признаком образовательных программ в зарубежных корпоративных университетах является концепция *learning organization* (от англ. – обучающая организация). Данным термином обозначается компания, которая интенсивно обучает свой персонал, используя собственные подходы и методы. Обучение в организации является конкурентным преимуществом, поэтому его рассматривают не только как средство повышения квалификации, но и как способ развития всей организации. При этом необходимо, чтобы специалист или руководитель не только осваивал новые профессиональные технологии, но и изменил свой подход к их оценке, изменился сам и изменилось его мировоззрение. При изменении личности специалиста, изменится и сама компания. Корпоративные университеты меняют свои образовательные программы, учитывая новую реальность. Помимо этого, сами предприятия, входящие в корпоративную систему, рассматривают себя как «обучающую систему» (Хохлов, 1993).

Корпоративный университет как эффективная форма развития персонала в организации

Об эффективности корпоративных университетов свидетельствуют следующие данные:

Пример 1. Томский университет управления и радиоэлектроники (ТУСУР). Университет поставил перед собой задачу – развитие города Томска. Цель ТУСУР – лидерство в образовании, а также в научной деятельности. Благодаря корпоративному университету, в областной бюджет поступает 10 миллиардов рублей (Чаплыгин, 2005).

Пример 2. В 1999 году, по причине наступления экономического кризиса, руководство компании «Вымпелком» создало корпоративный «Билайн университет». Процесс обучения был подготовлен для топ-менеджеров компании. Время курса составляло около года. В состав курса входили: тренинги, семинары, неформальные креативные занятия. Для некоторых курсов приглашаются специалисты из бизнеса – например, из компании Microsoft. Курс обучения рассчитан на 275 часов.

Помимо лекций, преподавательский состав привлекался из крупных университетов и тренинговых компаний Российской Федерации, а именно: Высшая школа экономики, Бизнес-школа ИМИСП, Пентаграмма-групп. В конце обучения обучающиеся должны сделать дипломный проект. Темы дипломных проектов отражают потребности компании и специализации слушателей курса.

Корпоративный университет компании «Вымпелком» является эффективной формой подготовки и развития персонала (Бахвалова, 2005).

СПИСОК ЛИТЕРАТУРЫ

Авдеев Н. Ф. (2006) Взгляд неравнодушного профессора на проблемы высшей школы. М. : МГИУ, 2006. 380 с.

Антропов В. А. (1991) Актуальные проблемы совершенствования подготовки инженеров-педагогов / В. А. Антропов и др. [Текст] // сборник научных трудов слушателей ФПК. Свердловск : СИПИ, 1991. С. 195–196.

Искусство управления (2006) // The Economist Newspaper Limited . — 2006. № 4.

Корпоративный университет МТС (2024) / Корпоративный университет [Электронный ресурс] // university.hr.mts.ru : [сайт]. — URL: <https://university.hr.mts.ru/> (дата обращения: 09.03.2024).

Педагогика и психология высшей школы: современное состояние и перспективы развития: Коллективная монография (2014) / В. А. Ситаров, М. В. Крулехт, Л. В. Романюк [и др.]. – Москва : Московский гуманитарный университет, 2014. – 204 с. <https://elibrary.ru/item.asp?id=21661417>.

Бахвалова М. (2005) Опыленные опытом // Коммерсантъ Секрет Фирмы. 2005. №36. С. 1015–1025.

Сучков С. Д. (2015) Место и роль корпоративных университетов в российской и зарубежной практике коммерческих компаний // Молодой ученый. 2015. № 22 (102). С. 485–487.

Хохлов Н. Г. (1993). Интегрированная форма обучения «завод-втуз». — М. : МГИУ. 127 с.

Чаплыгин Ю. А., Королев М. А. (2005) Учебные центры в системе элитного технического образования // Машиностроение и инженерное образование. 2005. № 1. С. 38–40.

Юсупов В. З., Башкирова Л. И., Мухаметзянова Ф. Г. (2023) Модель управления образовательным процессом в колледже на основе кластерного подхода // Казанский педагогический журнал. 2023. № 2. С. 159–168.

Кузнецов Иван Павлович, аспирант кафедры педагогики и психологии высшей школы Московского гуманитарного университета.

Научный руководитель: *Романюк Л. В.*, доктор педагогических наук, профессор. Адрес: 111395, г. Москва, ул. Юности, д. 5. Тел.: +7 (999) 802-30-78. Эл. адрес: vana75692@gmail.com.

Право ребенка на достойное жилище: новый взгляд на существующую проблему

С. И. Курякова

Московский гуманитарный университет

Аннотация. В статье анализируется содержание права на достойное жилище и проблемы его реализации несовершеннолетними в современных социально-экономических условиях с учетом действующего российского законодательства.

Ключевые слова: достойное жилище, права ребенка, жилищные права несовершеннолетних, непосредственная угроза здоровью ребенка, дополнительные расходы родителей в отношении несовершеннолетних детей

Без преувеличения можно сказать, что жилище выступает основой здоровья и благополучия любого человека. Право на достаточное жилище является составной частью концепции «достойный уровень жизни для каждого». Это право закреплено в международно-правовых актах и является элементом комплекса прав, необходимых для свободного развития личности в экономической, социальной, культурной областях. Право на достойное (достаточное) жилище относится к той категории социально-экономических прав, развитию которых уделяется все большее внимание в Российской Федерации.

На первый взгляд может показаться странным, что конкретные вопросы, касающиеся обеспечения жильем (его месторасположение, размер, санитарно-технические характеристики и т. д.), должны быть отнесены к области прав человека, ребенка в частности. Однако более глубокое изучение сложившихся в этой области стандартов, а также осознание важности безопасного места проживания для обеспечения человеческого достоинства, физического и психического здоровья и качества жизни в целом позволяют выявить некоторые аспекты, свидетельствующие о взаимосвязи жилищных вопросов и прав ребенка.

Из анализа правовых актов, включая международные, можно сделать вывод, что под достойным жилищем следует понимать такое жилище, которое предполагает надлежащее качество и количество жилой площади, надлежащие санитарные условия, надлежащую безопасность, надлежащую защиту частной жизни, надлежащую базовую инфраструктуру и надлежащее расположение в отношении социально-культурных, образовательных и иных объектов, причем все это – за умеренную плату. Кроме того, при пользовании таким жилищем должна быть гарантирована правовая защита от принудительного выселения, преследования и других угроз.

Право на достойное (достаточное) жилище недвусмысленно признается не менее чем в двенадцати [напр.: 3, 4, 5] различных документах, принятых и провозглашенных Организацией Объединенных Наций. Многие документы, признающие право на достаточное жилище, формулируют его в качестве права, которым должен быть наделен каждый человек. Такой подход представляется весьма важным, хотя в некоторых документах говорится о том, что право на достаточное жилище должно обеспечиваться в контексте определенных групп (наделяя тем самым такие группы дополнительной правовой защитой), например, детей. В конечном счете, право на достойное жилище есть право каждого ребенка, где бы он ни жил.

Нужно признать, что доступность адекватного, безопасного и надежного жилья значительно расширяет возможности людей в отношении реализации ряда иных прав. Обеспечение права на жилище является основой, позволяющей добиться осуществления других прав. Так, например, обеспечение принципа адекватности жилища и условий жизни самым непосредственным образом влияет на степень реализации права ребенка на здоровую окружающую среду и права на максимально достижимый уровень психического и физического развития. Жилище безусловно является уникальным и наиболее важным экологическим фактором, влияющим на условия протекания заболеваний и рост показателей смертности и заболеваемости. Полноценная реализация таких прав, как право на человеческое достоинство, право на достойный уровень жизни, право на образование, право на медицинское обслуживание, право на личную безопасность (в случае насильственного или произвольного выселения, отобрания ребенка у его законных представителей или других форм принуждения) является необходимым условием для реализации, использования и сохранения ребенком права на достойное жилище.

Необходимо указать, что жилищные права несовершеннолетних в определенной мере специфичны. Такая специфика проявляется в распространенных случаях проживания детей в жилых помещениях, принадлежащих на праве собственности их родителям. Семейный кодекс Российской Федерации (п. 2 ст. 54) [2] устанавливает правило о приоритетном проживании и воспитании ребенка в семье, совместно с родителями. Этому правовому положению корреспондирует ст. 20 Гражданского кодекса Российской Федерации [1], согласно которой местом жительства несовершеннолетних детей, не достигших 14-летнего возраста, является место жительства их законных представителей – родителей, усыновителей, опекунов. Таким образом, законодательное определение места жительства несовершеннолетнего ребенка означает его право пользоваться жилым помещением, принадлежащим его родителям (законным представителям) без каких-либо изъятий. И такие обстоятельства как расторжение брака родителями,

признание его недействительным, последующее раздельное проживание родителей никак не умаляют жилищных прав несовершеннолетних.

Более того, закон обеспечивает защиту прав несовершеннолетних при раздельном проживании родителей, в том числе и в результате расторжения брака, путем привлечения родителя, проживающего отдельно от ребенка, к участию в дополнительных обязательствах, связанных с обеспечением несовершеннолетнего жильем. Относительно недавно в ст. 86 Семейного кодекса Российской Федерации внесены изменения, расширяющие перечень обстоятельств, при которых на родителя могут быть возложены дополнительные расходы (помимо алиментов), в числе которых отсутствие пригодного для постоянного проживания жилого помещения. Возникают ситуации, когда ребенок лишается жилья при чрезвычайных обстоятельствах, скажем, в результате пожара, наводнения, техногенной катастрофы, военных действий. При этом родитель, с которым остался проживать несовершеннолетний ребенок, не в состоянии своими силами решить возникшую жилищную проблему. В таком случае на основании судебного решения второй родитель может быть привлечен к возникшим чрезвычайным дополнительным расходам (например, внесение платы за пользование жилым помещением, в котором теперь проживает ребенок, погашение ипотечного кредита, на который вынужденно приобреталось жилье и для ребенка в том числе и т. п.)

С отсутствием достойного жилища у несовершеннолетнего связана и проблема отобрания ребенка у родителей (законных представителей). Основаниями для подобного изъятия согласно ст. 77 Семейного кодекса РФ являются случаи, когда физическому или психическому здоровью ребенка угрожает опасность. При проверке уполномоченные сотрудники органов опеки и попечительства проверяют общее состояние жилья, в котором проживает ребенок, оценивают его на предмет чистоты, наличия неприятных запахов, гниения, сырости. Также проверяется наличие отдельных спальных мест для детей. На основании этого делается вывод о наличии или отсутствии риска для жизни и здоровья ребенка.

Однако такие обстоятельства, в которых оказалась семья, могут быть временными. Например, в детской комнате запланирован ремонт и уже приобретены строительные материалы; в случае антисанитарных условий предстоит дезинфекция жилых помещений на основании договора, заключенного родителями с соответствующей организацией и т. п. При этом определяющее значение должно иметь наличие достоверных данных и доказательств о намерении родителей совершить указанные действия, иными словами родители должны сознательно стремиться улучшить жилищные условия ребенка.

Необходимо отметить, что в Семейном кодексе не приведен перечень соответствующих угроз физическому и психическому здоровью несовершенно-

летнего, в связи с чем уполномоченные органы весьма субъективно трактуют ту или иную ситуацию. В этой связи нельзя не упомянуть вопиющий случай, озвученный Уполномоченным по правам ребенка в Российской Федерации М. Львовой-Беловой на встрече с Президентом РФ В. В. Путиным 31.05.2024 г., когда в Красноярском крае в сельской местности троих детей забрали у матери из-за неработающей печки и поместили в специализированное учреждение на четыре месяца. Стоимость ремонта печки составила 90 тыс. рублей. Вместо оказания адресной помощи малоимущей семье и оценки реального положения дел в семье было принято решение об изъятии детей [7].

Как разъясняется в Постановлении Пленума Верховного Суда Российской Федерации от 14.11.2017 г. № 44 «О практике применения судами законодательства при разрешении споров, связанных с защитой прав и законных интересов ребенка при непосредственной угрозе его жизни и здоровью, а также при ограничении и лишении родительских прав» [6] под непосредственной угрозой жизни или здоровью ребенка, которая может явиться основанием для вынесения акта о немедленном отобрании ребенка и изъятии его из семьи, следует понимать угрозу, с очевидностью свидетельствующую о реальной возможности наступления негативных последствий в виде смерти, причинения вреда физическому или психическому здоровью ребенка вследствие поведения (действий или бездействия) родителей (одного из них) либо иных лиц, на попечении которых ребенок находится. Органы опеки и попечительства в отдельных случаях не учитывают тот факт, что предусмотренная статьей 77 Семейного Кодекса РФ мера по защите прав ребенка носит чрезвычайный характер, применение которой возможно в исключительных случаях, не терпящих отлагательств в связи с угрозой жизни или здоровью ребенка, и только на основании соответствующего акта органа исполнительной власти субъекта Российской Федерации либо главы муниципального образования. Однако в упомянутом выше случае главе муниципального образования следовало оказать материальную поддержку семье, нежели отбирать детей у матери.

Тяжелое материальное положение семьи, стесненные жилищные условия сами по себе не являются достаточными основаниями для отобрания детей у родителей, если родители добросовестно исполняют свои обязанности по воспитанию детей, заботятся о них, создают необходимые условия для развития детей в соответствии с имеющимися материальными и финансовыми возможностями семьи.

СПИСОК ИСТОЧНИКОВ

1. Гражданский кодекс Российской Федерации (часть первая) от 30.11.1994 N 51-ФЗ (ред. от 11.03.2024) //СЗ РФ. 1994. № 32. Ст. 3301.

2. Семейный кодекс Российской Федерации от 29.12.1995 № 223-ФЗ (ред. от 31.07.2023) // СЗ РФ.1996. №1. Ст.16.

3. Всеобщая декларация прав человека. Принята Генеральной Ассамблеей Организации Объединенных Наций 10.12.1948 // «Российская газета», N 67, 05.04.1995.

4. Конвенция о правах ребенка /Принята резолюцией 44/25 Генеральной Ассамблеи от 20.11.1989. – URL: https://www.un.org/ru/documents/decl_conv/conventions/childcon.shtml

5. Международный пакт об экономических, социальных и культурных правах. Принят Генеральной Ассамблеей ООН 16 декабря 1966 года и вступил в силу 3 января 1976 года. – URL: https://www.un.org/ru/documents/decl_conv/conventions/pactecon.shtml

6. Постановление Пленума Верховного Суда Российской Федерации от 14.11.2017 № 44 «О практике применения судами законодательства при разрешении споров, связанных с защитой прав и законных интересов ребенка при непосредственной угрозе его жизни и здоровью, а также при ограничении и лишении родительских прав» //Бюллетень Верховного Суда РФ. 2018, № 1.

7. Встреча с Уполномоченным по права ребенка Марией Львовой-Беловой. Президент России. 31.05.2024. – URL: <http://kremlin.ru/events/president/news/74189>

Курякова Светлана Ивановна, кандидат юридических наук, доцент, заведующий кафедрой гражданского и предпринимательского права юридического факультета АНО ВО «Московский Гуманитарный Университет», Адрес: 111395, г. Москва, ул. Юности, д. 5. Тел.: +7 (499) 374-78-60. Эл. адрес: Skurpyakova@mail.ru.

Изменение рэп-повестки в России на фоне новой информационной среды

Л. Л. Ли

Московский Гуманитарный Университет

Аннотация. Некоторые жанры рэп музыки, как за рубежом, так и в России, всегда имели политический, или социальный контекст. В данной статье анализируется влияние современной информационной среды на рэп-повестку в России.

Ключевые слова: Российская рэп-культура, изменение рэп-повестки, новая информационная среда, аудитория русского рэпа, рост популярности рэпа, место рэпа в культуре России, социальный рэп.

В наше время музыкальное искусство перестало быть лишь сферой культуры, оно выступает значимым общественным феноменом. Это касается, в том числе и рэпа, который является не только музыкальным направлением, но и способом выражения социальных настроений, от протеста до личных переживаний. На сегодняшний день, это направление занимает одно из ключевых мест среди музыкальных жанров, как в мире, так и в России. Если ранее его относили к маргинальным направлениям, то сегодня посредством социального рэпа молодёжь может выразить свою гражданскую позицию и обращать внимание на актуальные социальные вопросы.

На сегодняшний день существует большое количество социального рэпа, который характеризуется относительным уклоном в политический и социальный контекст. Объектом исследования статьи является российская рэп-культура. Цель данного исследования – анализ трансформации отечественной рэп-повестки под воздействием современной информационной среды. Методы исследования: исследование основывается на общенаучных методах анализа, синтеза, индукции и дедукции. Научная новизна исследования: показана аудитория русского рэпа, причины роста его популярности, особенности и текущее место в русской культуре. Проведен анализ и систематизация влияния элементов современной информационной среды на содержание и форму рэп-культуры в России.

Оценивая развитие рэп-культуры и тенденции изменения повестки жанра на сегодняшний день, необходимо рассмотреть основные характеристики новой информационной среды, которая за последние десятилетия значительно изменилась в связи с технологическим прогрессом и усилением процессов цифровизации. Информационную среду можно определить как совокупность всех информационных потоков, каналов и систем, посредством которых осуществляется создание, хранение, обработка, передача и потребление информации. Она включает в себя различные технологии, платформы и средства коммуникации,

взаимодействующие друг с другом. В современной информационной среде ключевую роль играют цифровые технологии: интернет, социальные сети, медиа-платформы и мобильные приложения.

Характеристиками современной информационной среды с точки зрения развития музыкальной культуры, в том числе, рэп-направления, являются (Клочков, Электр. Ресурс, 2020):

1. Развитие цифровых технологий:

Основным каналом распространения информации стал Интернет, а социальные сети и стриминговые платформы (Spotify, Apple Music, Яндекс.Музыка и др.) предоставили новые возможности для самовыражения и продвижения музыки.

2. Глобализация информационных потоков:

Современные технологии сделали музыку доступной по всему миру, исполнители из разных стран получили возможность развивать собственное творчество, перенимать отдельные элементы других культур и сотрудничать с музыкантами из других стран и альтернативных музыкальных направлений.

3. Рост визуального контента:

Востребованными инструментами для продвижения музыки стали видео-платформы (например, YouTube, TikTok, VK Clips). Важным элементом музыкального продукта стало создание привлекательного видеоряда, собственного бренда, уникального образа и стиля.

Наибольшую популярность рэп имеет среди молодежи, родившейся на рубеже тысячелетий, которая отличается от предыдущих поколений и имеет уникальное мировоззрение, взгляды и ценности. Данная аудитория, характеризуется активной гражданской позицией, внутренними противоречиями, готовностью поддерживать интернет-акции.

Ключевую роль в распространении рэпа играет интернет, как ведущий коммуникационный инструмент молодежи. Интернет делает рэп не только общедоступным, но и важным элементом культурного взаимодействия. Благодаря интернету формируются и тиражируются субкультурные течения.

Стоит отметить, что использование ненормативной лексики в рэпе не отталкивает молодежь, которая ценит оригинальность и харизму рэп-исполнителей (Гришина, 2019: 91).

Рэп выделяется на фоне других музыкальных жанров благодаря своей способности обсуждать насущные социальные и политические вопросы используя доступные и несложные инструменты подачи материала. Популярность жанра, его социальное влияние и ценность для слушателей обуславливается артистической простотой и доступностью к восприятию. В условиях социального и экономического расслоения, рэп способен преодолевать культурные и социальные барьеры, стирать различия между отдельными слоями населения и предоставлять платформу для выражения и обсуждения общественных проблем (Гришина, 2019: 89).

Российские рэперы представляют собой многонациональное сообщество. В нашей стране проживают многочисленные этнические группы со своими традициями, языками и музыкальными стилями. Это разнообразие находит отражение и в рэп-культуре. Артисты из различных этнических сообществ вносят свой вклад и обогащают специфику жанра. В качестве примеров многонациональности российской рэп-сцены можно привести:

1. L'One (Леван Горозия) – один из самых известных российских рэперов 2010-х годов, имеет грузинско-русские корни. Помимо танцевальных хитов имеет песни затрагивающие темы культуры и эмиграции.

2. Хаски (Дмитрий Кузнецов) – рэпер бурятского происхождения, использующий в своих текстах и клипах символику и культурные элементы своего народа.

3. Jah Khalib (Бахтияр Мамедов) – казахский исполнитель, чья музыка сочетает элементы традиционной казахской музыки и современного рэпа.

4. Scryptonite (Адил Жалелов) также имеет казахские корни. Его творчество отличается оригинальными музыкальными экспериментами и текстами, отражающими жизнь и культуру Казахстана.

5. Miyagi & Andy Panda (Азамат Кудзаев и Сослан Бурнацев) – осетинский дуэт из Владикавказа. Музыка этого дуэта сочетает элементы рэпа, регги и этнических мотивов.

Текстовая составляющая русского социального рэпа сильно резонирует с особенностями сознания современных молодых людей и смешивает в себе прагматизм со стремлением к высоким идеалам, недоверие к старшим и максимализм. Это направление музыки выражает специфику мировоззрения молодежи, объединяет в текстах разные культурные уровни и создает образ, привлекающий широкий спектр слушателей.

Рэп особенно ценится за тексты, которые считаются основным носителем социальных, личностных и творческих посланий. В связи с этим, основной акцент в анализе изменения рэп-повестки в России целесообразно делать именно на текстовом элементе. Трансформация тематики рэп-текстов в России в условиях новой информационной среды является ярким примером того, как современные технологии и медиа могут влиять на культурные феномены.

1. Влияние социальных и политических событий. Новая информационная среда позволяет рэперам оперативно реагировать на текущие социальные и политические события. Через интернет и социальные сети музыканты могут следить за новостями и выражать свои мысли и чувства по поводу текущих событий. В итоге, тексты становятся более актуальными и остро социальными, в частности, многие исполнители поднимают темы социальной несправедливости, коррупции и прав человека, их тексты содержат критику властей и политической системы.

2. Личная и общественная жизнь. С развитием социальных сетей и цифровых технологий рэперы стали более доступными для своих поклонников и

получили возможность создавать эмоциональную связь со своей аудиторией. Это нашло отражение в содержании текстов песен: стала более распространённой тематика собственных переживаний, мыслей и жизненных историй, рассказов о личных трудностях, успехах, любви и потерях.

3. Влияние глобализации и культурного обмена. Доступ к мировой культуре через интернет привел к тому, что среди российских рэперов участилась практика адаптации тем и стилей, популярных в других странах, к отечественной аудитории. В целом, данную тенденцию можно считать положительной, поскольку она способствует культурному обмену и расширяет спектр тем, которые поднимаются в текстах. Так, например, стало больше текстов, посвященных глобальным вопросам бедности, прав человека и миграции.

4. Влияние интернет-культуры и мемов. Современная информационная среда позиционирует мемы и вирусные видео как источники вдохновения для многих исполнителей. Использование данного материала в текстах делает их ближе к молодежной аудитории, и рэперы часто создают сатирические и пародийные тексты, высмеивая современные тренды и общественные явления.

Анализируя изменение рэп-повестки в России, примечателен семантический анализ около 400 рэп-произведений, проведенный в 2012 году, который показал, что основные на тот момент темы — социальные вызовы, личные истории и артистическое самовыражение были примерно равнозначны с позиции удельного веса (соответственно, 19%, 18%, 16%) и демонстрировали актуальную связь между искусством и социальной реальностью. Выводы, сделанные по результатам исследования подтвердили, что рэп активно используется как платформа для социальных высказываний и способствует культурному и социальному развитию молодежи (Щенникова, Электр. Ресурс, 2012).

Аналогичный анализ, проведенный в 2023 году (около 500 текстов), выявил следующие темы, которые отражают контекст современных рэп-текстов:

1. Социальные проблемы (25%) – этот блок включает тексты, затрагивающие вопросы социальной справедливости, неравенства, коррупции и политической ситуации в стране.

2. Личная идентичность и самовыражение (22%) – тексты, в которых исполнители рассказывают о своих личных переживаниях, внутренних конфликтах и поиске своего места в мире.

3. Творчество (18%) – тексты, посвященные процессу создания музыки, вдохновению и культурным корням исполнителей.

4. Интернет-культура и мемы (8%) – тематика, включающая использование мемов, вирусных явлений и элементов интернет-культуры для создания юмористических и сатирических текстов.

Таким образом, современная структура содержательных блоков произведений показывает значительные изменения по сравнению с 2012 годом. В частности, рост доли текстов, посвященных социальным проблемам (с 19% до 25%), свидетельствует о том, что современные рэперы все больше внимания

уделяют вопросам социальной несправедливости и политических изменений. Блок, ранее включавший только рассказы исполнителей о себе, расширился и теперь включает темы личной идентичности и самовыражения. Доля таких текстов выросла с 18% до 22%. Процент текстов, посвященных творчеству, остался относительно стабильным, увеличившись с 16% до 18%. Появление категории Интернет-культуры (8%) отражает влияние современной информационной среды, дает рэп-исполнителям возможность быть ближе к младшим представителям своей аудитории и реагировать на текущие тренды.

В 2018 году команда одной из популярнейших музыкальных платформ в РФ – Яндекс.Музыка, провела аналитическое изучение рэп-текстов за, практически, весь период существования российской рэп-культуры. Исследование показало, что изначально в 1990 годы текстовая составляющая характеризовалась некоторой примитивностью, агрессивностью и освещением уличной культуры. С течением времени, рэп эволюционировал, тексты песен стали более сложными со значительной долей культурных заимствований.

Исследователи создали «карту русского рэпа», визуализируя 500 наиболее часто используемых слов, исключая ненормативную лексику. Особое внимание уделялось сленгу и модным выражениям, однако ключевым являлось выделение слов, передающих эмоциональное состояние исполнителей. Анализ выявил следующие основные группы слов:

1. Позиционирование героя, например, в словах: «человек», «пацан» и др., а также слова, связанные с его жизнью и свободой.

2. Слова, отражающие отчаяние и мрак, такие как «кровь», «боль», «ночь» и др.

3. Выражения, иллюстрирующие путь и скитания, включая «дорога», «огонь», «солнце» и др.

4. Мечтательные и позитивные слова: «счастье», «радость», «надежда» и др. (Яндекс. Русский рэп как набор слов, Электр. Ресурс, 2018).

Сравнение старых и новых рэп-текстов позволяет проследить эволюцию их тематики и стиля под влиянием изменения информационной среды и социальной обстановки. Для более глубокого понимания изменений в рэп-повестке России необходимо провести контент-анализ текстов популярных рэперов и выявить ключевые темы и мотивы, которые отражают современные реалии.

На сегодняшний день, рэп стал не просто музыкальным жанром, а значимым культурным феноменом, способным отражать и влиять на общественные мнения молодежи. Взяв свое начало на улицах и в подъездах, рэп давно разделен на множество направлений, одним из которых стал социальный рэп. Он служит выражением свободного духа, инструментом самоидентификации и основой для поиска баланса и устойчивости в изменчивом мире. Современный рэп активно затрагивает социальные вопросы через личные переживания исполнителей, творчество и роли личности в социальной структуре. За простыми и порой резкими словами скрываются глубокие смыслы, придающие текстам

рэпа экзистенциальное звучание. Отмечается заимствование некоторых элементов рок-культуры для усложнения музыкального сопровождения произведений.

С момента своего появления, рэп расширил свою аудиторию за пределы юношеского возраста. Он остаётся важным средством выражения социальных проблем и способен предлагать эмоциональную и эстетическую насыщенность, чем привлекает всё большее число поклонников. Тексты социального рэпа выделяются осмысленностью, многослойностью и зачастую требуют серьёзного интеллектуального напряжения для полноценного понимания (Завалишин, 2020: 62).

СПИСОК ЛИТЕРАТУРЫ

Гришина, Е. А. (2019) Русский рэп как саморефлексия поколения / Е. А. Гришина // Вестник РГГУ. Серия «Философия. Социология. Искусствоведение». – №3-1 (17). – С. 86–96.

Завалишин, А. Ю. (2020) Русская рэп-культура: специфика научного анализа / А. Ю. Завалишин, Н. Ю. Костюрина // Журнал интегративных исследований культуры. №1. – С. 60–68.

Клочков, М. В. (2020) К вопросу популярности рэпа в современной Российской культуре с позиций психоанализа / М. В. Клочков // Общество: философия, история, культура. №4 (72). [Электронный ресурс]. URL: <https://cyberleninka.ru/article/n/k-voprosu-populyarnosti-repa-v-sovremennoy-rossiyskoj-kulture-s-pozitsiy-psihoanaliza> (дата обращения: 17.05.2024).

Яндекс. Русский рэп как набор слов. (по данным Яндекс.Музыки). [Электронный ресурс]. URL: <https://yandex.ru/company/researches/2018/rap> (дата обращения: 17.05.2024).

Щенникова, Е. В. (2012) Тематическое своеобразие текстов субкультуры рэперов / Е. В. Щенникова // Материалы Международного молодежного форума «Ломоносов-2012», секция «Филология». – М. : МАКС-Пресс. [Электронный ресурс]. URL: <https://istina.msu.ru/download/35033104/1rUGOe:9rOj5DK5Bu7nKGiTh4VSI5Y6Vns> (дата обращения: 17.05.2024).

Ли Леонид Леонидович, аспирант кафедры философии, социологии и культурологии Московского гуманитарного университета по научной специальности 5.4.6. «Социология культуры». Адрес: 111395, г. Москва, ул. Юности, д. 5. Тел.: +7 (499) 374-60-21.

О варианте обобщенной классификационной схемы методов преобразования данных и возможности применения в ней структурного подхода к формированию хэш-функции в ортогональном базисе

В. Ф. Макаров

Московский гуманитарный университет

Д. Д. Нечаев

Финансовый университет при

Правительстве Российской Федерации

Аннотация. В статье исследуются объекты характерные для трансформационного периода, оказывающие существенное влияние на экономическую безопасность в условиях цифрового неравенства.

Ключевые слова: преиндустриальная экономика, индустриальная экономика, послеиндустриальный период, цифровая экономика, цифровой вызов, цифровая угроза, цифровой риск

Защита конфиденциальной информации циркулирующей в публичных системах связи и телекоммуникаций России (Еременко, 2023), на основе криптографических средств обеспечивается реализацией системы научно-технических, административно-правовых, организационных и других мер, к которым относятся:

1. Криптография аппаратная на использовании аппаратуры гарантированной стойкости.

2. Криптография программная, основанная на использовании программно-аппаратных средств, обеспечивающих гарантированную стойкость засекречиваемой информации.

3. Криптография программно-аппаратная, основанная на использовании программно-аппаратных средств, обеспечивающих гарантированную стойкость засекречиваемой информации.

Другим важным направлением защиты данных является обеспечение целостности обрабатываемых в вычислительном комплексе ЭД. Наиболее общим образом можно классифицировать такие методы, как:

1. Профилактические, предусматривающие своевременное техническое обслуживание, диагностику неисправностей, замену блоков оборудования.

2. Методы программного и аппаратного помехоустойчивого кодирования обрабатываемой информации.

Для дальнейшего исследования представляется необходимым рассмотреть и систематизировать различные существующие методы криптографической защиты информации и методы помехоустойчивого кодирования, а также определить среди них роль и место параллельных ортогональных преобразований.

Контент-анализ литературных источников, приведенных в списке литературы к статье, позволил выполнить следующие классификации методов защиты информации:

Классификация 1.1

Группа обеспечения целостности данных при обмене в информационных сетях включает в себя следующие методы помехоустойчивого кодирования:

1. Блочные;
2. Непрерывные (сверточные);
3. Разделимые (систематические);
4. Неразделимые (несистематические);
5. Линейные коды общего вида (Хемминга);
6. Циклические коды (CRC, БЧХ, Рида-Соломона);
7. Нелинейные;
8. Инверсные коды;
9. Перестановочные коды;
10. Корреляционные помехоустойчивые сигналы и коды (коды с оптимальной обработкой принимаемого сигнала):
11. Коды с проверкой на четность;
12. Коды с контрольной суммой;
13. Турбо-коды (каскадное кодирование с итеративной схемой декодирования), в т. ч. системы кодов для исправления случайных ошибок, работающие совместно с устройством перемежения восстановления (такие коды направлены на рандомизацию пакетов ошибок, с последующим их исправлением).

Классификация 1.2.

Группа методов преобразования информации с целью ее защиты от несанкционированного доступа включает в себя следующие элементы:

1. Симметричные криптографические методы;

1.1. Блочные;

1.1.1. методы замены;

1.1.1. методы перестановок;

Работа блочных методов возможна в одном из режимов:

1.1.а. простейший режим работы – электронная кодовая книга;

1.1.б. режим межблочного сцепления;

1.1.в. режимобратной связи по шифртексту;

1.1.г. преобразование данных в режиме обратной связи по выходу;

1.1.д. в режиме счетчика;

1.2. Поточковые методы преобразования данных;

1.2.1. Синхронные

1.2.2. Самосинхронизирующиеся;

2. Асимметричные методы;

2.1. С открытым ключом;

2.1.1. Опирающиеся на математическую сложность факторизации больших чисел (RSA, схема Рабина);

2.1.2. Опирающиеся на математическую сложность вычисления дискретных логарифмов в конечном поле (схема Эль-Гамала);

2.1.3. Опирающиеся на математическую сложность вычисления «кратности» точки эллиптической кривой.

2.2. Трехпроходные методы с использованием последовательных коммутативных преобразований (схема Шамира);

3. Стеганографические методы защиты информации, скрывающие сам факт ее передачи;

4. Аппаратурные методы преобразования данных в каналах связи основанные на применении различных по виду и форме сигналов:

4.1. Шифрование информации по временным и частотным интервалам: применение скремблеров и шумоподобных сигналов;

4.2. Использование параллельных ортогональных сигналов;

4.3. Использование квантовых каналов связи (действующая модель реализована Беннетом и Brassаром).

Классификация 1.3.

Наконец, следует выделить блок методов, направленных на обеспечение аутентичности передаваемой информации, с целью защиты передаваемых данных от преднамеренной модификации или фальсификации:

1. Методы контроля доступа к информации, путем идентификации участников информационного процесса (основываются, как правило, на той же теоретической базе, что и асимметричные криптографические методы);

2. Построение ЭЦП при помощи однонаправленных функций (хэш-функций) и средств криптографического преобразования данных;

2.1. Построение ЭЦП передаваемых сообщений при помощи симметричных криптосистем (на сегодняшний день не носит актуально практического или научного значения);

2.2. Ассиметричные методы построения ЭЦП;

Кроме того, в систему построения ЭЦП могут быть введены следующие структурные элементы

2.а. Включение в состав подписываемой информации дополнительных реквизитов (меток даты, времени);

2.б. Применение систем многократных и «слепых» подписей (требует наличия арбитра, которым выступает удостоверяющий центр).

Предложенные классификации наглядно представлены рис 1.



Рис. 1. Обобщенная классификационная схема методов преобразования данных

В ряде приведенных классификаций основным вопросом практической реализации является вопрос построения хэш-функций.

Последовательное развитие практического применения авторского метода формализации задач конфликтного управления на основе фрактальной технологии построения и анализа развитой структуры системы базисных отношений конфликта в задачах управления для различных областей жизнедеятельности общества с применением компьютерных технологий (Куприянов, 2018) доказывает, что построение хэш-функций целесообразно с использованием в качестве первообразных функций подписываемых электронных сообщений системы ортогональных функций или ортогональных полиномов. Такой подход позволяет резко упростить систему хеширования электронных документов и в то же время получить большую иммитостойкость по сравнению с действующими системами аутентификации пользователей и документов в виртуальном пространстве компьютерных технологий (Макаров, 2009).

Для формирования хэш-функции в ортогональном базисе кодовая комбинация электронного сообщения с выхода аналого-цифрового преобразователя подается на блок суммирования по модулю 2. И каждый блок закодированного текста, состоящий из кодовых комбинаций сразу семи элементов естественного алфавита аутентифицируемого текста, поэлементно суммируется по модулю 2 со всеми блоками полной кодовой комбинации, отображающей весь текст в полном объеме (Макаров, 2014).

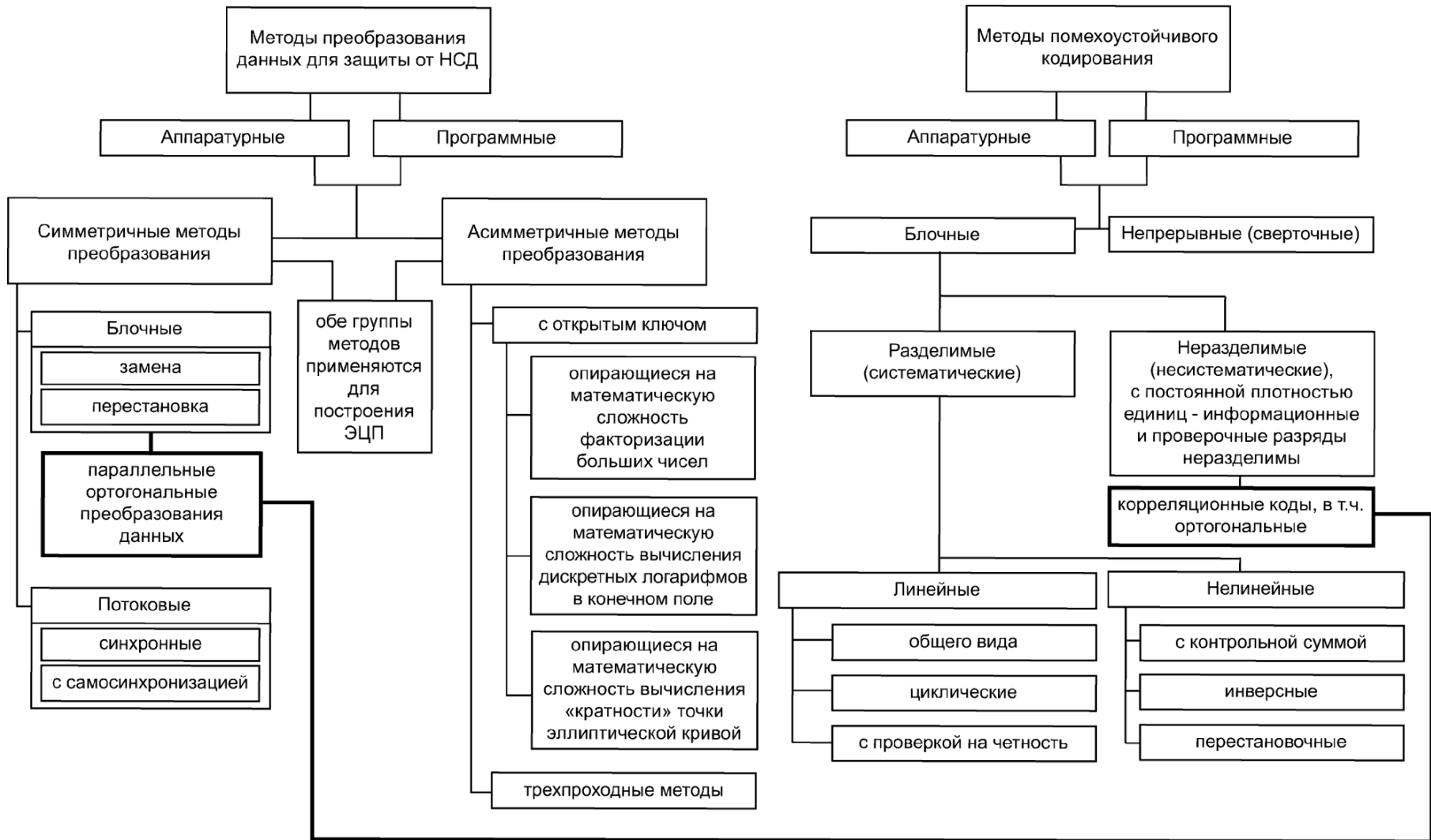
Здесь первый блок отображает первые семь символов хэшируемого текста, второй блок вторые семь символов и третий блок третьи и т.д. Затем последовательно суммируются по модулю 2 первые символы кодовой комбинации хэшируемого текста, затем все вторые символы, третьи и т. д. В результате выполненных преобразований формируется хеш-значение исходного открытого текста «Платежное поручение», длина которого составляет 448 бит. Хеш-значение:

```
01101100110010011000001010000110100010110001
010100110110011100001100000110110011001001010100
110110011010001011000101100011100001101100110110
010011001101100110100011000001100100101010011000
001011000110000011010001100100110010011000001101
000111010011001001100100110010011000001101000110
010011001001100000101100010100001011000101010010
101001100100101110010110001011000110000011000001
101100111010011000001010000110110011001001100100 11011010001001001100
```

Это хеш-значение и представляет собой электронную цифровую подпись аутентифицируемого электронного сообщения. Чувствительность хеш-функции к возможным модификациям может быть проиллюстрирована следующим образом. Допустим, в кодовой комбинации исходного хэшируемого текста в первом его разряде первого блока произведено изменение значения 0 на 1. В этом случае кодовая комбинация хэш-функции будет иметь вид: Хеш-значение:

```
11101100110010011000001010000110100010110001010100110110
011100001100000110110011001001010100110110011010001011000
```

101100011100001101100110110010011001101100110100011000001
10010010101001100000101100011000001101000110010011001001
100000110100011101001100100110010011001001100000110100011
00100110010011000001011000101000010110001010100101010011
001001011100101100010110001100000110000011011001110100110
0000101000011011001100100110010011011010001001001100

Как видно из сравнений представленных хэш-значений во втором случае произошло изменение значения дайджеста сообщения в первом разряде. Результатом проведенных научных исследований явилась система шифрования электронных сообщений с использованием метода аутентификации электронных сообщений в ортогональном базисе на основе кусочно-постоянных ортогональных функций Уолша. Построенная система позволяет производить шифрование исходных данных с мощностью множества ключей шифрования $N = 2,14199701865957 * 10288$, а также устанавливать электронную цифровую подпись как в обычном варианте так и в «слепом».

СПИСОК ЛИТЕРАТУРЫ

Защита информации в телекоммуникационных системах / В. Т. Еременко, Г. И. Киреева, А. И. Куприянов [и др.]. – Орёл : Орловский государственный университет имени И.С. Тургенева, 2023. – 127 с. – ISBN 978-5-9929-1358-3. – EDN WCNTSX.

Макаров В. Ф. (2009) Проблемы и решения комплексной защиты объектов информатизации : монография / В. Ф. Макаров, Д. Ю. Нечаев ; В. Ф. Макаров, Д. Ю. Нечаев; Российский государственный торгово-экономический университет. – Москва : Российский государственный торгово-экономический университет, 2009. – 127 с. – ISBN 978-5-87827-393-0. – EDN QRJENV.

Еременко В. Т. (2021) Цифровые преобразования в системах ортогонального кодирования / В. Т. Еременко, В. Ф. Макаров, Д. Ю. Нечаев // Информационные системы и технологии. – 2021. – № 6(128). – С. 100-108. – EDN GZOKFG.

Куприянов А. И. (2018) Метод формализации задач управления на основе фрактальной технологии построения и анализа развитой структуры системы базисных отношений конфликта / А. И. Куприянов, В. Ф. Макаров, Д. Ю. Нечаев // Информационные системы и технологии. – 2018. – № 6(110). – С. 28-34. – EDN YOFAXZ.

Макаров В. Ф. (2014) Устранение избыточности в системах ортогонального кодирования / В. Ф. Макаров, Д. Ю. Нечаев // Безопасность информационных технологий. – 2014. – Т. 21, № 2. – С. 54-59. – EDN TRNQAJ.

Макаров Валерий Федорович, доктор технических наук, профессор, профессор кафедры информатики Московского гуманитарного университета. Адрес: 111395, г. Москва, ул. Юности, д. 5. Тел.: +7 (909) 657-35-48. Эл. адрес: rik@mosgu.ru;

Нечаев Данила Дмитриевич, студент Финансового университета при Правительстве Российской Федерации. Адрес: 125993 (ГСП-3), г. Москва, Ленинградский просп., 49. Тел.: +7 (977) 710-69-39. Эл. адрес: rochemunepoymu@mail.ru.

Оценка стоимости бизнеса

П. Д. Макеев

Государственный университет управления

Аннотация. В статье сформулировать теоретические и концептуальные особенности оценки стоимости компаний. Сделан вывод о необходимости учета в оценке бизнеса особенностей малых предприятий с учетом «эффекта размера».

Ключевые слова: бизнес; оценка стоимости; экономика; малый бизнес; инновации.

Современные социально-экономические процессы тесно связаны с инновационными и инвестиционными процессами, являющимися ключевыми факторами роста экономики страны, что «дополнительно усиливается развитием коммуникационных технологий» (Макеева, 2017: 111). Не в последнюю очередь данные процессы оказывают влияние на стоимость бизнеса.

Стоимость компании – это показатель, который отражает ценность предприятия в денежном выражении для его владельца (Лукьянова, 2024 : Электронный ресурс). Оценка – это расчет субъектом оценки стоимости, обычно в денежной форме, объекта оценки. Субъектом оценки является лицо, в интересах которого проводится оценка.

В качестве объекта оценки в данном исследовании рассматривается предприятие как сложный имущественный комплекс материальных и нематериальных благ (факторов производства). Наиболее эффективное сочетание этих факторов производства как раз и увеличивает стоимость в смысле создания выгод для субъекта оценки. Это означает, что за счет эффекта синергии происходит увеличение стоимости всего объекта оценки.

В этой связи актуальным представляется вопрос исследований оценки стоимости компаний малого и среднего бизнеса.

Малый бизнес необходим для создания рабочих мест, развития инноваций и экономического роста. Большинство сегодняшних фирм-суперзвезд начинали свой бизнес с малого, а затем со временем выросли до гигантов: Yandex, Mail.Ru, TCS, QIWI, Luxoft.

Малые фирмы имеют меньше внутренних ресурсов, что делает их более чувствительными к макроэкономическим условиям. Это усложняет процессы оценки стоимости таких компаний, учитывая их низкую капитализацию на начальных этапах своего развития.

Исторически сложилось, что теоретическое и практическое внимание ученых и инвесторов было в большей степени сосредоточено на оценке растущих компаний, как правило, с высокой рыночной капитализацией (Дамодаран, 2004; Коупленд, 2008; Грязнова, 2007). В результате наблюдается разнообразие оценок и мнений инвесторов, часто основанных на академических исследованиях, что обусловлено рыночной уникальностью компаний малого бизнеса, ко-

торую необходимо учитывать при оценке их стоимости. Проще говоря, частный или институциональный инвестор более склонны инвестировать в акции роста (growth stocks) или акции стоимости (Value Stocks).

Особенностью акций роста является то, что они растут темпами, опережающими средний рыночный рост. Такие акции могут иметь как инновационно-технологические стартапы Силиконовой долины, так и международные корпорации, уже долго работающие на рынке. Примерами акций роста являются акции компаний Netflix, Apple, Tesla, Nvidia, Alphabet, Visa, Mastercard и Procter & Gamble (Акции роста..., 2020 : Электронный ресурс). Акции роста являются «дорогими» и демонстрируют высокие ценовые мультипликаторы.

Акции стоимости понимаются как «дешевые» или недооцененные в силу внешних факторов, т.е. имеющие низкие мультипликаторы цены (Lakonishok, 1994; Fama, 1998). Инвесторы, покупая эти акции по заниженной цене, ожидают улучшений в бизнесе эмитента и, соответственно, рост цены акций до справедливой стоимости. Акции стоимости часто встречаются в таких отраслях, как банковское дело, энергетика и розничная торговля (Киндратышин, 2023 : Электронный ресурс).

Для обеспечения безопасности инвестиций, снижения риска и транзакционных издержек инвесторы предпочитают покупать акции крупных компаний, демонстрирующих любую из вышеупомянутых характеристик. Крупные, зрелые компании имеют, как правило, высокую капитализацию (Large-cap («big cap»). Соответственно, малые и менее зрелые компании имеют низкую капитализацию (small-cap). Термин «cap» является производным от capitalization, что означает рыночную капитализацию бизнеса, которая определяется как произведение количества акций в обращении и цены акций компании.

Таким образом, инвесторы уделяют меньше внимания малому (и зачастую менее зрелому) бизнесу, что можно объяснить более высоким профилем риска таких компаний. Риски могут быть связаны с тем, что малый бизнес является стартапом или потерял стоимость из-за низкой производительности, высокого уровня леввериджа, малого объема денежных потоков или неэффективности производства.

В результате такого дефицита инвестиционного внимания к компаниям малого бизнеса мы имеем меньшее количество надежных оценок их стоимости, низкую ликвидность акций (акции «третьего эшелона») и ограниченный объем информации об акциях таких компаний (Damodaran, 2012: 335–7). Эта ситуация может приводить к аномалиям на рынке, которыми могут воспользоваться инвесторы, а именно – «эффект размера» (size effect), первоначально описанный Банцем (Banz, 1981). Согласно его исследованию «размер компании оказывает влияние на величину затрат на собственный капитал, а именно акции наименьших по размеру компаний показывают наибольшие доходности по сравнению с крупными компаниями» (Фомкина, 2016 : Электронный ресурс).

Таким образом, оценка стоимости бизнеса требует динамичного процесса оценки, спроецированной на будущее и пригодной для оценки тех нематериальных активов, которые характеризуют компании малого бизнеса, в частности:

стратегическую адаптивность и инновационность продукции, а также их возможное влияние на риски и их ожидаемые денежные потоки.

СПИСОК ЛИТЕРАТУРЫ

Дамодаран А. (2004) Инвестиционная оценка. Инструменты и техника оценки любых активов / Пер. с англ. – М. : Альпина Бизнес, 2004.

Киндратышин Р. (2023) Акции роста и акции стоимости (2023). [Электронный ресурс]. URL: <https://conomy.ru/education/articles/1041>

Коупленд, Т., Колер, Т., Мулин, Дж. (2008) Стоимость компаний: оценка и управление. – 3-е изд., перераб. и доп./Пер. с англ. – М. : ЗАО «Олимп-Бизнес», 2008.

Лукьянова А. (2024) Как оценить бизнес своими силами: методики и расчетные модели в Excel. (2024). Материал из ФСС «Система Финансовый директор». [Электронный ресурс]. URL: <https://1fd.ru/#/document/16/62942/bssPhr7/?of=copy-b96cf4a930>.

Макеева В. Г. (2017) К вопросу о развитии внутрифирменных предпринимательских проектов / В. Г. Макеева // Львовские чтения – 2017 : Сборник статей V Всероссийской научной конференции, Москва, 26 апреля 2017 года / Под научной редакцией Г. Б. Клейнера. – Москва : Государственный университет управления, 2017. – С. 110–112.

Оценка недвижимости: учебник / под ред. А. Г. Грязновой, М. А. Федотовой. – 2-е издание, перераб. и доп. – М. : Финансы и статистика, 2007. – 560 с.

Фомкина С. А. (2016) «Эффект размера» и затраты на собственный капитал // Корпоративные финансы. 2016. №3. [Электронный ресурс]. URL: <https://cyberleninka.ru/article/n/effekt-razmera-i-zatraty-na-sobstvennyu-kapital> (дата обращения: 21.05.2024).

Banz R.W. (1981) The relationship between return and market value of common stocks // Journal of Financial Economics, vol. 9, no.1, pp. 3–18. doi:10.1016/0304-405X(81)90018-0.

Damodaran A. (2012) Investment philosophies. 2nd Edition. Hoboken, New Jersey: John Wiley & Sons, Inc.

Fama E. F., French K. R. (1998) Value versus growth: The international evidence // The Journal of Finance, 53(6): 1975–1999.

Lakonishok J., Shleifer, A., Vishny R. (1994) Contrarian investment, extrapolation, and risk // The Journal of Finance, 49(5): 1541–1578.

Акции роста и акции стоимости: что это такое и как их отличить? (2020) [Электронный ресурс]. URL: <https://quote.rbc.ru/news/training/5e4ba6409a794796a7f1a816?from=copy> (дата обращения: 02.05.2024).

Макеев Павел Дмитриевич, кандидат экономических наук, доцент кафедры банковского дела и предпринимательства Государственного университета управления. Адрес: 109542, Москва, Рязанский проспект. 99. Тел. +7 (495) 377 89 14 Эл. адрес: kafmen@mosgu.ru.

Государственно-частное партнерство в области исследований и разработок как фактор реализации возможностей в экономике и социальной сфере¹

В. Г. Макеева

Государственный университет управления

Аннотация. В статье сформулированы теоретические и концептуальные особенности государственно-частного партнерства (ГЧП) как инновационной организационной модели кооперации науки и бизнеса, которая выходит за рамки отдельных исследовательских проектов и характеризуется долгосрочным институциональным сотрудничеством.

Ключевые слова: социальная сфера; государственно-частное партнерство; экономика; модель тройной спирали.

Новые вызовы, наблюдаемые в современном обществе, требуют новых путей их решения. Мы наблюдаем кардинальное изменение связи между фундаментальными исследованиями, прикладными исследованиями и инновациями: на смену дисциплинарности и линейности пришли междисциплинарность и взаимозависимость.

Кроме того, стремительное развитие информационных и коммуникационных технологий, сопровождаемое взрывным ростом знаний и глобализацией, усиливает международную конкуренцию в бизнесе и науке. Усиление конкурентной борьбы и качественный скачок в производстве знаний требуют новых форм сотрудничества науки и бизнеса.

На этом фоне расширение сотрудничества науки и бизнеса, объединение их усилий представляется актуальным для всех заинтересованных в этом процессе сторон. В этой связи государственно-частное партнерство (ГЧП) обсуждается как организационная модель кооперации для достижения качественно нового уровня сотрудничества в реализации возможностей в экономике и социальной сфере. В частности, в пользу данного вывода свидетельствуют принятые Минпросвещения России «Методические рекомендации по распространению механизма привлечения внебюджетного финансирования, ориентированного на результат, в том числе в форме государственно-частного партнерства при реализации региональных проектов в рамках национального проекта "Образование" (Методические рекомендации..., 2019)». Цель данных рекомендаций – на базе модели государственно-частного партнерства содействовать регионам и муниципалитетам в повышении доступности качественного образования как основы для развития научно-исследовательских и опытно-конструкторских работ (НИОКР).

Стратегические фундаментальные исследования, лежащие в основе новых технологий, инноваций, не могут финансироваться на краткосрочной основе, на которую, как правило, ориентируется бизнес. В этом контексте сотрудничество с научным сообществом в области стратегических фундаментальных

¹ Подготовлено при информационной поддержке СПС Консультант Плюс

исследований дает компаниям возможность проводить соответствующие исследования без «замораживания» собственных средств в такие проекты и финансирования соответствующей инфраструктуры. Для инновационного развития экономики и социальной сферы «особую важность приобретают партнерские взаимодействия между тремя ведущими институциональными секторами – государством, бизнесом и наукой/университетами, получившие название модели тройной спирали (Triple Helix Model)» (Катуков, 2013: Электронный ресурс), что представлено на рис.1.



Рис.1. Институциональный и эволюционный подходы в трактовке тройной спирали (Leydesdorff, 2006)

Модель тройной спирали Ицковица-Лейдесдорфа (Etzkowitz, 2000) показала, что каждый новый цикл экономического развития, связанный с обновлением технологий, уже не дает того эффективного для общества результата, что существовал ранее при самостоятельной деятельности каждого из трех секторов: бизнес, наука, государство. В этой связи возросла готовность государства поддерживать партнерство между государственным и частным сектором в форме государственно-частного партнерства.

Государственно-частное партнерство, по мнению Кошацкого, можно определить, как публичную услугу и/или частную экономическую деятельность, которая совместно финансируется и управляется государственным сектором и бизнесом на основе контрактных отношений (Koschatzky, 2013: 21–22). Не вдаваясь в анализ понятийного аппарата термина «публичные (государственные и муниципальные) услуги», заметим только, что в России с принятием в 2010 г. Федерального Закона «Об организации предоставления государственных и муниципальных услуг» была предпринята попытка законодательно отрегулировать функции публичных органов власти в сфере предоставления ими услуг физическим и юридическим лицам (Упоров, 2018 : Электронный ресурс).

ГЧП в контексте стратегических исследований и разработок представляют собой модель кооперации между финансируемыми государством исследовательскими организациями и бизнесом. Данная модель характеризуется долгосрочным стратегическим сотрудничеством сторон на основе институционального взаимодействия для достижения взаимодополняющих целей посредством совместной исследовательской деятельности.

Примером реализации данной модели ГЧП является комплексная научно-техническая программа полного инновационного цикла «Чистый уголь – Зеленый Кузбасс», которая будет реализована в течение 5 лет (2022–2026 годы) и объемы на ее финансирование составят 3 594 млн рублей, из которых 1 940,1 млн. рублей приходятся на внебюджетное финансирование, 1 654,8 млн. рублей – бюджетное финансирование. Программа позволит дополнительно создать 1 035 высокотехнологичных рабочих мест, дополнительно увеличить поступления налогов в бюджет 1,5 млрд. рублей за 5 лет. Ответственным исполнителем-координатором выступает Министерство энергетики РФ, соисполнители – Министерство науки и высшего образования РФ, Правительство Кузбасса, а также 16 исполнителей (ВУЗы и НИИ), в том числе Федеральный исследовательский центр угля и углехимии СО РАН, Кемеровский государственный университет, Институт проблем комплексного освоения недр РАН (Более тысячи..., 2020: Электронный ресурс). Заказчиками результатов проекта являются 12 промышленных партнеров, в том числе крупнейшие угледобывающие компании: «СДС-Уголь», «Стройсервис», «Кузбассразрезуголь».

Еще одним примером Комплексного научно-технического проекта полного инновационного цикла (КНТП) в рамках ГЧП является «Нефтехимический кластер», который будет реализовываться в течение 6 лет (2022–2027 годы). Объемы финансирования проекта составляют 5 080 млн рублей, из которых 4 100 млн рублей – внебюджетное финансирование, 980 млн рублей – бюджетное финансирование. Проект призван обеспечить «импортозамещение и снижение экологической нагрузки на окружающую среду за счет научно-технической разработки и промышленного освоения комплексных (малоотходных), экономически высокоэффективных и экологически совершенных нефтехимических технологических процессов и продуктов на их основе» (Нефтехимический кластер: Электронный ресурс).

В заключении следует подчеркнуть, что ГЧП является эффективным инструментом использования НИОКР (R&D) в развитии экономики и социальной сферы, но не фундаментальным. ГЧП не может и не должно заменять финансирование исследований и разработок со стороны государственных институтов. Это всего лишь разумное дополнение, которое благодаря объединению государственных и частных ресурсов и компетенций повышает эффективную реализацию государственной научно-технической политики.

СПИСОК ЛИТЕРАТУРЫ

Более тысячи рабочих мест планируется создать по программе «Чистый уголь – зеленый Кузбасс» (2020) [Электронный ресурс]. URL:

<https://ako.ru/news/detail/bolee-tysyachi-rabochikh-mest-planiruetsya-sozdat-po-programme-chistyy-ugol-zelenyy-kuzbass> (дата обращения: 20.05.2024).

Катуков, Д. Сетевые взаимодействия в инновационной экономике: модель тройной спирали // Вестник Института экономики Российской академии наук. 2013. №2. URL: <https://cyberleninka.ru/article/n/setevye-vzaimodeystviya-v-innovatsionnoy-ekonomike-model-troynoy-spirali> (дата обращения: 20.05.2024).

Методические рекомендации по распространению механизма привлечения внебюджетного финансирования, ориентированного на результат, в том числе в форме государственно-частного партнерства при реализации региональных проектов в рамках национального проекта «Образование» (утв. Минпросвещения России 25.12.2019 N МР-137/02вн) [Электронный ресурс] // КонсультантПлюс. URL: www.consultant.ru (дата обращения: 02.05.2024).

Нефтехимический кластер [Электронный ресурс]. URL: <https://kntp.ntr.ru/projects/katalizatory/> (дата обращения: 19.05.2024)

Упоров, И. В. Сущность публичных услуг и особенности их представления органами местного самоуправления в сфере экономики (2018) [Электронный ресурс] // Научно-практический электронный журнал «Аллея Науки» №8(24), 2018. URL: Alley-science.ru (дата обращения: 20.05.2024)

Etzkowitz, H. and Leydesdorff, L. (2000): The dynamics of innovation: from National Systems and "Mode 2" to a Triple Helix of university-industry-government relations, *Research Policy*, 29, 109–123.

Koschatzky, K. (2013): *Heterogene Kooperationen im deutschen Forschungs- und Innovationssystem*. Stuttgart: Fraunhofer Verlag.

Leydesdorff L., Meyer M. Triple Helix Indicators of Knowledge-Based Innovation Systems // *Research Policy*. 2006. Vol. 35. N. 10. P. 1441–1449.

Макеева Виктория Геннадиевна, кандидат экономических наук, доцент, доцент кафедры банковского дела и предпринимательства Государственного университета управления, профессор кафедры менеджмента Московского гуманитарного университета. Адрес: 111395, г. Москва, ул. Юности, д. 5. Тел.: +7 (499) 374-59-30. Эл. адрес: kafmen@mosgu.ru.

Цели устойчивого развития ООН и проблемы защиты социально-экономических прав россиян

О. Д. Максимова
Московский гуманитарный университет

Аннотация. В статье анализируются новеллы российского трудового законодательства, которые призваны обеспечить гарантии социально-экономических прав россиян; выявляется связь развития отечественного права в сфере труда с целями устойчивого развития ООН и рекомендациями Международной организации труда, а также с традициями отечественного права; называются некоторые проблемы защиты социально-экономических прав в России.

Ключевые слова: социально-экономические права, труд, занятость, устойчивое развитие, цели устойчивого развития, ООН, трудовое право, Трудовой кодекс Российской Федерации.

В 2015 году Генеральная Ассамблея Организации Объединенных Наций сформулировала цели устойчивого развития, которые являются ориентирами для развития национальных законодательств в самых важных областях человеческой жизнедеятельности (Резолюция, 2015: Электр. ресурс).

В современном мире уделяется серьезное внимание проблеме социальных и экономических прав, преодолению неравенства и достижения социальной справедливости. Для достижения определенного уровня жизни как можно большим числом людей в мире были сформулированы цели устойчивого развития (ЦУР) № 1, 4, 5, 8 и 10, которые направлены на ликвидацию нищеты, обеспечение качественного образования, расширение прав женщин, устойчивый экономический рост, производительную занятость и достойную работу для всех, снижение уровня неравенства в странах.

Существенное значение для развития национальных правовых систем в сфере труда и занятости играют документы Международной организации труда (МОТ) (Перечень конвенций, 2024: Электр. ресурс). Например, Конвенция № 121 «О пособиях в случаях производственного травматизма» 1964 года, Конвенция № 128 «О пособиях по инвалидности, по старости и по случаю потери кормильца» 1967 года, Конвенция № 130 «О медицинской помощи и пособиях по болезни» 1969 года, Конвенция № 131 «Об установлении минимальной заработной платы с особым учетом развивающихся стран» 1970 года.

При обращении к международному праву следует иметь в виду, что не всегда требования международно-правовых норм соответствуют содержанию и логике развития национальных правовых систем. Так, М. Н. Марченко обращал внимание на то, что «теоретически и формально юридически все государства-участники выступают как равноправные партнеры и как носители одинаково равноценных государственных воле. Фактически же воля каждого государства,

ее реальное содержание, стоящие перед ней цели и задачи, ее назначение, наконец, ее реальные возможности и ее нереализованный потенциал напрямую соотносятся с реальными возможностями и нереализованным потенциалом ее носителя – конкретного государства» (Марченко, 2020).

Отечественное государство и право имеют богатый опыт и сформированные традиции в сфере регулирования социально-экономических и трудовых отношений. В советский период были приняты известные законы: КЗоТ РСФСР 1918 года (Максимова, 2009), Кодекс законов о труде РСФСР 1922 года (Максимова, 2014). Отметим, что отечественный кодекс 1918 года является первым в мире кодексом, систематизировавшим нормы трудового права. Е. М. Божукова отмечает, что в 1918 году в отечественном праве были закреплены трудовые права и свободы граждан и «возникла необходимость установления строгого контроля и надзора за соблюдением законодательства. В связи с этим был принят Декрет СНК РСФСР от 18 мая 1918 года «Об инспекции труда». В качестве цели ее создания были определены охрана жизни, здоровья и труда всех лиц, занятых хозяйственной деятельностью, которая распространялась на всю совокупность условий жизни трудящихся как на местах их работы, так и вне этих мест» (Божукова, 2021). Таким образом, отечественное государство одним из первых в мире стало стремиться к достижению высокого уровня правовой защищенности человека труда.

В современном российском законодательстве большое внимание уделяется защите социально-экономических прав. Важной новеллой является ст. 75.1 Конституции Российской Федерации, одобренная на общероссийском голосовании в 2020 году, в которой государство поставило перед собой задачу создания условий для устойчивого экономического роста страны и повышения благосостояния граждан, а также взяло на себя обязательства по гарантиям защиты достоинства граждан и уважения человека труда.

Трудовое законодательство является одной из активно развивающихся отраслей отечественного права. Выделим несколько значимых изменений в трудовом законодательстве, которые, несомненно, способствуют достижению целей устойчивого развития ООН.

Одним программных требований отечественного законодательства является повышение МРОТ. Согласно Федерального закона от 27.11.2023 № 548-ФЗ «О внесении изменений в статью 1 Федерального закона «О минимальном размере оплаты труда» с 1 января 2024 года минимальный размер заработной платы в России был установлен в размере 19242 рубля.

Е. Е. Мачульская разъясняет, что при определении МРОТ учитываются: а) физиологические, социальные, культурные потребности работников и их семей с учетом общего уровня заработной платы в стране, стоимости жизни, социальных пособий и б) экономические соображения, включая уровень производительности труда и желательность поддержания высокого уровня занятости» (Мачульская, 2021).

Как известно, для организаций, которые финансируются из региональных бюджетов, согласно ст. 133.1 Трудового кодекса Российской Федерации, региональными соглашениями может устанавливаться размер МРОТ при этом он не может быть ниже МРОТ, установленного федеральным законом. В связи с этим в качестве проблемы минимального размера оплаты труда можно назвать неравенство между размерами МРОТ в зависимости от региона. Так, например, МРОТ в городе Москве равен 29 389 рублей, а в Республике Алтай – 19242 рубля (Справочная информация, 2024: Электр. ресурс). Такая разница в размерах МРОТ может рассматриваться как проблема и свидетельствует о том, что экономическая ситуация и, следовательно, защищенность социально-экономических прав граждан России различается в зависимости от региона.

В сфере труда всегда остается актуальной проблема занятости и поиска интересной и приносящей чувство удовлетворения работы. В настоящее время российское общество достигло высокого показателя по занятости. В начале 2024-го безработица в стране по данным Росстата находилась на рекордно низком уровне в 2,9% (Занятость и безработица, 2024: Электр. Ресурс). Российская экономика испытывает дефицит квалифицированных кадров, поэтому государство стремится поощрять людей трудоспособного возраста к занятости и согласно Федерального закона от 19 декабря 2023 г. N 614-ФЗ «О внесении изменений в статью 256 Трудового кодекса Российской Федерации» с 1 января 2024 года сотрудники, которые вышли на работу из отпуска по уходу до достижения ребенком возраста 1,5 лет, имеют право на пособие по уходу за ребенком в полном размере. Таким образом, граждане, жизненная ситуация которых соответствует указанной в законе, будут получать и заработную плату, и социальное пособие. Представляется, что данная норма будет содействовать тому, что женщины, находящиеся в отпуске по уходу за ребенком, будут выходить на работу ранее установленного срока.

Одно из наиболее существенных изменений в организации труда последних лет было закреплено в ст. 312.6 Трудового кодекса Российской Федерации «Особенности организации труда дистанционных работников», которая была введена Федеральным законом от 08.12.2020 № 407-ФЗ. Представляется, что данный вопрос тесно связан со следующими глобальными проблемами современности – задачей повышения производительности труда, охраной труда, развитием информационных технологий, а также проблемой защиты прав работников и поддержание их здоровья в период пандемии.

Согласно законодательству, работодатель обязан обеспечить дистанционного работника программно-техническими средствами (Кузьменко, Старцев, Филиппова, 2023). Однако на практике данное требование не всегда соблюдается. Работникам часто приходится обеспечивать себя такими средствами самостоятельно. Более того, в Трудовом кодексе установлено, что за использование работодателем средств работника, последнему полагается компенсация. Условия и порядок выплаты такой компенсации должны определяться коллектив-

ным договором, локальными нормативными актами и трудовым договором. Данное условие выполнения трудовой функции на дистанте в настоящее время находится на стадии становления и развития на практике.

Весьма актуальными становятся вопросы о социальных гарантиях и защите социально-экономических прав участников СВО и членов их семей. Одной из обязанностей работодателя является содействие проведению воинского учета работников. Как известно, в России верхняя граница призывного возраста повышена с 27 лет до 30 лет (Федеральный закон от 24.07.2023. № 326-ФЗ). Учитывая недостаток специалистов в IT-сфере, отсрочку от призыва на военную службу работникам IT-компаний станут давать не до 27, а до 30 лет согласно закону от 04.08.2023 № 439-ФЗ и указу Президента Российской Федерации от 04.09.2023 № 660.

В завершении анализа существенных изменений трудового законодательства обратим внимание на Федеральный закон от 06.04.2024 № 70-ФЗ, которым глава 41 Трудового кодекса РФ дополнена новой статьей 264.1. Данная статья устанавливает гарантии супругам скончавшегося ветерана боевых действий (ВБД). Эту категорию работников запрещено увольнять по инициативе работодателя. Гарантию работник получает как в случае гибели ветерана при исполнении им воинских обязанностей, так и его смерти по другим причинам (например, от болезни). Трудовой кодекс РФ устанавливает, что запрет на увольнение такого работника действует в течение года после гибели или смерти супруга-ветерана.

Итак, в последние годы происходит довольно интенсивное развитие социально-экономического и трудового законодательства в России. После проведения конституционной реформы в 2020 году развитию социальной сферы стало уделяться больше внимания со стороны государства. Однако остается все еще много проблем, некоторые из которых были указаны в данной статье. Представляется, что цели устойчивого развития, имеющие фундаментальный характер, все же являются труднодостижимыми. Но общества и государства стараются их реализовывать по мере имеющихся возможностей. Российское государство старается адекватно оценивать возможности, которые у него имеются. Так, в 1996 году Российская Федерация, подписав Европейскую социальную хартию, из 31 социального права взяла обязательства только в отношении 18 прав, а в отношении еще 6 прав лишь частично (Крылов, 2021). Таким образом, уровень защищенности социально-экономических прав россиян все еще недостаточно высок, предстоит решать большое количество проблем. Наиболее важные и требующие решения проблемы и пути их решения были определены в Указе Президента Российской Федерации от 7 мая 2024 года № 309 «О национальных целях развития Российской Федерации на период до 2030 года и на перспективу до 2036 года». Например, в п. «м» ст. 2 установлено, что необходимо обеспечить повышение минимального размера оплаты труда, «в том числе его рост к 2030 году более чем в два раза по сравнению с суммой, установленной на 2023 год, с достижением его величины не менее чем 35 тыс. рублей в месяц», а в п. «г» ст. 6 предполагается достичь «устойчивого роста доходов

населения и уровня пенсионного обеспечения не ниже уровня инфляции» (Указ Президента, 2024: Электр. Ресурс).

Таким образом, цели устойчивого развития задают высокую планку для развития обществ, в том числе и для социально-экономического развития. Стоит отметить, что эти цели, в частности достойная работа и заработная плата, весьма одобрительно оцениваются российским обществом (Работа, зарплата..., 2023: Электр. Ресурс), а проблемы, связанные с ними, являются предметом научных дискуссий (Глобальный диалог, 2020; Государство и право XXI века, 2020) и ставятся как задачи перед государством и общественными институтами.

СПИСОК ЛИТЕРАТУРЫ

Божукова Е. М. (2021) К вопросу об истории развития советского трудового права // Роль государства в развитии науки: историко-правовой аспект. Мат-лы Всероссийской междисциплинарной научной конференции. – Москва: изд-во Московского гуманитарного университета. – С. 138–144.

Глобальный диалог о целях устойчивого развития: правовое измерение (к 75-летию образования ООН). Мат-лы Международной научно-практической конференции. – Москва: Изд-во МосГУ. 2020. – 364 с.

Государство и право XXI века: современные тенденции и новые вызовы. Мат-лы Международной научно-практической конференции. – Москва: Изд-во МосГУ. 2020. – 346 с.

Занятость и безработица. Численность и состав рабочей силы в возрасте 15 лет и старше в среднем в ноябре 2023 г. - январе 2024 года (по данным выборочных обследований рабочей силы) // сайт Федеральной службы государственной статистики // URL: https://rosstat.gov.ru/labour_force (дата обращения 07.06.2024).

Крылов К. Д. (2021) К новой правовой парадигме социальной солидарности в обществе // Тенденции развития правового механизма реализации социально-экономических прав человека (к 60-летию принятия Европейской социальной хартии (ЕСХ), пересмотренной в 1996 году). – Москва : Изд-во Московского гуманитарного университета. – С. 13–20.

Кузьменко А. В., Старцев Н. Н., Филиппова М. В. (2023) Регулирование труда дистанционных работников: анализ судебной практики // Ежегодник трудового права. Вып. 13. С. 202–222.

Максимова О. Д. (2014) Создание Кодекса законов о труде РСФСР 1922 года и некоторые проблемы советского трудового права // Трудовое право в России и за рубежом. – № 4. – С. 17–21.

Максимова О. Д. (2009) Становление трудового права в Советской России в период гражданской войны (1918–1920 г.г.) // Социальное и пенсионное право. – № 2. – С. 30–33.

Мачульская Е. Е. (2021) Достойный труд – основа устойчивого развития // Программные положения и практические подходы ООН и МОТ в сфере достижения социальной справедливости и повышения качества жизни. Мат-лы Меж-

дународной научно-практической конференции. – Москва : Изд-во Московского гуманитарного университета. – С. 52–59.

Марченко М. Н. (2020) Правовая система постсоветской России и международное право: характер взаимосвязи и взаимодействия // Глобальный диалог о целях устойчивого развития: правовое измерение (к 75-летию образования ООН). Мат-лы Международной научно-практической конференции. – Москва : Изд-во Московского гуманитарного университета. – С. 9–18.

Перечень конвенций Международной организации труда. Приложение № 4 к Генеральному соглашению между общероссийскими объединениями профсоюзов, общероссийскими объединениями работодателей и Правительством Российской Федерации на 2024–2026 годы // https://fnpr.ru/upload/iblock/426/guypkgvf2vtw91oocnupls0vhv8nlnu/Generalnoe-soglashenie-2024_2026-dlya-sayta.pdf (дата обращения 07.06.2024).

Работа, зарплата, эффективность: есть ли связь? // сайт ВЦИОМ URL: <https://wciom.ru/analytical-reviews/analiticheskii-obzor/rabota-zarplata-ehffektivnost-est-li-svjaz> (дата обращения 07.06.2024).

Резолюция, принятая Генеральной Ассамблеей 25 сентября 2015 года, 70/1 «Преобразование нашего мира: Повестка дня в области устойчивого развития на период до 2030 года // URL: <https://documents.un.org/doc/undoc/gen/n15/291/92/pdf/n1529192.pdf?token=d9SGTcLmuXe7GFDd3Q&fe=true> (дата обращения 07.06.2024).

Справочная информация «Размеры минимальной заработной платы в субъектах Российской Федерации» (Материал подготовлен специалистами КонсультантПлюс) // сайт Консультант Плюс // URL: https://www.consultant.ru/document/cons_doc_LAW_291114 (дата обращения 07.06.2024).

Указ Президента Российской Федерации от 07.05.2024 г. № 309 «О национальных целях развития Российской Федерации на период до 2030 года и на перспективу до 2036 года» // URL: <http://www.kremlin.ru/acts/bank/50542> (дата обращения 07.06.2024).

Максимова Ольга Дмитриевна, доктор юридических наук, доцент, заведующий кафедрой теории государства и права, трудового и социального права Московского гуманитарного университета. Адрес: 111395, г. Москва, ул. Юности, д. 5. Тел.: +7 (499) 374-72-37. Эл. адрес: omaksimova@mosgu.ru.

Практика применения федерального стандарта по бухгалтерскому учету аренды

Т. И. Мелехина

Московский гуманитарный университета

Е. И. Седова

*Российский государственный геологоразведочный университет
имени С. Орджоникидзе*

Аннотация: В статье рассматриваются вопросы, связанные с практикой применения федерального стандарта по бухгалтерскому учету аренды, которая выявила целый ряд недоработок как в части методологии, так и в части законодательной базы этого стандарта: например, порядка классификации аренды на операционную и не операционную (финансовую), оценка по справедливой стоимости, дисконтирование арендных платежей.

Ключевые слова: аренда, арендатор, арендодатель, справедливая стоимость, обратная аренда, арендные платежи, операционная аренда.

События последних лет, связанные с закрытием границ, введением новых экономических санкций, рост ключевой ставки ЦБ РФ привели падению объемов строительства новых офисных помещений с одной стороны, а с другой стороны вызвали рост рынка аренды коммерческой недвижимости, например, если по итогам 2022 года на рынке коммерческой недвижимости опасались катастрофического падения спроса на коммерческую недвижимость, то итоги 2023 года показали рекордный спрос на коммерческую недвижимость. При этом арендодатели получают весьма ощутимый доход, составляющий до 5% и более от общей выручки по обычным видам деятельности, а ряде отраслей, в частности на фармацевтическом рынке для большинства аптечных организаций этот вид деятельности становится обычным. Результаты проведенного исследования рынка недвижимости за 2022–2023 годы свидетельствуют, что сетевые аптеки «НЕО ФАРМ», «РИГЛА», «СТОЛИЧКА», «САМСОН ФАРМА», «ДОКТОР СТОЛЕТОВ» осуществляют предпринимательскую деятельность по продаже готовых лекарственных форм арендуя нежилые производственные помещения не только в Москве, Московской области, но и в ряде других субъектах Российской Федерации.

К крупным арендаторам (доля на рынке недвижимости коммерческой составляет треть арендуемых площадей) безусловно относятся компании IT-отрасли, фармацевтические компании, кредитные организации.

В соответствии с [Федеральным законом от 27.11.2023 № 540-ФЗ «О федеральном бюджете на 2024 год и на плановый период 2025 и 2026 годов»]. С 01 января 2024 года изменились ставки арендной платы за недвижимое имущество нежилого назначения, находящееся в собственности города Москвы:

- по договорам аренды, ставки арендной платы по которым установлены на основании заключения независимого оценщика, применяется коэффициент-дефлятор с учетом индекса 1,05;

- по договорам аренды, заключенным по результатам торгов, применяются ставки арендной платы с учетом увеличения на прогнозируемый уровень инфляции в размере 4,5 % Для организаций малого и среднего бизнеса, арендующих объекты нежилого фонда площадью до 300 кв. м, находящиеся в собственности города Москвы на основании [п.1 Постановления Правительства Москвы от 25.12.2012 N 809-ПП (ред. от 07.11.2023) «Об основных направлениях арендной политики по предоставлению нежилых помещений, находящихся в собственности города Москвы» (вместе с «Перечнем случаев установления ставки арендной платы по договорам аренды нежилых помещений, находящихся в собственности города Москвы, на льготных условиях»)] арендная плата составляет 6000 руб. 1 кв. м в год по договорам аренды.

До вступления в силу ФСБУ 25/2018 в соответствии со статьей 606, п. 3 607 ГК РФ ГК РФ [«Гражданский кодекс Российской Федерации (часть вторая)» от 26.01.1996 N 14-ФЗ (ред. от 24.07.2023) (с изм. и доп., вступ. в силу с 12.09.2023) «Собрание законодательства РФ», 29.01.1996, N 5, ст. 410] в договоре аренды в статье «Предмет аренды» содержались такие сведения из БТИ по недвижимому имуществу передаваемому во временное пользование как местонахождение помещения, балансовая стоимость, количество передаваемых в аренду квадратных метров площади. На основании п.2 ст.651 ГК РФ [«Гражданский кодекс Российской Федерации (часть вторая)» от 26.01.1996 N 14-ФЗ (ред. от 24.07.2023) (с изм. и доп., вступ. в силу с 12.09.2023) «Собрание законодательства РФ», 29.01.1996, N 5, ст. 410] договор аренды, заключенный на срок превышающий 12 месяцев подлежал обязательной государственной регистрации. Фактическая передача объекта учета аренды осуществлялась на основании акта приема – передачи, перечисление арендной платы осуществлялось с момента передачи имущества в аренду.

Начиная с 2022 года ведение бухгалтерского учета аренды осуществляется на основании ФСБУ 25/2018 [Приказ Минфина России от 16.10.2018 N 208н (ред. от 29.06.2022) «Об утверждении Федерального стандарта бухгалтерского учета ФСБУ 25/2018 "Бухгалтерский учет аренды" (вместе с "ФСБУ 25/2018...") (Зарегистрировано в Минюсте России 25.12.2018 № 53162)» Официальный интернет-портал правовой информации <http://pravo.gov.ru>, 26.12.2018.]

Согласно нового стандарта арендодатель должен самостоятельно определить статус каждого договора аренды т. е. решить вопрос об отнесении аренды к операционной или не операционной (финансовой).

При аренде операционной ведение бухгалтерского учета не меняется ни у арендатора, ни у арендодателя. Операционная аренда предполагает, что все риски и экономические выгоды несет арендодатель, который определяет фактическую стоимость сдаваемого в аренду имущества используя дебет счета 08/4 «Вложения во внеоборотных активов». В бухгалтерском балансе арендодатель стоимость имущества, переданного во временное пользование, указывается по строке доходные вложения в материальные ценности.

С 01.01.2023 года обязательен к применению ФСБУ 6/2020 «Основные средства» [Приказ Минфина России от 17.09.2020 N 204н (ред. от 30.05.2022) «Об утверждении Федеральных стандартов бухгалтерского учета ФСБУ 6/2020

"Основные средства" и ФСБУ 26/2020 "Капитальные вложения" (Зарегистрировано в Минюсте России 15.10.2020 N 60399)». Официальный интернет-портал правовой информации <http://www.pravo.gov.ru>, 16.10.2020.]согласно которому недвижимое имущество, предназначенное для сдачи в аренду относится к группе инвестиционная недвижимость, и как известно с 01.01.2025 года будет отражаться в бухгалтерском балансе по строке инвестиционная недвижимость.

При операционной аренде арендодатель должен обязательно рассчитать валовую стоимость аренды, равную сумме арендных платежей, перечисленных арендатором после начала действия договора аренды и ликвидационной стоимости объекта аренды. В бухгалтерском балансе валовая стоимость аренды отражается по строке дебиторская задолженность в оборотных активах и по строке доходы будущих периодов в краткосрочных обязательствах пассива баланса. В течении действия договора аренды сумма валовой стоимости арендной платы будет уменьшаться на величину арендных платежей, перечисляемых арендатором на расчетный счет арендодателя. По окончании срока действия аренды производится взаимозачет дебиторской задолженности с одной стороны и доходов будущих периодов, с другой стороны. Арендные платежи в соответствии с п. п. 5,7 ПБУ 9/99 «Доходы организации» [Приказ Минфина России от 06.05.1999 N 32н (ред. от 27.11.2020) «Об утверждении Положения по бухгалтерскому учету "Доходы организации" ПБУ 9/99» (Зарегистрировано в Минюсте России 31.05.1999 N 1791)] включаются в доходы от обычных видов деятельности, если аренда обычный (основной) вид деятельности, указываемый в бухгалтерской отчетности с кодом ОКВЭД, во всех остальных случаях относится на прочие доходы.

В отчете о финансовых результатах (ОФР), если аренда обычный вид деятельности доходы, поступающие на расчетный счет от арендатора, отражаются по строке выручка (без НДС), в остальных случаях по строке прочие доходы. Расходы по операционной аренде отражаются по строке «Себестоимость продаж» если аренда – обычный вид деятельности и в остальных случаях – по строке прочие расходы, допускается прочие доходы и расходы по аренде отражать свернуто.

Арендатор полученное во временное пользование имущество может учитывать на забалансовом счете 001(арендованные основные средства), если не предусматривается перехода права собственности, выкупа предмета аренды по цене ниже справедливой стоимости и не предполагается передача объекта учета аренды в субаренду, срок действия аренды составляет 11 месяцев, арендатор имеет право применять упрощенные способы ведения бухгалтерского учета и формирования бухгалтерской отчетности.

При не операционной (финансовой) аренде в этом случае имеет переходят к арендатору риски и экономической выгоды, которые ранее нес арендодатель т. е. к арендатору переходит право собственности на арендованное имущество, покупка арендованного имущества по цене значительно ниже его справедливой стоимости, срок действия аренды сопоставим со сроком в течении которого имущество взятое в аренду остается пригодным к использованию, возникает право продления срока аренды с арендной платой, значительно ниже рыночной.

При ведении бухгалтерского учета арендатор рассчитывает приведенную стоимость арендных платежей (ППА), которая равна справедливой стоимости арендованного имущества, убытки от изменения справедливой оценки ликвидационной стоимости арендованного имущества возлагаются на арендатора. При не операционной (финансовой аренде) арендодатель в бухгалтерском учете определяет (рассчитывает) инвестицию в аренду и в течении всего срока действия аренды в качестве доходов учитывает только проценты по этой инвестиции.

Арендатор при не операционной (финансовой) аренде в качестве инвестиции в аренду признает чистую стоимость аренды равную сумме справедливой стоимости и затрат арендодателя за минусом полученных арендодателем на дату передачи арендованного имущества авансовых платежей. Встает вопрос расчета справедливой стоимости. Справедливую стоимость предлагается законодателями определить в соответствии с п. 8 [Приказ Минфина России от 16.10.2018 N 208н (ред. от 29.06.2022) «Об утверждении Федерального стандарта бухгалтерского учета ФСБУ 25/2018 "Бухгалтерский учет аренды" (вместе с "ФСБУ 25/2018...") (Зарегистрировано в Минюсте России 25.12.2018 N 53162)» Официальный интернет-портал правовой информации <http://pravo.gov.ru>, 26.12.2018] т. е. по стандарту МСФО (IFRS) 16 «Аренда» п. 33», [Приказ Минфина России от 16.10.2018 N 208н (ред. от 29.06.2022) «Об утверждении Федерального стандарта бухгалтерского учета ФСБУ 25/2018 "Бухгалтерский учет аренды" (вместе с "ФСБУ 25/2018...") (Зарегистрировано в Минюсте России 25.12.2018 N 53162)» Официальный интернет-портал правовой информации <http://pravo.gov.ru>, 26.12.2018]. Как альтернативный вариант при невозможности определения по правилам стандарта справедливой стоимости можно рассчитать валовую стоимость и ставку дисконтирования.

В бухгалтерском балансе чистая стоимость инвестиции в аренду отражается во втором разделе актива (оборотные активы) по строке дебиторская задолженность. В отчете о финансовых результатах (ОФР) – по строке выручка – доход, полученный в виде процентов от инвестиции в аренду при условии, что сдача в аренду – основной вид деятельности, в иных случаях строке проценты к получению, по строке прочие доходы (или прочие расходы) – разница между справедливой стоимостью арендованного имущества и балансовой стоимостью основных средств. Если договор по не операционной (финансовой) аренде включает статью выкупа арендуемого имущества по окончании срока действия договора, то арендодатель по строке выручка в отчете о финансовых результатах (ОФР) указывает разницу между выкупной стоимостью арендованного имущества и чистой стоимостью инвестиции в аренду для основного вида деятельности и по строке прочие доходы и прочие расходы в иных случаях.

В пояснениях к бухгалтерскому балансу и отчету о финансовых результатах арендодатель по операционной аренде должен раскрыть информацию об общей сумме платежей, выделив доход, относящийся к переменным платежам (коммунальным), результаты анализа арендных платежей по срокам их погашения, отразить не дисконтированные арендные платежи по каждому году, разработанный порядок управления рисками, возникающими при сдаче в арен-

ду имущества, а именно : возможность утраты права собственности ,образования убытков в связи с ошибками при заключении договоров, возникновение претензий третьих лиц, наличие не выявленных обременений имущества сдаваемого в аренду и пр., несогласование объекта аренды (невозможность взыскания арендной платы ,невозможность принудить арендатора принять в пользование имущество и взыскать обеспечительный платеж), несогласование цели использования имущества переданного в аренду, условие о возможности предоставления имущества в субаренду. Что касается не операционной (финансовой) аренды: арендодатель раскрывает информацию о балансовой стоимости чистой инвестиции в аренду, об изменениях балансовой стоимости чистой инвестиции в аренду, величине доходов и понесенных расходов при выбытии арендованного имущества, о процентных доходах и расходах, результаты проведенного анализа дебиторской задолженности по арендным платежам по срокам погашения с указанием не дисконтированных арендных платежей за год

На основании выше изложенного авторы считают : Переход на ФСБУ 25/2018 [Приказ Минфина России от 16.10.2018 N 208н (ред. от 29.06.2022) «Об утверждении Федерального стандарта бухгалтерского учета ФСБУ 25/2018 "Бухгалтерский учет аренды" (вместе с "ФСБУ 25/2018..") (Зарегистрировано в Минюсте России 25.12.2018 N 53162)» официальный интернет-портал правовой информации <http://pravo.gov.ru>, 26.12.2018] безусловно можно расценить как шаг вперед по сближению отечественных и международных стандартов. Однако, практика применения федерального стандарта показала, что значительно возросли трудозатраты бухгалтеров, кроме того нельзя оставить без внимания тот факт, что предоставленное арендодателю право самостоятельного принятия решение по принадлежности каждого договора аренды к операционной или не операционной (финансовой), привело к субъективизму и к заключению в подавляющем большинстве договоров операционной аренды, сроком на 11 месяцев.

В соответствии со стандартом у арендодателя возникает обязанность ведения учета доходов в виде процентов на чистую инвестицию в аренду, но при этом отсутствуют рекомендации по применению ППА (права пользования активом) и ОА (оценочного обязательства по аренде)), законодатели предлагают для установления ставки дисконтирования воспользоваться ставкой, используемой банками при предоставлении займа или кредита, что не всегда соответствует реальному положению дел.

В ФСБУ 25/2018 [Приказ Минфина России от 16.10.2018 N 208н (ред. от 29.06.2022) «Об утверждении Федерального стандарта бухгалтерского учета ФСБУ 25/2018 "Бухгалтерский учет аренды" (вместе с "ФСБУ 25/2018..") (Зарегистрировано в Минюсте России 25.12.2018 N 53162)» Официальный интернет-портал правовой информации <http://pravo.gov.ru>, 26.12.2018] отсутствуют четкие правила для ведения учета в конкретных ситуациях, связанных с арендными отношениями, вводится понятие «профессиональное суждение» бухгалтера , что по мнению авторов статьи приводит к субъективности бухгалтерского учета и формируемой на его основе бухгалтерской (финансовой) отчетности.

БИБЛИОГРАФИЧЕСКИЙ СПИСОК

Приказ Минфина России от 16.10.2018 N 208н (ред. от 29.06.2022) «Об утверждении Федерального стандарта бухгалтерского учета ФСБУ 25/2018 "Бухгалтерский учет аренды" (вместе с "ФСБУ 25/2018...") (Зарегистрировано в Минюсте России 25.12.2018 N 53162)» Официальный интернет-портал правовой информации <http://pravo.gov.ru>, 26.12.2018.

Международный стандарт финансовой отчетности (IFRS) 16 «Аренда» (введен в действие на территории Российской Федерации Приказом Минфина России от 11.06.2016 N 111н) (ред. от 04.10.2023) Официальный сайт Минфина России <http://www.minfin.ru/>, 11.08.2016.

Гражданский кодекс Российской Федерации (часть вторая) от 26.01.1996 N 14-ФЗ (ред. от 24.07.2023) (с изм. и доп., вступ. в силу с 12.09.2023) «Собрание законодательства РФ», 29.01.1996, N 5, ст. 410.

Приказ Минфина России от 17.09.2020 N 204н (ред. от 30.05.2022) «Об утверждении Федеральных стандартов бухгалтерского учета ФСБУ 6/2020 "Основные средства" и ФСБУ 26/2020 "Капитальные вложения" (Зарегистрировано в Минюсте России 15.10.2020 N 60399)» Официальный интернет-портал правовой информации <http://www.pravo.gov.ru>, 16.10.2020.

Приказ Минфина России от 06.05.1999 N 32н (ред. от 27.11.2020) "Об утверждении Положения по бухгалтерскому учету "Доходы организации" ПБУ 9/99" (Зарегистрировано в Минюсте России 31.05.1999 N 1791).

Федеральный закон от 27.11.2023 N 540-ФЗ «О федеральном бюджете на 2024 год и на плановый период 2025 и 2026 годов» Официальный интернет-портал правовой информации <http://pravo.gov.ru>, 27.11.2023.

Постановление Правительства Москвы от 25.12.2012 N 809-ПП (ред. от 07.11.2023) «Об основных направлениях арендной политики по предоставлению нежилых помещений, находящихся в собственности города Москвы» (вместе с «Перечнем случаев установления ставки арендной платы по договорам аренды нежилых помещений, находящихся в собственности города Москвы, на льготных условиях»).

Вестник Мэра и Правительства Москвы, N 72, том 1, 28.12.2012.

Мелехина Татьяна Игнатьевна, кандидат экономических наук, доцент кафедры статистики, маркетинга и бухгалтерского учета Московского гуманитарного университета. Адрес: 111395, г. Москва, ул. Юности, д.5. Тел. +7 (499) 374-75-95. Эл. адрес: ifpi@mosgu.ru.

Седова Елена Ивановна, кандидат экономических наук, доцент кафедры производственного и финансового менеджмента Российского государственного геологоразведочного университета имени С. Орджоникидзе, Адрес: 117997, г. Москва ул. Миклухо-Маклая. 23, Тел. +7 (495)255-40-20. Эл. адрес: office@mgri.ru.

Этические проблемы применения искусственного интеллекта в системе управления персоналом

Д. Г. Микая

Московский гуманитарный университет

Аннотация. В статье раскрыто понятие «искусственный интеллект». Рассмотрены некоторые задачи в рамках подфункций HR, которые уже реализованы в виде конкретных решений. Исследованы компании, которые уже применяли искусственный интеллект в управлении персоналом (McDonalds, банк JP Morgan, консалтинговая компания PWC, продовольственный концерн Kraft Heinz, отечественная компания «ВТБ»). Проанализированы основные сложности при внедрении искусственных интеллектуальных систем:

Ключевые слова: управление персоналом; искусственный интеллект; этика искусственного интеллекта; этические проблемы искусственного интеллекта.

Тема искусственного интеллекта становится актуальной и насущной и в российской реальности. В 2020 году термин «искусственный интеллект» впервые появился в законодательстве РФ в ФЗ №123 от 24.04.2020 (Федеральный закон..., 2020).

Искусственный интеллект – это комплекс технологических решений, позволяющий имитировать когнитивные функции человека (включая самообучение и поиск решений без заранее заданного алгоритма) и получать при выполнении конкретных задач результаты, сопоставимые, как минимум, с результатами интеллектуальной деятельности человека.

ИИ также представляет собой инновационную цифровую технологию, требующую пересмотра механизмов надзора и регулирования.

Использование алгоритмов искусственного интеллекта (ИИ) в сфере управления персоналом (HR) становится все более распространенным за последнее десятилетие. Внедрение искусственного интеллекта можно увидеть в ключевых областях, включая подбор персонала, отбор и собеседование с кандидатами, управление задачами и графиками работы сотрудников, оценку эффективности работы и персонализированный карьерный коучинг. Привлекательной перспективой для работодателей является то, что автоматизация и принятие решений на основе данных приведут к принятию более эффективных решений о найме и управлении, повышению эффективности и снижению затрат. Например, искусственный интеллект может сэкономить бесчисленное количество часов в процессе подбора персонала. В рамках управления персоналом ИИ рассматривается в качестве инструмента для автоматизации бизнес-процессов, как эффективную технологию для обеспечения анализа и прогнозирования различных показателей, а также создания специализированных сервисов. Функционал инструментов на базе ИИ в последнее время существенно расширяется. С помощью рекрутинга на базе ИИ автоматизируется выполнение кропотливых и постоянно повторяющихся задач. При этом в современных условиях меняется и роль отделов управления персоналом, превращаясь в одну из стратегически

значимых для развития каждой организации (Как искусственный интеллект...: Электронный ресурс).

Важно отметить, что современные системы рекрутинга на основе ИИ нивелируют субъективность, которая может невольно воздействовать на оценку соискателей при проведении отбора.

Оценивая значение рабочего процесса рекрутинга на базе ИИ, нельзя упустить тот факт, что инструментами ИИ обеспечивается эффективность поиска персонала на разных платформах (специализированных сайтах, социальных сетях, базах данных) для расширения кадрового резерва организации и повышения шансов в нахождении наиболее квалифицированных и подходящих специалистов.

С помощью ИИ рекрутеры могут принимать наиболее верные решения и увеличивать шансы нахождения кадров, которые будут позитивно влиять на работу предприятия. Современные системы на базе ИИ обрабатывают сведения о соискателях, обеспечивая рекрутерам расширение возможностей по подбору персонала без ущерба качеству.

В кадровом менеджменте применяются все виды ИИ в разрезе по решаемым задачам. Широта такого функционала начинается с создания текстов для описания вакансий и различных инструкций для персонала и доходит до сложнейших систем для осуществления прогнозов увольнения работников. Такие технологии уже давно используются. Эффективность их применения подтверждается российской и международной практикой (Искусственный интеллект...: Электронный ресурс). Так, к примеру, ТНК (McDonalds, банк JP Morgan, концерн Kraft Heinz и др.) активно пользуются программами Pymetrics на ИИ. В результате кандидат на должность приходит на собеседование к рекрутеру только после одобрения его на тестировании ИИ.

Российские организации не отстают в этом плане от зарубежных компаний. Так, «ВТБ» использует технологию найма сотрудников на базе ИИ. Он применяет систему, разработанную IT-компанией Skillaz для подбора соискателей на массовые вакансии. С помощью ИИ не только оцениваются кандидаты, но и строятся прогнозы эффективности их дальнейшей работы. Через эту систему с начала 2020 года принято решений о найме 35% от всех принятых в банк работников. В ходе приема на должность кандидата рекрутер (аналогично и как в ТНК) начинает свою работу лишь на заключительном этапе, когда необходимо оценить соискателей, отобранных ИИ (Альбицкая, 2021).

Не смотря на такое активное развитие ИИ, его широкое распространение в сфере, прямо связанной с человеческими ресурсами, в профессиональном сообществе оценивается по-разному.

В ходе подбора кадров с помощью систем ИИ зачастую возникают правовые и этические проблемы относительно конфиденциальности, дискриминации и справедливости. При применении ИИ в рекрутинге необходимо соблюдать законы и иные нормативно-правовые акты, к примеру, антидискриминационные законы, для обеспечения справедливости относительно к наиболее подходящим на должность соискателям.

Также важно учитывать этические аспекты (прозрачность и подотчетность систем ИИ) для сохранения честности в ходе подбора кадров.

Наряду с активным развитием технологий рекрутинга с применением ИИ развивается и правовая база, поэтому необходимо обеспечение постоянного внимания и адаптации.

Важно понимать, что интенсивное внедрение ИИ в работу бизнеса вызывает ряд этических проблем, требующих решения в самой ближайшей перспективе. Рассмотрим основные из них.

Предвзятость и справедливость. Проблема предвзятости, субъективности является в настоящее время одной из ключевых проблем в принятии решений с использованием ИИ. Системы ИИ зачастую основываются на исторической информации, отражающей общественные предубеждения. В итоге они могут невольно фиксировать и усиливать эти предубеждения, что ведет к дискриминации. К примеру, предвзятые сведения, применяемые в алгоритмах найма, могут оказаться благосклонными к одним демографическим группам, а к иным, наоборот. Ликвидация и коррекция таких предупреждений становится важнейшим этическим требованием.

Прозрачность и подотчетность. Ход принятия решений через алгоритмы ИИ скрыт от человека, что нарушает прозрачность процесса, осложняя понимание сделанного выбора. В случаях, когда системы ИИ оказывают воздействие на особо важные сферы, к примеру, правосудие либо здравоохранение, этически проблематичной становится невозможность объяснения и оспаривания принятых ими решений.

Проблемы конфиденциальности. Они возникают в результате использования огромных комплексов информации для принятия решений с помощью ИИ. Зачастую для принятия решений осуществляется сбор, обработка и использование личных сведений конфиденциального характера. Этическим балансом при этом становится обеспечение конфиденциальности при использовании этой информации.

Смещение рабочих мест. Это может происходить в определенных сферах и на определенных должностях в результате автоматизации и оптимизации выполняемых задач с использованием ИИ. Экспертные исследования Всемирного экономического форума показывают, что большей части современного персонала необходимо переобучение для продолжения своей профессиональной деятельности в условиях цифровизации экономики. Это создает многие этические проблемы: принуждение к аттестации, обучению, смене профессии. К тому же возникает необходимость компенсации затрат на переподготовку кадров (Лобачева, 2021).

Для решения данных проблем, которые создает искусственный интеллект (ИИ) при принятии решений, необходимо:

– улучшать качество и разнообразие данных. Обеспечение ответственного внедрения ИИ начинается с пристального внимания к качеству и разнообразию данных. Предвзятые или неполные данные по обучению могут привести к дискриминационным результатам. Этическая разработка ИИ требует приверженности созданию разнообразных и репрезентативных наборов данных, кото-

рые точно отражают население или контекст, в котором будет работать система ИИ. Постоянный мониторинг и оценка данных необходимы для выявления и устранения предвзятости;

- разрабатывать алгоритмы, которые дают представление о процессах принятия решений. Благодаря этому отдельные лица и заинтересованные стороны смогут понять, почему были приняты конкретные решения, что будет способствовать подотчетности и доверию. Этический ИИ поощряет открытость в отношении ограничений технологии и потенциальных предубеждений;

- устанавливать четкие правила и стандарты, которые будут гарантировать, что приложения ИИ будут соответствовать этическим принципам. Эти правила могут включать требования по снижению предвзятости, конфиденциальности данных, подотчетности и прозрачности. Этические соображения должны быть интегрированы в структуры управления ИИ, чтобы поддерживать ответственную практику;

- проводить этическое обучение в области искусственного интеллекта. Необходимо повышать осведомленность и просвещать людей о этических методах использования ИИ. Разработчики, принимающие решения и общественность должны быть хорошо информированы о том, какие этические последствия могут возникнуть при использовании искусственного интеллекта. Для этого следует создавать специальные образовательные программы и предоставлять ресурсы, акцентирующие внимание на важности ответственной разработки и внедрения ИИ. Такие программы способствуют развитию культуры этического использования искусственного интеллекта;

- создавать советы по этике и проводить регулярные проверки в организациях и учреждениях, использующие ИИ. Эти механизмы оценивают этические последствия систем искусственного интеллекта, обеспечивая соблюдение установленных правил. Этический аудит тщательно изучает использование данных, процессы принятия решений и результаты с целью исправить любые этические отклонения.

Ответственное внедрение ИИ выходит за рамки технологий и требует коллективной приверженности этическим принципам. Поскольку ИИ продолжает развиваться и проникать в различные сектора, общество, промышленность и политики должны вдумчиво решать этические сложности.

Ответственное внедрение ИИ соответствует фундаментальному принципу, согласно которому ИИ должен расширять человеческие возможности, повышать справедливость и улучшать социальное благосостояние. Это требует этической бдительности, подотчетности и упреждающих мер для снижения рисков и максимизации выгод.

Интегрируя этические соображения в разработку ИИ, организации и правительства могут найти баланс между инновациями и ответственностью. Такой подход не только защищает от этических ошибок, но и способствует доверию к системам ИИ, прокладывая путь к будущему, в котором ИИ поддерживает, а не подменяет процесс принятия решений человеком. В эпоху принятия решений с помощью ИИ ответственное внедрение ИИ является нашим компасом, веду-

шим нас к этичному, справедливому и устойчивому технологическому прогрессу (Этические соображения: Электронный ресурс).

В заключении можно сказать, что в условиях активной цифровизации всех сфер жизни общества, включая сферу управления персоналом, применение технологий ИИ становится все более распространенным явлением и несут за собой появление этических проблем. В связи со сказанным, особую значимость приобретают вопросы их решения. Проведенное исследование показало, что будущее однозначно стоит за компаниями, активно пользующимися превосходством ИИ для улучшения своей работы. От решения этических противоречий, возникающих в результате использования ИИ, в большой мере зависит эффективность цифровизации и, в конечном итоге, успешность бизнеса в целом.

СПИСОК ЛИТЕРАТУРЫ

Альбицкая А. (2021) Что умеет искусственный интеллект, и зачем об этом знать кадровику (И., журнал «Кадровая служба и управление персоналом предприятия», № 8, август 2021 г.).

Искусственный интеллект в HR. Кейсы российского рынка. Совместное исследование «Технологий Доверия» и Knomary [Электронный ресурс] – Режим доступа: <https://data.tedo.ru/publications/ai-in-hr.pdf> (дата обращения: 2.06.2024 г.).

Как искусственный интеллект изменит роль HR? [Электронный ресурс]. – Режим доступа: <https://cre.ru/analytics/73209> (дата обращения: 02.06.2024 г.).

Лобачёва А. С., Соболев О. В. (2021) Этика применения искусственного интеллекта в управлении персоналом//E-Management. 2021. Т. 4, № 1. С. 20–28.

Федеральный закон от 24 апреля 2020 г. № 123-ФЗ «О проведении эксперимента по установлению специального регулирования в целях создания необходимых условий для разработки и внедрения технологий искусственного интеллекта в субъекте Российской Федерации – городе федерального значения Москве и внесении изменений в статьи 6 и 10 Федерального закона "О персональных данных"».

Этические соображения при принятии решений с помощью искусственного интеллекта [Электронный ресурс]. – Режим доступа: <https://falconediting.com/ru/blog/eticheskie-soobrazheniia-pri-priniatii-reshenii-s-promoshchiu-iskusstvennogo-intellekta/> (дата обращения: 12.06.2024 г.)

Микая Диана Геннадьевна, студент факультета экономики, управления и международных отношений Московского гуманитарного университета, Адрес: 111395, г. Москва, ул. Юности, д. 5. Тел.: +7 (499) 374-70-13. Эл. адрес: kafmen@mosgu.ru;

Научный руководитель: *А. М. Минченкова*, Московский гуманитарный университет.

Интерпретация концепта «война и мир» в современной культуре (на примере отечественного кинематографа)

*Т. Н. Миронова, В. Н. Дубовик
Московский гуманитарный университет*

Аннотация. В статье представлена интерпретация концепта «Война и мир» в современной русской культуре. Автор исследует трансформации понимания и смысл концепта в различные исторические эпохи. Современный кинематограф как наиболее массовый вид искусства отражает наиболее актуальные формы реализации культурного сознания и позволяет осмыслить состояние и изменение современной социокультурной реальности.

Ключевые слова: концепт, концептосфера, мир, война, разобщенность, согласие, любовь, семья.

Введение

Культурфилософский дискурс понимания «войны и мира» в русской культуре становится актуальным во второй половине XIX века, после публикации романа-эпопеи Л. Н. Толстого «Война и мир», описывающего русское общество и русский мир в периоды войн против Наполеона и в мирное время.

Представления о мире и войне – это концепты каждой цивилизации, но их понимание различно. Более того, восприятие «войны и мира» имеет конкретно-историческое измерение, трансформируется под воздействием внешних и внутренних противоречий и угроз и отражается в различных культурных формах.

Война как крайняя форма противоречий между государствами, народами или классами, сменяется периодами перемирия, мира. Войны не тотальны, и во время противоречий между странами, народами, социальными группами, другие государства находятся в ситуации мира, хотя и могут рефлексировать на конфликт. Анализ причин противоречий между сторонами конфликта – это не только способ поиска компромиссов, но и возможность диалога культур, так как национальная концептосфера содержит в себе как довольно устойчивые формы, так и формы, подверженные бесконечным изменениям. С точки зрения лингвокультурологического подхода, концепт – это форма реализации культурного сознания, отражение позиции субъекта, высказывающего мнение относительно события или явления внешнего мира, что дает нам понимание состояния социокультурной реальности.

Концепт «война и мир» в истории русской культуры

«Концепт (concept, konzept) – единица ментальных или психических ресурсов нашего сознания, оперативная содержательная единица памяти, ментального лексикона, концептуальной системы и языка мозга (lingua mentalis), всей картины мира, отраженной в человеческой психике» (Кубрякова. 1997: 90–92).

В философии, концепт – это абстрактная модель, исторически изменяющаяся структура, языковое выражение смысла, совокупность ключевых компонентов этнической картины мира.

Степанов Ю. С. считает, что «в состав концепта входит все, что делает его фактом культуры, а именно, исходная форма (этимология), история, сжатая до основных признаков содержания, современные ассоциации, оценки и т. д. В понимании ученого концепт – это как бы сгусток культуры в сознании человека, то, в виде чего культура входит в ментальный мир человека, основная ячейка культуры в ментальном мире человека» (Степанов, 2007: 63).

Концепт обладает многоуровневой структурой, как отмечал Ю. С. Степанов: «Он образует национальную концептосферу» (Шаталова-Давыдова.2012: С. 156–160).

Национальная концептосфера имеет как константы, закрепляющиеся в индивидуальном и коллективном сознании, языке и других формах культуры, так же и предрасположенность к бесконечным изменениям, которые суть исторических процессов и межкультурного взаимодействия.

Для русской культуры, по мнению И. В. Кондакова, характерно избегание конфликтов, а война – это оборона своего дома...» Академик Д. С. Лихачев, анализируя исторические события Куликовской битвы; историческую сторону романа Л. Н. Толстого «Война и мир» указывает на наличие в русской культуре «народной концепции оборонительной войны» (Лихачев. 1981:134–135).

Татаро-монгольское нашествие называется именно нашествие потому что – это вторжение «чужих» на русскую территорию. Нашествие наполеоновских войск, также обозначается как нашествие, в котором война необходимый шаг защиты от «пришлых». Смутное время и польское вторжение – борьба за мир (мір)¹, где мир – это земля, на которую пришли «чужие».

С точки зрения Кондакова И. В., в романе Л. Н. Толстого концепты «Война и мир» сливаются, представляя это время как «мировойну», когда мир сменяет война, которая сменяет мир, неизбежно когда-то сменяемый войной. Значит, чтобы дальше сохранять константу мира, нужно бороться за него, против войны. ««Война как мир міра» или «война ради мира в нашем міре»» (Кондаков. 2022: 213).

XX век меняет восприятие войны и мира. Этому способствовал целый ряд исторических событий. Революция 1905-1907 годов; Первая мировая война (1914–1918гг.); Октябрьская революция (1917г.); Гражданская война в России (1917–1922гг.); Великая отечественная война (1941–1945гг.). Всю первую половину XX века риторика противостояния внутри общества и с внешними врагами была основной в русской культуре. Кинематограф времен Великой отечественной войны в основном развивает патриотическую тему, однако, немало фильмов посвящено и мирной жизни, любви, например, «Сердца четырех» (1941), «Воздушный извозчик» (1943). Романтически – поэтический фильм

¹ «миръ» – отсутствие войны; «міръ» – вселенная

«В шесть часов вечера после войны (1944), показывает не только войну, но и атмосферу времени – веру людей в победу и надежду на мирную жизнь в «6 часов вечера».

«В послевоенное время (эпоха «оттепели» 1950–60хгг. XX века) в русской литературе родилась, так называемая «военная проза», посвященная рефлексии военного опыта Советской Армии в Великой Отечественной войне. Тема войны активно занимала русскую прозу и поэзию и в последующее время – в 1970–80е годы XX века, вплоть до постсоветской современности» (Кондаков.2022: 214–215).

Однако концепт «война и мир», изменяется в это время на концепт «пост-войны». Мир – воспринимается как период пост-войны, как период после двух мировых войн и холодной войны.

В последнее время, в русской культуре постсоветского периода начал складываться еще один неожиданный дискурс и еще один современный концепт восприятия «войны и мира».

«Отталкиваясь от концепта, условно названного «пост-война»; эту конструкцию можно было бы наименовать «пост-пост-война» или «пост-мир». Конечно, подобные представления были во многом навеяны военными ситуациями посреди мирного времени (вроде афганской или Чеченской войн)» (Кондаков. 2022: 217).

*Концепт «война и мир» в современной русской культуре
на примере кинематографа*

Фильм «Подольские курсанты», 2020.

Задача, которую поставило командование перед курсантами военного училища – удерживать оборону 5 дней. Вместо 5 дней они продержались 12.

*«Я думал, как трудно живется на свете
Из боли и крика рождаются дети
В надрыве взростлеют, пытаюсь взлететь
Зачем? Чтоб потом умереть? ...
А если придется столкнуться с врагом
Пред ним до небес поднимусь я с мечом
Как всадник кровавый, взлетая в огне
Не зря я рожден здесь в советской стране»¹!*

В кинофильме присутствует эпизод, в котором немец с ананасом, пьет коньяк на рыбалке; курсанты видят ананас и рассуждают, что это за фрукт, сытый немец вызывает зависть, так как бойцам поек не привозят уже третий день. В то же время, в разговоре, немец удивляется тому, что в Польше в безвыходной ситуации, солдаты выбирали плен, а СССР отсталая страна, русские пред-

¹ Киноповесть «Подольские курсанты» – это литературная обработка сценария одноименного фильма. Авторы: И. С. Угольников, В. В. Шмелев. 2020.

почитают умереть, но не сдаваться. Причем речь идет о цивилизованном плене, сытом и комфортном. А русские дикари, не желающие «почетного плена».

Война без предательства, непонятна врагу. Но в то же время, показывает предательство советского государства. Врач, говорит: в этой войне воюют одни мальчишки и о них нет ни слова в сводках новостей. Как будто все о них забыли. Они ничего не видели. Они жизнь не видели! Разве это война? Это бойня! Скоро никого не останется, из трех с половиной тысяч, никого! Где эти резервы, ради которых они умирают? В ответ: Да, они умирают не ради резервов! Они стоят за Москву! За Родину! Врач: Но почему Родина не может о них подумать? Хотя бы о тех из них, кто еще не погиб? Ответ: Однако есть приказ стоять до конца, и даже если курсанты умрут, значит так надо, на этой войне!

Пропуск-листочка немцев в «цивилизованный плен» – это жизнь, ради удовлетворения базовых витальных потребностей, а высшие моральные категории – долг, честь, совесть – это то, что следует обменять на еду. Война предстает как безысходность, как приказ, который нельзя нарушать; война – это бойня. Жертвовать жизнью – это долг. Но человеческая жизнь непререкаемая ценность, считают воины, в бою нельзя умирать, потому что мертвые не могут сражаться. Стоит задача не погибнуть, а выстоять как можно дольше и остаться в живых при всех лишениях и соблазнах.

Как представляется в кинофильме мир? Мир – это прошлое, актуальнее война, но мир был, значит он может быть возможен в будущем. В кинофильме возникают воспоминания о планах на мирную жизнь: увидеть Красную площадь, которую никогда не видел; сводить на нее своего сына, но после, после войны. Для многих эти мечты так и не осуществляются, но если Красная площадь, Москва, за которую они погибают будет существовать, то туда придут другие, значит все не безнадежно. Итог, многие из подольских курсантов погибнут, ради мирного будущего, в котором люди будут стоять планы и осуществлять свои мечты, не откладывая их на потом, после, войны.

Фильм «Ржев», 2019.

Битва подо Ржевом, одна из самых кровопролитных во второй мировой войне, в ней погибло более миллиона советских солдат. Бросается в глаза отсутствие доверия к власти, в эпизоде сброса с самолета немецких листовок с предложением сдаться и предать Родину, кто-то из бойцов прячет одну из них за пазухой. Противоречия возникают внутри войска. Политрук некому не доверяет, он заставляет всех выворачивать карманы в поисках, спрятанных немецких «индульгенций» и один из бойцов не может пережить страха перед карой советского политруководства и указывает на своего товарища, спрятавшего листовку, понимая при этом, что того ожидает расстрел. Война здесь предстает как противоречие внутри советского общества, указывает на его разобщенность и не согласованность. Очевидно, что эта идея фильма – осознание социокультурной ситуации начала двухтысячных годов, иллюстрирующая разрозненность постсоветского социума. Дискурс «война» попадает в плоскость доверия,

а «мир» – в доверие внутри социальной системы. Разобщенное общество – это общество на грани войны, и чем выше его разобщенность, тем выше градус напряжения. Смысл победы и возможность победы – это консолидация и объединение. Интерпретация концепта «Война и мир» первой половины XXI века – разобщённость и недоверие, противостояние «своих» и «чужих» ценностей, а мир – это согласие и объединение вокруг единых ценностных ориентиров. Формула победы мира над войной – преодоление противоречий внутри общества, консолидация, взаимопонимание.

Еще одна проблема – ожесточенность и озлобленность, порождаемая в человеке несовершенством воспитания и отсутствием ценностной доминанты любви, веры, семьи, уважения к прошлому. Младший лейтенант, продукт системы, ведущий обладателя листовок на смерть, оказывается в изоляции, в отдельном мире, за пределами группы и в итоге, превращается в «человека», только находясь на грани жизни и смерти. Он рассказывает тому, кого должен казнить, о своей нелегкой судьбе, где не было места материнской любви и заботе. Его воспитало и вырастило государство, оно поставило его следить за соблюдением закона. Нормативная этика у человека сформирована, а этика гуманистическая нет. «По закону, мы все в гиене огненной гореть должны, а в раю можем оказаться только по милости божией», говорит осужденный «мнимый грешник», перед грешником. Речь идет об ощущении лучшего отношения со стороны врагов к русским солдатам, чем со стороны русского командования, которое «ведет войну с собственным народом». Однако, высказывания немцев, говорят о том, что это сознательная политика стравливания русских людей друг с другом «В конце концов мы научим их убивать друг друга», используемая на фоне внутренних противоречий. Война друг с другом, более опасная форма войны, чем война с внешним врагом, так как она ослабляет страну перед внешними угрозами.

Согласно данным социологического мониторинга ФНИСЦ РА (2018 г.) об отношении к суждению «Культура России за последние 25 лет пришла в упадок, все её лучшие достижения позади», отметили полное согласие или почти согласие с данным утверждением примерно 50% россиян в возрасте от 18 лет и старше (Электронный ресурс: 2018). То есть слом советской системы управления культурой привел к неопределенности и выбору нового пути. Общество разделилось на несколько групп, одни из которых считали данные реальные трансформации трагедией, точкой невозврата к исконным ценностям русского народа, связывали нарастающие тенденции с потерей национальной идентификации. Другие же наоборот, слом советской культуры связывали с новыми, более широкими возможностями ее вхождения в мировую (западную) систему ценностей, а, следовательно, и пророчили начало нового прогрессивного развития. И вторая тенденция стала преобладающей. Западная массовая культура проста в восприятии, обладает несомненной внешней привлекательностью и

предлагает, как во время Великой отечественной войны, «цивилизованный плен».

В Россию, Западная культура хлынула мощным потоком и заполнила тот вакуум, который образовался при сломе систем. В условиях неустойчивого состояния экономики, конфликтности этнотерриториальных групп населения, отсутствия взаимодействия властных структур; западные ценности заполнили и подменили собой те проблемы, которые существовали в обществе, заместили их решение. В связи с этим, был запущен процесс внутреннего раздвоения культуры в условиях трансформаций. А раздвоение культуры привело к расхождению типов культурного поведения, потенциал воспроизводства национальных ценностей снизился. Данная тенденция прослеживается в разных формах культуры, но особенно в кинематографе, одном из самых массовых видов искусства.

Фильм «Солнцепёк», 2021.

Кинофильм начинается с показа событий на Майдане и иллюстрирует угнетение русскоговорящего населения на Донбассе. Один из героев фильма в разговоре проводит параллели с периодом Великой отечественной войны, «когда даже при немцах разговаривали на русском языке, кроме тех, кто в Европу хотел».

В разговоре отца и сына, отец: «война – это не романтика и это не подвиги! Война – это страшно! А страшно не то что тебя ранят или убьют. Ранят, только больно будет, но не страшно. «Убьют, не поймешь ничего». Страшно – это когда при тебе других убивают, а ты ничем им помочь не можешь! И к этому привыкнуть невозможно!».

Война – это видеть, как погибают другие, это антигуманистический аспект войны – невозможность спасти, помочь, воспринимать смерть как нечто естественное.

Концепт «Мир» в фильме интерпретируется эпизодом с выступлением детского хора, исполняющего песню «Слышу голос из прекрасного далёко...» за несколько минут до смертельного взрыва, унесшего жизни детей. Мир – это «прекрасное далёко...не будь ко мне жестоко... в прекрасное далеко я начинаю путь». Мечты о прекрасном будущем, остаются в настоящем, исчезают вместе со взрывом и гибелью. «Война всегда не вовремя», произносит один из героев фильма. Это неожиданность, ее не ждут и не хотят, кроме тех, кто провоцирует и наживается на войне. Мир в кинофильме ассоциируется с детством, у детей должно быть будущее и семья.

Фильм «Девятаев», 2021.

Фильм начинается с истории о предателе Коле, перешедшем на сторону немцев. Коля сделал осознанный выбор жить сытой жизнью, с колбасой и пивом. Однако, его жизнь – это перерождение, потому что для всех он погиб и главное погиб для своего отца, который есть его совесть и он понимает, что отец не простит его. Он предлагает подобный выбор: умереть и переродиться в

образе врага своему другу, но тот отказывается и предпочитает плен, лишения, голод и страдания. В кинофильме есть сюжет воздушного боя между бывшими друзьями, где борется добро и зло за честь и справедливость и побеждает тот, кто остался на «правильной стороне». Но в итоге, Девятаев после возвращения на Родину и совершенного им подвига, подвергаются остракизму, а справедливость восторжествует лишь спустя 12 лет. Конец фильма позитивный и мирный, жизнь продолжается, а любящие сердца встречаются у церкви. Храм как идея мира и согласия, умиротворения и искупления грехов. Интерпретация «мира и войны» – это оппозиция веры и неверия, бога и дьявола, добра и зла. Война – это неверие, дьявол, зло, предательство, смерть. Мир – вера, бог, добро, долг, жизнь.

Фильм «Небо», 2021.

Фильм основан на событиях недавней истории, когда российский самолет в 2014 году был сбит турецким истребителем над Сирией. Война на территории Сирии представляет из себя войну трех цивилизационных миров: западного; русского (вместе с Сирией) и исламского. Война с проявлениями религиозного радикализма, это война в которой была задействована Россия в Чечне и где религиозный экстремизм был побежден. Участие российской армии в сирийском конфликте предстает как борьба за справедливость и нейтрализация международного терроризма. Это еще одна разновидность борьбы в современном мире, когда террористы расстреливают катапультирующегося летчика, он вспоминает как в прошлом боролся с бандитами и спас девушку. Международный терроризм не имеет границ и борьба против него – это тоже война. А для религиозных экстремистов цель террора видится по-другому «Аллах помогает нам столкнуть одних неверных с другими неверными», цитата из фильма одного из представителей радикальной группировки.

Фильм «Расправляя крылья», 2023.

В войне, как и в игре есть правила. Как писал Й.Хейзинга в своей книге «*Homo Ludens*» агональный дух присущ человеку и проявляется не только в спортивных состязаниях, но и войне. Рыцарские турниры – одна из форм игры в войну. Когда речь идет о подобного рода войне, она представляет из себя честную игру. Однако, как пишет Й. Хейзинга «Хотя человеческая культура может ставить пределы насилию, идти на которое чувствует себя вынужденным то или иное общество, необходимость одержать победу настолько сильно овладевает воюющими сторонами, что людская злоба постоянно порывает со всеми правилами игры и позволяет себе все, что может измыслить рассудок» (Хейзинга. 1997: 55–56).

Книга автора вышла в 1938 году, то есть до Второй мировой войны, ее события убеждают нас в том, что «современные войны» утрачивают соприкосновение с игрой, и становятся войнами без правил, распространяя насилие и злобу. Фильм «Расправляя крылья», с одной стороны история о хрупкой, милой девушке-летчице, для которой война необходимость, с другой стороны, она ре-

ализует свое желание мстить. Убитые немцами летчики, по правилам ведения войны, дружны были остаться в живых, так как парашютистов нельзя расстреливать, но это происходит. Оправдание у врагов одно, «если не убить русского сейчас, завтра он убьет нас». Последствия войны нельзя забыть долгое время, мир в фильме – это война, как необходимость, воевать – значит прекратить войну, а мир – это осмысленное движение в будущее, что подтверждается последними сценами фильма, когда героиня решает забрать сироту из детского дома и воспитать его как своего сына.

Фильм «Командир», 2023.

Начало кинофильма – сюжет: ребенок и война. Дети, лишённые детства в суровые годы и ставшие взрослыми преждевременно, побочный эффект войны. Приходится выживать, вместо того, чтобы играть. Как отражается это потом на судьбе человека осмысливается в литературе, художественной культуре, в кинематографе. История, показанная в кинофильме, это реальная история героя Советского союза Геннадия Зайцева, снятая на основе написанных им мемуаров. В конце фильма Геннадий Николаевич выводит формулу своего героизма, рассказывая о значении пяти лучей звезды героя, которую он получает в 1986 году. «Первый луч – это маме; второй – посвящаю наставникам; третий – сотрудникам нашего подразделения (Зайцев более 13 лет был командиром «Альфы»); Четвертый – луч, мой; Пятый принадлежит моей жене».

Музыкальный фон фильма, песня «И вновь продолжается бой!»

«Неба утреннего стяг

В жизни важен первый шаг.

Слышишь: реют над странюю

Ветры яростных атак...¹

Вечный огонь

«От героев былых времен

Не осталось порой имен...

Только грозная доблесть их

Поселилась в сердцах живых.

Этот вечный огонь, нам завещанный одним,

Мы в груди храним». (Евгений Агранович)

Память о войне – это мир, когда наступает забвение приходит война. За мир необходимо бороться, поэтому «Бой продолжается вновь». Мир поддерживается памятью о войне, где память – это вечный огонь.

Выводы

Мир и война – контрастная пара, «мировойна» – содержание концепта в интерпретации девятнадцатого века. Вторая половина XX века концепт «мировойна» переходит к «пост-войне». Интерпретация «Пост войны» – это экзи-

¹ Текст песни: Николай Добронравов.

стенциальные размышления о свободе и уникальности человеческого индивида, заброшенного в «бессмысленный, но мир». Во время войн трудно осознавать, ибо война есть необходимость и человеческая свобода ограничена приказом и боевыми задачами. В «Пост-войне», мир человеческих ценностей подвергается переосмыслению и вырабатывает способы адаптации к жизни в «Пост-мире».

Концепция «Пост-пост войны» и «Пост-пост-мира», начинает формироваться в 90х годах XX века, когда сначала на советском, а потом и постсоветском пространстве возникают очаги напряженности. Целостность восприятия победы как победы советского народа в Великой отечественной войне распадается на локальные победы: белорусского, казахского, украинского, таджикского и т. д. народа. Соответственно в каждой национальной концептосфере постсоветских стран формируется своя интерпретация «война и мира», связанная уже с собственной линией исторического развития. Более того, внутри национальной концептосферы, региональная война приобретает более важное значение, чем участие в мировой. Региональные войны между армянами и азербайджанцами; грузинами и осетинами, абхазцами; украинцами и русскими; молдаванами и жителями Приднестровья, на территориях бывших советских республик, и т.д. вкладывают новый смысл в русскую интерпретацию войны и мира. Война – это война с неверными, национальными традициями и языком, с памятью, с советским прошлым, с памятниками. Война приобретает тотальный смысл, а «пост-пост мир» – это «цивилизованный плен», отказ от суверенитета и политической независимости. Постсоветский кинематограф, очень ярко отражает эти смыслы.

Интерпретация «войны» в современной русской культуре – это с одной стороны, человек, готовый защищать, жертвовать, стоять до конца, выполнять долг, блюсти свою честь, оборонять свою землю от чужих, т. е. блюсти мир. Но с другой стороны, отсутствие доверия друг к другу, согласия; разобщенность внутри общества, снижение ценности любви, веры, семьи, традиций, т. е. традиционных духовно-нравственных ценностей, не позволяет в полной мере реализовывать потенциал национальной концептосферы русской цивилизации.

Мир – интерпретируется как доверие, согласие, объединение, любовь, семья, милосердие, взаимопомощь, традиции. Преобладание концепта «мира» над концептом «войны, это прежде всего преодоление внутренних противоречий, а потом преодоление религиозной нетерпимости, невежества, воспитание ответственной, свободной и гуманистически ориентированной личности. Формула современного героя –это формула пяти лучей: память (предки, родители) наставники, коллеги, характер и целеустремленность личности, семья.

СПИСОК ЛИТЕРАТУРЫ

Кондаков И. В. (2022) Диалог «войны» и «мира» в русской культуре Верхневолжский филологический вестник – 2022 – № 2(29) 209-219

URL:<https://cyberleninka.ru/article/n/dialog-voyny-i-mira-v-russkoy-kulture?ysclid=lx29o3hi6u625615589>.

Кубрякова Е. С. (1997) Краткий словарь когнитивных терминов// М. : Филол. Ф-т МГУ им. Ломоносова, 1997. 245 с.

Лихачев Д. С. (1981) С. 134–135. Литература-Реальность-Литература. Ленинград : Советский писатель, 1981. 215 с.

Межкультурная коммуникация. Министерство образования РФ, Нижегород. гос. лингвист. ун-т им. Н. А. Добролюбова / (В. Г. Зинченко и др.) Нижний Новгород, Деком, 2001. 314 с.

Степанов Ю. С. (2007) Концепты. Тонкая пленка цивилизации. – М. : Языки славянских культур, 2007. – 248 с. Российское общество осенью 2018-го: тревоги и надежды. Информационно-аналитическое резюме по итогам общероссийского социологического исследования. Исследование осуществлено научной группой ФНИСЦ РАН при финансовой поддержке Российского научного фонда (проект 14–28–00218), М. : ФНИСЦ РАН, 2018. 62с.URL: https://www.isras.ru/rezyume_ros_obschestvo_osen_2018?ysclid=lwyt51wczm88727854.

Шаталова-Давыдова Е. В. (2012) Концепт как метод познания социокультурной реальности в России // Вестник Нижегородского университета им. Н. И. Лобачевского. Серия. Социальные науки, 2012, №3 (27). С.156–160.

Хёйзинга Й. (1997) Homo Ludens; Статьи по истории культуры. / Пер., сост. и X 35 вступ. ст. Д. В. Сильвестрова; Коммент. Д. Э. Харитоновича – М. : Прогресс – Традиция, 1997. – 416 с. http://yanko.lib.ru/books/cultur/huizinga_homo_ludens_all_2_volum%3D81.pdf.

Миронова Татьяна Николаевна, кандидат культурологии, доцент кафедры философии, социологии и культурологии Московского гуманитарного университета. Адрес: 111395, г. Москва, ул. Юности, 5. Тел.: +7 (499) 374-60-21. Эл. адрес: T-Mironova@yandex.ru;

Дубовик Виктор Николаевич, магистрант кафедры философии, социологии и культурологии Московского гуманитарного университета. Адрес: 111395, г. Москва, ул. Юности, 5. Тел.: +7 (499) 374-60-21.

Торговые марки и культурная идентичность

Л. В. Михайлова

Московский гуманитарный университет

Аннотация. В экспансии общества потребления значительную роль играет встраивание торговых марок в один из важнейших аспектов общественного бытия личности – в ее культурную идентичность. Основной исследовательский вопрос заключается в том, насколько распространенной является идентичность, основанная на соотношении с торговыми марками. Полученные показатели подтверждают существование концептуально описанных в настоящей работе механизмов встраивания торговых марок в культурную идентичность и позволяют убедиться в достаточном масштабе самого существования такой идентичности.

Ключевые слова: торговые марки, культурная идентичность.

Введение

Культурная идентичность представляет собой один из важнейших аспектов общественного бытия личности, одновременно определяемый социумом через процесс социализации и определяющий рамки поведения индивида через субъективную интерпретацию его смысла («какова моя культура, кто я в ней и как мне следует действовать») (Clarke, 2008). Таким образом, она служит «передаточным механизмом», осуществляющим трансляцию макросоциальных воздействий на микросоциальный уровень, и наоборот – от индивидуальных действий к представлениям культуры о самой себе (Yamagishi, 2010). Это делает культурную идентичность важным и актуальным предметом исследования, особенно в условиях интенсивных социальных трансформаций, в эпоху которых глобальное общество вступило в XX веке (Ковалева, 2019).

Одним из направлений глобальных трансформаций, определившим современные тенденции социокультурной жизни, по крайней мере, с послевоенного периода, был процесс становления и экспансии так называемого «общества потребления», которые, в свою очередь, шли через «колонизацию» культурного пространства средствами рекламы и маркетинга (Lury, 2011), такими как торговые марки. По мнению многих авторитетных исследователей, именно торговые марки (или «бренды» – понятие, которое с известными оговорками в рамках данного исследования будет рассматриваться как синоним) стали тем инструментом, который позволил капиталистическому производству на символическом уровне подчинить себе значительную часть социальной коммуникации между людьми, так что последние стали мыслить себя в терминах потребления определенных марок (Ритцер, 2011; Arvidsson, 2006; Kornberger, 2010; Holm, 2017). Иными словами, в экспансии общества потребления значительную роль сыграло встраивание символических средств маркетинга в культурную идентичность личности.

Но каков масштаб этого встраивания, насколько распространенной является идентичность, основанная на соотношении с торговыми марками? К сожалению, достаточно строгого ответа на этот эмпирический вопрос современная

социальная наука не знает. Во всяком случае, нам не удалось его найти ни в коллекциях научных публикаций (Google Академия, Google Books, JSTOR, EBSCO, Web of Science, Scopus, eLIBRARY.ru), ни в репозиториях социологических данных (Центр Роупера, GESIS, ICPSR, ЕАЭСД). Достаточно обширная западная литература на тему «идентификации потребителя с брендом» (consumer-brand identification) имеет сугубо инструментальную маркетинговую ориентацию и исследует идентификацию индивидов с конкретными брендами (Elbedweihy, Jayawardhena, 2014), а не функционирование этого института как такового в качестве основы идентичности. По указанной выше теме имеются работы отечественных исследователей, раскрывающих преимущественные возможности общества потребления в повышении значимости торговых марок, но в этих работах также отсутствует эмпирическое измерение распространенности соответствующей идентичности (Ильин, 2005; Овсянников, 2011; Бабич, Батыков, 2022).

Таким образом, налицо существование значительного пробела в эмпирических исследованиях теоретически важного вопроса о степени распространенности определенного вида социокультурных феноменов. Данная работа представляет собой попытку начать заполнение этого пробела путем апробации некоторых подходов к соответствующему измерению. Для решения этой задачи нам потребуется, прежде всего, провести теоретическую интерпретацию явления встраивания торговых марок в культурную идентичность, которая позволит концептуально обосновать общую структуру измеряющего этот феномен эмпирического индикатора. Затем мы применим теоретически обоснованный индикатор в пилотном социологическом исследовании, которое покажет, насколько актуальной является сама постановка проблемы в контексте современного российского общества. И, соответственно, имеют ли смысл дальнейшие исследования в этом направлении.

Теоретическая интерпретация механизмов встраивания торговых марок в культурную идентичность

Социокультурная самоидентификация с торговыми марками, очевидно, не может происходить напрямую – никто в здравом уме не считает себя торговой маркой (во всяком случае в массовом порядке). Каким же образом этот символический инструмент маркетинга встраивается в идентичность? Для этого существуют, как минимум четыре способа, основывающиеся на базовых социокультурных потребностях личности:

1) непосредственная потребность в самоидентификации – стремление понимать, кто ты такой и каково твое место в социокультурной среде часто «перехватывается» маркетологами и рекламистами, которые предлагают ищущим свою идентичность людям (чаще всего – молодежи) свои модели по принципу «ты – это тот, кто покупает наш товар» (Tigow, 2011) (типичный пример – рекламная кампания «ты – не ты, когда голоден» батончика «Сникерс»);

2) принадлежность к группе – необходимость налаживания и поддержания социальных связей глубоко встроена в человеческую природу, поэтому она эффективно используется в маркетинге (Harmon-Kizer, 2016) за счет создания, с

одной стороны, угрозы разрыва социальных связей (типичный пример – реклама жевательной резинки, демонстрирующая социальную изоляцию человека с неприятным запахом изо рта), с другой стороны – обещаний их укрепления (демонстрация счастливых друзей и семьи, окружающих потребителя после приобретения товара);

3) индивидуализация – потребность, возникающая в дополнение и параллельно к групповой принадлежности, состоящая в желании уже не слиться с группой, а выделиться из нее, также успешно эксплуатируется маркетингом за счет создания стереотипных бинарных оппозиций по типу «личность – масса» (характерный визуальный прием в рекламе – демонстрация выделяющегося на фоне толпы потребителя);

4) самореализация – одна из наивысших социальных потребностей, связанная с ощущением не зря прожитой жизни, ее осмысленности, наиболее часто воплощается маркетингом с помощью инструментов создания престижного потребления (Freire, 2014) работающий по принципу «жизнь удалась, если ты можешь купить наш товар», однако для продукции массового спроса возможны и различные стратегии, апеллирующие не к финансово затратному престижу, а к псевдоценностным конструктам, которые может позволить себе любой (например, «бери от жизни все»).

Как видно из приведенных примеров, все механизмы встраивания торговых марок в идентичность так или иначе опираются на социальное сравнение, то есть опосредуются созданием представлений потребителя о других людях. С одной стороны, это обусловлено природой самой идентичности, которая в значительной мере представляет собой «интернализированных других» (Мид, 1994). С другой стороны, опосредованный характер встраивания торговых марок в идентичность прямо проистекает из невозможности строго индивидуального маркетингового воздействия. Даже максимально персонализированная реклама в социальных сетях опирается не на понимание субъективности конкретной личности, а на ее классификацию как потребителя некоторых обобщенных товаров с обобщенными интересами и финансовыми возможностями. Иными словами, маркетинговое воздействие (в отличие, от индивидуальной продажи, например, в автомобильном салоне или магазине одежды) – это всегда воздействие на целевую группу. Следовательно, именно через создание образа группы только и может встраиваться в социальную идентичность такой объект как торговая марка.

Итак, самоидентификация с торговыми марками представляет собой, прежде всего и, вероятно, почти исключительно самоидентификацию с группой потребителей соответствующих марок. Эта теоретическая концептуализация дает нам выход на конкретные инструменты измерения. В практике российских социологических исследований наиболее широко апробированной методикой измерения идентичности через соотнесение себя с группой стала шкала, разработанная под руководством В. А. Ядова (Ядов, 1994; Ядов, 1995; Данилова, 2000; Козырева, 2008). Она включает общую формулировку вопроса «Пожалуйста, укажите для каждой группы, как часто Вы ощущаете близость...» с

дальнейшим перечислением социальных групп, близость к которым необходимо оценить респонденту. Предложив в составе этой шкалы вариант идентификации через торговые марки (бренды), мы получим инструмент измерения распространённости их встраивания в культурную идентичность. Пока без спецификации конкретного механизма, так как нам нужно, прежде всего, измерить саму распространённость феномена. Но с возможностью дальнейшего расширения шкалы.

Методика исследования

Для проведения нашего исследования шкала В. А. Ядова была дополнена пунктом, позволяющим измерить интенсивность самоидентификации респондентов с группой потребителей определенных торговых марок (при этом использовалось более понятное рядовым участникам опроса слово «бренд»). В результате модификации шкала приобрела следующий вид:

Пожалуйста, укажите для каждой группы, как часто Вы ощущаете близость...

1. С людьми Вашего поколения	<input type="checkbox"/> 1. Часто	<input type="checkbox"/> 2. Иногда	<input type="checkbox"/> 3. Практически никогда	<input type="checkbox"/> 4. Трудно сказать
2. С людьми, которые любят те же бренды, что и Вы	<input type="checkbox"/> 1. Часто	<input type="checkbox"/> 2. Иногда	<input type="checkbox"/> 3. Практически никогда	<input type="checkbox"/> 4. Трудно сказать
3. С жителями Вашего региона	<input type="checkbox"/> 1. Часто	<input type="checkbox"/> 2. Иногда	<input type="checkbox"/> 3. Практически никогда	<input type="checkbox"/> 4. Трудно сказать
4. С людьми Вашей профессии, рода занятий	<input type="checkbox"/> 1. Часто	<input type="checkbox"/> 2. Иногда	<input type="checkbox"/> 3. Практически никогда	<input type="checkbox"/> 4. Трудно сказать
5. С людьми Вашей национальности	<input type="checkbox"/> 1. Часто	<input type="checkbox"/> 2. Иногда	<input type="checkbox"/> 3. Практически никогда	<input type="checkbox"/> 4. Трудно сказать
6. С людьми Вашего уровня материального достатка	<input type="checkbox"/> 1. Часто	<input type="checkbox"/> 2. Иногда	<input type="checkbox"/> 3. Практически никогда	<input type="checkbox"/> 4. Трудно сказать
7. С жителями Вашего города, села, поселка	<input type="checkbox"/> 1. Часто	<input type="checkbox"/> 2. Иногда	<input type="checkbox"/> 3. Практически никогда	<input type="checkbox"/> 4. Трудно сказать
8. С людьми Ваших политических взглядов	<input type="checkbox"/> 1. Часто	<input type="checkbox"/> 2. Иногда	<input type="checkbox"/> 3. Практически никогда	<input type="checkbox"/> 4. Трудно сказать
9. С гражданами России	<input type="checkbox"/> 1. Часто	<input type="checkbox"/> 2. Иногда	<input type="checkbox"/> 3. Практически никогда	<input type="checkbox"/> 4. Трудно сказать

Эта модифицированная шкала была предъявлена участникам онлайн-опроса, который проходил в онлайн-панели «oprosi.online» в период с 25 июня по 3 июля 2023 года. Всего было опрошено 395 человек из более, чем 80 насе-

ленных пунктов, расположенных по всей территории России, что является достаточным объемом для пилотного исследования, так как обеспечивает величину предельной теоретической погрешности не превышающую 5% (для 95% доверительного интервала и предположения простой случайной выборки из бесконечной генеральной совокупности). Социально-демографический профиль выборки представлен в таблицах ниже.

Таблица 1.

Распределение респондентов по полу (в % от всей выборки)

Пол	Доля
Мужской	53,9
Женский	46,1
Всего	100,0

Таблица 2.

Распределение респондентов по возрастным группам (в % от всей выборки)

Возрастная группа	Доля
От 18 до 30	15,7
От 31 до 65	82,8
Старше 65	1,5
Всего	100,0

Таблица 3.

Распределение респондентов по уровню образования (в % от всей выборки)

Уровень образования	Доля
Среднее или ниже.	9,9
Среднее специальное или техническое	28,1
Высшее или незаконченное высшее	62,0
Всего	100,0

Таблица 4.

Распределение респондентов по уровню благосостояния (в % от всей выборки)

Самооценка благосостояния	Доля
Мы едва сводим концы с концами. Денег не хватает даже на продукты	1,5
На продукты денег хватает, но покупка одежды вызывает финансовые трудности	4,6
Денег хватает на продукты и на одежду	28,1
Мы можем без труда приобретать вещи длительного пользования	61,5
Мы можем позволить себе достаточно дорогостоящие вещи – квартиру, машину, дачу	4,1
Отказ от ответа.	0,3
Всего	100,0

Социально-демографический профиль выборки показывает, что она не является репрезентативной для всего населения России, прежде всего, в силу слишком большой доли лиц с высшим образованием и слишком малой доли лиц старшего возраста. По этой причине полученные на данной выборке процентные распределения не могут быть строго распространены на генеральную совокупность. Однако для пилотного исследования такой задачи и не стоит, единственное, что нам требуется – получить содержательное представление о том, является ли идентичность, основанная на торговых марках, обычной и распространенной в российском обществе. А для такого уровня генерализации выводов имеющейся выборки вполне достаточно, так как она охватывает обычных людей и не является узко специфической ни по каким параметрам (профессиональным, материальным, возрастным и т. п.). Иными словами, наше пилотное исследование дает хотя и не вполне репрезентативный срез, но все же срез российского общества, а не какого-то другого объекта.

Результаты исследования

Основное распределение ответов опрошенной выборки на модифицированную шкалу самоидентификации с группами представлено в таблице 5. Оно показывает, что использование брендов в качестве маркеров групповой идентичности лишь незначительно (в пределах нескольких процентов, не превышающих статистическую погрешность) реже встречается среди опрошенных по сравнению с такими традиционными маркерами как политические взгляды, региональная принадлежность или доход. При этом часто прибегают к бренд-ориентированной самоидентификации практически половина респондентов, а хотя бы время от времени – уже более 85%. Иными словами, встраивание торговых марок в идентичность является обычным явлением (статистической нормой) для современного российского общества.

Таблица 5.

Распределение респондентов по групповой самоидентификации
(в % от всей выборки)

Пункты шкалы	Распределение ответов				Всего
	Часто	Ино-гда	Практиче-ски никогда	Труд-но ска-зать	
1. С людьми Вашего поколения	58,2	36,7	4,1	1,0	100,0
2. С людьми, которые любят те же бренды, что и Вы	48,4	37,0	10,4	4,3	100,0
3. С жителями Вашего региона	50,9	38,0	8,4	2,8	100,0
4. С людьми Вашей профессии, рода занятий	53,4	36,5	7,1	3,0	100,0
5. С людьми Вашей националь-ности	54,7	36,5	6,1	2,8	100,0
6. С людьми Вашего уровня ма-териального достатка	50,9	38,0	7,1	4,1	100,0
7. С жителями Вашего города, села, поселка	52,9	37,7	7,3	2,0	100,0
8. С людьми Ваших политиче-ских взглядов	50,4	39,7	6,3	3,5	100,0
9. С гражданами России	58,2	32,9	6,3	2,5	100,0

Распределение этого явления по основным социально-демографическим группам подтверждает наш вывод.

Таблица 6.

Распределение респондентов разного пола по частоте самоидентификации с брендами (в % от соответствующей группы по полу)

Пол	Частота идентификации с брендами			
	Часто	Иногда	Практически никогда	Трудно сказать
Мужской	44,1	41,8	11,7	2,3
Женский	53,3	31,3	8,8	6,6

Таблица 7.

Распределение респондентов разного возраста по частоте самоидентификации с брендами (в % от соответствующей группы по возрасту)

Возраст	Частота идентификации с брендами			
	Часто	Ино-гда	Практиче-ски никогда	Труд-но ска-зать
От 18 до 30	54,8	32,3	11,3	1,6
От 31 до 65	47,7	37,9	10,4	4,0
Старше 65	16,7	33,3	0,0	50,0

Таблица 8.

Распределение респондентов разного образования по частоте самоидентификации с брендами (в % от соответствующей группы по образованию)

Образование	Частота идентификации с брендами			
	Часто	Иногда	Практически никогда	Трудно сказать
Среднее или ниже.	46,2	33,3	15,4	5,1
Среднее специальное или техническое	56,8	34,2	7,2	1,8
Высшее или незаконченное высшее	44,9	38,8	11	5,3

Таблица 9.

Распределение респондентов разного достатка по частоте самоидентификации с брендами (в % от соответствующей группы по достатку)

Материальный достаток	Частота идентификации с брендами			
	Часто	Иногда	Практически никогда	Трудно сказать
Мы едва сводим концы с концами. Денег не хватает даже на продукты.	33,3	50,0	16,7	0,0
На продукты денег хватает, но покупка одежды вызывает финансовые трудности	44,4	50,0	0,0	5,6
Денег хватает на продукты и на одежду	41,4	38,7	11,7	8,1
Мы можем без труда приобретать вещи длительного пользования.	49,8	37,0	10,7	2,5
Мы можем позволить себе достаточно дорогостоящие вещи - квартиру, машину, дачу	81,3	6,3	6,3	6,3
Отказ от ответа.	100,0	0,0	0,0	0,0

Из всех социально-демографических групп единственной, в которой с брендами практически не идентифицируют себя половина опрошенных является возрастная категория старше 65 лет. Во всех остальных группах распространенность бренд-центрированной идентичности существенно превышает 50%.

Заключение

Проведенное пилотное эмпирическое исследование показало, что социокультурная идентичность, основанная на торговых марках, не просто встречается в современном российском обществе, но является статистической нормой. Часто или иногда к такой самоидентификации прибегает большинство опрошенных. Этот результат значим в двух аспектах: теоретическом и практическом.

Теоретическая значимость полученных высоких показателей состоит в том, что они подтверждают существование концептуально описанных в настоящей работе механизмов встраивания торговых марок в идентичность. Так как шкала была выбрана и модифицирована, исходя из определенных теоретических соображений, высокие показатели шкалы доказывают верность этих соображений. В нашем инструментарии пока не заложены средства для дифференциации описанных механизмов, так как эти средства еще должны быть разработаны, для чего нам требовалось убедиться в достаточном масштабе самого явления идентичности, основанной на торговых марках. Оценка этого масштаба делает результат значимым во втором – практическом аспекте. Теперь мы видим, что в российском обществе распространенность культурной идентичности, диктуемой консюмеризмом и ориентированной на потребление определенных брендов, может достигать уровней, вполне сопоставимых с распространенностью традиционных моделей самоидентификации – по профессии, политическим взглядам и т. п.

СПИСОК ЛИТЕРАТУРЫ

Бабич, Н. С., Батыков, И. В. (2022) Общество потребления и социальное развитие: моделирование статистических взаимосвязей // *Экономические и социальные перемены: факты, тенденции, прогноз*. – Т. 15. – № 5. – С. 189–202.

Данилова, Е. Н. (2000) Изменения в социальных идентификациях россиян // *Социологический журнал*. – № 3–4. – С. 079–090.

Ильин, В. И. (2005) Общество потребления: теоретическая модель и российская реальность // *Мир России. Социология. Этнология*. – №2. – С. 3–40.

Ковалева, А. И. (2019) Разновидности социальной идентичности: подходы к классификации // *Знание. Понимание. Умение*. – № 4. – С. 89–103.

Мид, Д. (1994) Интернализированные другие и самость // *Американская социологическая мысль*. – М. : Изд-во МГУ. – С. 224–227.

Овсянников, А. А. (2011) Общества потребления: системность и тотальность кризиса // *Народонаселение*. – №2. – С. 12–30.

Ритцер, Д. (2011) *Макдональдизация общества*. М.: Праксис. – 590 с.

Ядов, В. А. (1994) Социальная идентификация в кризисном обществе // *Социологический журнал*. – № 1. – С. 35–52.

Ядов, В. А. (1995) Социальные и социально-психологические механизмы формирования социальной идентичности личности // *Мир России. Социология. Этнология*. – Т. 4. – №.3–4. – С. 158–181.

Козырева, П. М. (2008) Современная конфигурация идентификаций и роль доверия в ее формировании // *Социологические исследования*. – № 8. – С. 29–39.

Arvidsson, A. (2006) *Brands: meaning and value in media culture*. London: Routledge. – 176 p.

Clarke, S. (2008) Culture and identity //The Sage handbook of cultural analysis. – Pp. 510–529.

Elbedweihy, A. M., Jayawardhena, C. (2014) Consumer-brand identification: A social identity based review and research directions //The marketing review. –14 (2) – Pp. 205–228.

Freire, N. A. (2014) When luxury advertising adds the identity values of luxury: A semiotic analysis //Journal of Business Research., Elsevier/ - Vol. 67(12). – Pp. 2666–2675.

Harmon-Kizer, T. R. (2016) Identity distancing and targeted advertisements: The black sheep effect //Journal of Promotion Management. –Vol. 22. – Issue. 3. – Pp. 321–348.

Holm, N. (2017) Advertising and Consumer Society. London: Palgrave Macmillan. – 232 p.

Kornberger, M. (2010) Brand Society: How Brands Transform Management and Lifestyle. Cambridge: Cambridge University Press.

Lury, C. (2011) The consumer culture. 2nd ed. Cambridge: Polity Press. – 245 p.

Turow, J. (2011) The daily you: How the new advertising industry is defining your identity and your worth. – New Haven: Yale University Press. – 288 p.

Yamagishi, T. (2010) Micro–macro dynamics of the cultural construction of reality //Advances in culture and psychology. — Ch. 6. – Pp. 251–308.

Михайлова Людмила Вячеславовна, соискатель учёной степени кафедры философии, социологии и культурологии Московского гуманитарного университета по научной специальности 5.4.6. «Социология культуры». Адрес: 111395, г. Москва, ул. Юности, д. 5. Тел.: +79151186697. Эл. адрес: 9151186697@mail.ru.

Майнинг цифровой валюты: источник развития или угроза современному российскому обществу?

И. Г. Морозова

Московский гуманитарный университет

Аннотация. В статье рассматривается понятие майнинга цифровых валют. Автор исследует виды цифровых валют и изучает особенности криптовалюты. Автор анализирует возможные правовые последствия официального разрешения майнинга на территории России и рассматривает внесенные в Государственную Думу РФ законопроекты, регламентирующие майнинг цифровых валют.

Ключевые слова: цифровая валюта, криптовалюта, майнинг цифровых валют, государственный контроль

Начинать анализ столь сложного вопроса следует с введения основных понятий. Говоря о цифровой валюте зачастую и в обществе, и в науке имеют в виду криптовалюту. Здесь, безусловно, следует провести четкую границу.

Цифровая валюта, ранее использовалось название «виртуальная валюта» (Захаров, Харланов, 2021; Кочергин, 2017; Фиалковская, 2019), является более широким понятием, чем криптовалюта.

Так, цифровую валюту можно обобщенно определить как валюту, существующую только в цифровом виде. Таким образом, одним из главных ее признаков будет нематериальность, то есть операции с ней и хранение возможны только при наличии подключения к информационной сети, в том числе, к сети Интернет (Морозова, 2023).

В силу своей сущности, цифровые валюты являются одним из видов виртуальных активов, которые обладают определенной ценностью, вследствие этого могут быть использованы в качестве средства платежа вне зависимости от признания этого факта государством (Рождественская, 2020; Баукин, 2020).

Криптовалюта, в свою очередь, представляет собой вид цифровой валюты, которая эмитируется децентрализованно с использованием технологии Blockchain и не регулируется государством (Морозова, 2022).

Ключевым признаком криптовалют, который качественно отличает их от других видов цифровых валют, является отсутствие контроля за их выпуском и обращением со стороны органов государственной власти.

Так, в зависимости от способа регулирования цифровых валют выделяют регулируемую и нерегулируемую виртуальную валюту (Егорова, Ефимова, 2019).

У регулируемых (централизованных) валют есть единый эмитент, который в том числе осуществляет надзор. Чаще всего, речь идет о национальных банках соответствующих государств. В качестве примера, к централизованным цифровым валютам можно отнести цифровой рубль (Морозова, 2023).

Напротив, нерегулируемая виртуальная валюта не имеет центрального эмитента и, по сути, может выпускаться любым желающим при наличии у него соответствующих возможностей. Именно к этой группе и относится криптовалюта. Следовательно, при выпуске и обороте криптовалют отсутствует контроль со стороны государства.

Кроме этого, использование при создании и обороте криптовалют Blockchain технологии, которая основывается на распределенном реестре, гарантирует анонимность сделок, совершаемых с криптовалютами.

В 2017 году Банком России был подготовлен Обзор по криптовалютам, в котором были указаны риски, связанные с оборотом и использованием криптовалют. В качестве одной из угроз было указано, что анонимная природа криптовалют позволяет использовать их в мошеннических схемах.

В связи с этим, российский законодатель отказался от законодательного регулирования криптовалюты.

Однако, совсем игнорировать стремительно развивающуюся цифровизацию все же не удалось. В противовес криптовалютам в российское законодательство был внесен целый ряд изменений.

Так, в 2019 году были внесены изменения в гражданское законодательство в части введения понятия «цифровые права» (ст. 128, ст. 141.1 ГК РФ). В 2020 году было введено понятие цифровой валюты (Закон «О цифровых финансовых активах, цифровой валюте и о внесении изменений в отдельные законодательные акты Российской Федерации»).

И, наконец, в 2023 году был введен в оборот цифровой рубль как вид безналичных денежных средств (Федеральный закон от 24.07.2023 № 340-ФЗ «О внесении изменений в отдельные законодательные акты Российской Федерации»).

Однако, несмотря на предпринятые меры, согласно Обзору финансовой стабильности за четвертый квартал 2023 года – первый квартал 2024 года, который представил Банк России, активность российских пользователей на рынке криптоактивов только растет. Так, по данным отчета, за два квартала совокупное посещение российских пользователей на сайтах крупнейших криптовалютных площадок составило 104,6 миллионов посещений, что на 16,4% больше предыдущих периодов.

Не менее активно российские граждане интересуются и майнингом криптовалют. Майнинг представляет собой деятельность, направленную на добычу криптовалюты посредством совершения математических вычислений с использованием технологических мощностей (Гаврилов, Арзина, 2017).

Однако, при отсутствии законодательного регулирования криптовалют и официальное признание майнинга как вида деятельности невозможно.

Вместе с тем, несмотря на отсутствие законодательного регулирования, а возможно и благодаря этому, данный вид деятельности в России активно развивается. Так, по итогам первого квартала 2023 года Россия заняла второе место в мире по майнингу криптовалют (Мингазов, 2023).

Объективно на сегодняшний день перед российским законодателем остро стоит вопрос необходимости урегулирования данных правоотношений. Однако, законодательно признать криптовалюту и официально разрешить ее майнинг российский законодатель не может в виду существующих рисков и угроз. В связи с этим, было принято решение пойти своим путем и регламентировать майнинг не криптовалют, а цифровых валют, выпускаемых на основании Закона «О цифровых финансовых активах, цифровой валюте и о внесении изменений в отдельные законодательные акты Российской Федерации».

На сегодняшний день уже трижды предпринимались попытки принятия Закона о майнинге. Так, в апреле 2022 года в Государственную Думу РФ был внесен законопроект «О майнинге в Российской Федерации». Однако, данный законопроект предусматривал ряд преимуществ для лиц, осуществляющих майнинг, в том числе частичное освобождение от налогов. Такой подход вызвал множество вопросов и сомнений. Впоследствии данный законопроект был снят инициаторами с рассмотрения.

В ноябре 2022 года в Государственную Думу РФ был внесен новый законопроект № 237585-8 «О внесении изменений в отдельные законодательные акты Российской Федерации (в части регулирования цифровой валюты)». В рамках данного документа также предполагалось урегулировать деятельность по майнингу цифровых валют. Данный законопроект рассматривался Ответственным комитетом в течение полутора лет, и в апреле 2024 года разработчикам было рекомендовано доработать документ и изменить текст законопроекта. На сегодняшний день Закон о майнинге так и не принят, хотя новый текст законопроекта № 237585-8 внесен на рассмотрение в весеннюю сессию.

Согласно этому документу предусматривается достаточно жесткий контроль за осуществлением майнинга цифровых валют. Так, субъекты предпринимательской деятельности вправе осуществлять майнинг только с момента внесения их в соответствующий в государственный реестр. Более того, вся добываемая цифровая валюта подлежит учету уполномоченным государственным органом. Также предполагается регламентация контроля за оборотом добытой в результате майнинга цифровой валюты.

С точки зрения рисков, которые влечет за собой добыча и оборот криптовалют, безусловно, официальное разрешение майнинга представляет скорее угрозу для российского общества. Однако, игнорировать активное вовлечение российских граждан в данный вид деятельности уже невозможно. В связи с этим, российский законодатель пошел по пути тотального контроля за деятельностью по майнингу цифровых валют. Очевидно, что такой подход вызван желанием снизить потенциальные риски и угрозы. И только на практике мы сможем увидеть, удастся ли достичь желаемого результата.

СПИСОК ЛИТЕРАТУРЫ

Гражданский кодекс Российской Федерации (часть первая) от 30.11.1994 № 51-ФЗ // Собрание законодательства РФ, 1994, № 32, ст. 3301.

Федеральный закон от 18.03.2019 № 34-ФЗ «О внесении изменений в части первую, вторую и статью 1124 части третьей Гражданского кодекса Российской Федерации» // Собрание законодательства РФ, 2019, № 12, ст. 1224.

Федеральный закон от 31.07.2020 № 259-ФЗ «О цифровых финансовых активах, цифровой валюте и о внесении изменений в отдельные законодательные акты Российской Федерации» // Собрание законодательства РФ, 03.08.2020, N 31 (часть I), ст. 5018.

Федеральный закон от 24.07.2023 № 340-ФЗ «О внесении изменений в отдельные законодательные акты Российской Федерации» // Собрание законодательства РФ, 2023, № 31 (Часть III), ст. 5766.

Обзор Банка России по криптовалютам, ICO и подходам к их регулированию. Москва. Декабрь 2017 г. // https://cbr.ru/content/document/file/36009/rev_ico.pdf

Обзор Банка России. Криптовалюты: тренды, риски, меры. Москва. 2022 г. // <https://cbr.ru>

Обзор финансовой стабильности IV квартал 2023 г. – I квартал 2024. Москва. 2024 // https://cbr.ru/analytics/finstab/ofs/4_2023_1_q_2024/.

Законопроект № 116366-8 «О майнинге в Российской Федерации» // <https://sozd.duma.gov.ru/bill/116366-8>.

Законопроект № 237585-8 «О внесении изменений в отдельные законодательные акты Российской Федерации (в части регулирования цифровой валюты)» // <https://sozd.duma.gov.ru/bill/237585-8>.

Баукин А. О. (2020) Обеспечение законности в сфере цифровой экономики: учебное пособие для вузов / А.О.Баукин [и др.] ; под ред. Н.Д. Бут, Ю. А. Тихомирова. – М. : Изд-во Юрайт, 2020. – 250 с.

Гаврилов А. Г., Арзина И. Ю. (2017) Майнинг криптовалюты // Аллея науки. 2017. Т. 2. № 16. С. 355–361.

Егорова М. А., Ефимова Л. Г. (2019) Понятие криптовалют в контексте совершенствования российского законодательства // Lex Russica. 2019. №7. URL: <https://cyberleninka.ru/article/n/ponyatie-kriptovalyut-v-kontekste-sovershenstvovaniya-rossiyskogo-zakonodatelstva> (дата обращения: 28.05.2024).

Захаров Г. Г., Харланов А. С. (2021). Виртуальная валюта: место в финансовой системе, особенности, преимущества и недостатки // Финансовые рынки и банки. 2021. №10. URL: <https://cyberleninka.ru/article/n/virtualnaya-valyuta-mesto-v-finansovoy-sisteme-osobennosti-preimuschestva-i-nedostatki> (дата обращения: 28.05.2024).

Кочергин Д. А. (2017). Место и роль виртуальных валют в современной платежной системе // Вестник Санкт-Петербургского университета. Экономика. 2017. №1. URL: <https://cyberleninka.ru/article/n/mesto-i-rol-virtualnyh-valyut-v-sovremennoy-platezhnoy-sisteme> (дата обращения: 28.05.2024).

Мингазов С. (2023) Россия вышла на второе место в мире по майнингу криптовалют. 7 апреля 2023 г. // <https://www.forbes.ru/finansy/487282-rossia-vysla-na-vtoroe-mesto-v-mire-po-majningu-kriptovalut>.

Морозова И. Г. (2022) Соотношение понятий «криптовалюта» и «цифровая валюта» в российском праве // Актуальные вопросы социально-гуманитарного знания: проблемы и перспективы: сборник научных трудов I научно-практической межкафедральной конференции кафедры дистанционного образования «Общегуманитарных наук и массовых коммуникаций» и кафедры дистанционного образования «Юриспруденции». [Электронный ресурс] / Под редакцией Н. В. Филоненко. — М. : АП «Наука и образование», 2022. URL: https://mi.university/sbornik_mmu (дата обращения: 28.05.2024).

Морозова И. Г. (2023) Правовой режим цифрового рубля // Юрист, 2023, № 9, с. 6–10.

Морозова И. Г. Цифровая валюта как глобальный вызов мировой экономике // Материалы VI Общероссийской (национальной) научной конференции «Моисеевские чтения. Гуманитарные вызовы и угрозы XXI века». 2023. С. 367–372.

Рождественская Т. Э., Гузнов А.Г. (2021) Цифровая валюта: особенности регулирования в Российской Федерации // Правоприменение. 2021. №1. URL: <https://cyberleninka.ru/article/n/tsifrovaya-valyuta-osobennosti-regulirovaniya-v-rossiyskoy-federatsii> (дата обращения: 28.05.2024).

Фиалковская И. Д. (2019) Виртуальная валюта: проблемы государственного регулирования и налогообложения (зарубежный опыт) // Вестник ННГУ. 2019. №2. URL: <https://cyberleninka.ru/article/n/virtualnaya-valyuta-problemy-gosudarstvennogo-regulirovaniya-i-nalogooblozheniya-zarubezhnyy-opyt> (дата обращения: 28.05.2024).

Морозова Ирина Геннадьевна, кандидат юридических наук, доцент, доцент кафедры юриспруденции АНО ВО «Московский международный университет», профессор кафедры гражданского и предпринимательского права юридического факультета АНО ВО «Московский гуманитарный университет», Адрес: 111395, г. Москва, ул. Юности, д. 5. Тел.: +7 (499) 374-78-60. Эл. адрес: boure@mail.ru.

Социальная и уголовная ответственность юридического лица (вопросы теории и практики)

В. В. Моцарев

Московский гуманитарный университет

Аннотация. В статье рассматриваются теоретические и практические проблемы социальной и уголовной ответственности юридического лица, предложены пути их решения.

Ключевые слова: организация, общество, коммерческая организация.

Коммерческая организация должна вести бизнес и зарабатывать деньги таким образом, чтобы соответствовать ожиданиям общества. Общество разрешает коммерческому предприятию заниматься промышленной или иной коммерческой деятельностью и тем самым получать прибыль.

Выступая на Петербургском международном экономическом 14 июня 2023 года, Президент РФ отметил: *"Государство идет навстречу бизнесу, помогает в решении острых проблемы, включая вопросы с логистикой, заказами, доступностью оборотных средств. Мы вправе рассчитывать на ответные шаги предприятий и компаний, на проявление социальной ответственности"* (Путин, 2023: Электр. ресурс).

Социальная ответственность бизнеса означает его обязательство принимать те решения и совершать те действия, которые желательны с точки зрения целей и ценностей нашего общества. Принятие предприятиями на себя социальной ответственности подразумевает, что они уважают чаяния общества и будут делать все возможное, чтобы внести свой вклад в достижение этих чаяний.

Из этого следует, что ответственный бизнес, как и любой ответственный член общества, должен действовать с должным вниманием к последствиям для жизни других людей.

В этом смысле социальная ответственность шире юридической ответственности бизнеса. Юридическая ответственность может быть достигнута простым соблюдением закона. Социальная ответственность – это нечто большее. Это признание фирмой социальных обязательств, даже если они не предусмотрены законом, наряду с обязательствами, установленными законом. Другими словами, социальная ответственность включает в себя элемент добровольных действий деловых людей на благо общества.

Предприятия разрабатывают политику корпоративной социальной ответственности ("Политика КСО"). Например, политика АО «Почта России» утверждена его советом директоров (протокол от 31.05.2021 № 08-2021) (Политика АО «Почта России», 2024: Электр. ресурс).

Такие политики направлены на содействие устойчивому развитию общества и окружающей среды. Мероприятия, реализации политики осуществляются компанией индивидуально (Моцарев, 2024: 196).

Юридическое лицо в Российской Федерации уголовной ответственности не подлежит, на них распространяется только административная ответственность.

В теории права возникают следующие вопросы: какие могут быть дополнительные санкции для компаний; какое влияние оказать такая ответственность на его деятельность, репутацию и финансовое состояние; какие меры могут быть предприняты для предотвращения возможности такой ответственности и др.

На практике не смогут четко определяются критерии и условия такой ответственности, что может приводить к различным толкованиям и неоднозначности в правоприменительной практике. Будут сложности доказывания вины юридического лица, чтобы установить вину конкретного физического лица в действиях от имени организации. Неопределенность санкций и размеров штрафов. Проблемы квалификации, когда становится непонятно, какие действия или бездействие могут привести к ответственности. Отметим недостаток опыта и квалификации судей, сотрудников правоохранительных органов.

В заключение, можно сделать вывод о том, что для эффективного разрешения проблем, возникающих при закреплении в законе уголовной ответственности юридического лица, а также при правоприменении уголовной ответственности к компаниям, необходимо принимать во внимание все аспекты и сложности данного вопроса. Важно стремиться к балансу между жесткостью наказания и справедливостью, а также постоянно совершенствовать механизмы законодательства и правоприменения для более эффективной борьбы с преступностью юридических лиц.

СПИСОК ЛИТЕРАТУРЫ

Путин: государство идет навстречу бизнесу и рассчитывает на ответные шаги 16.06.2023. URL : <https://ria.ru/20230616/otvetstvennost-1878720499.html> (дата обращения: 09.05.2024).

Политика корпоративной социальной ответственности акционерного общества «Почта России» (редакция № 1). URL : <https://www.pochta.ru/documents/10231/6303605633/Policy+CSR.pdf/5b6c210f-1273-4cc3-83d5-2321bb2628e0> (дата обращения: 09.05.2024).

Моцарев В. В. (2024) Уголовная ответственность организаций в зарубежных странах: вопросы социальной справедливости. В сб.: Правовое обеспечение социальной справедливости и государственный суверенитет: сборник материалов Международной научно-практической конференции / отв. ред. Т. А. Сошникова. — Москва : Изд-во Московского гуманитарного университета, 2024. С. 196–200.

Моцарев Владимир Васильевич, магистрант юридического факультета Московского гуманитарного университета. Адрес: 111395, Россия, г. Москва, ул. Юности, д. 5. Эл. адрес: motsname@yandex.ru

О возможном способе математической и программной реализации модели активной защиты от широкополосных шумовых загрязнений без учета пространственного распределения звукового поля

А. В. Нестеров

Московский гуманитарный университет

Д. Д. Нечаев

Финансовый университет при Правительстве

Российской Федерации

Аннотация. В статье предложены инновационные методы защиты от шумовых загрязнений окружающей среды антропогенного характера, в целом, и производственно-акустических загрязнений, в частности, неизбежные во многих процессах жизнедеятельности общества при неэффективности современных решений по обеспечению комплексной безопасности объектов техносферы.

Ключевые слова: шумовые загрязнения, широкополосный шум, безопасность и здоровье человека, социально значимые заболевания, интеллектуальная система, интеллектуальный анализ, интеллектуальный синтез

Активное шумоподавление используется в разных областях. Несмотря на активизацию исследований в гуманитарных, технических и финансово-экономических аспектах работы компаний в период цифровой трансформации (Сорокин, 2023) – разработок по теории и практике активного шумоподавления в которых учитывается пространственно неоднородное поле – практически нет. Имеющиеся работы относятся к малым помещениям и к подаче сигнала шумоподавления на динамик, который излучает полезный сигнал. Основной принцип – интерференция волн.

Простейший метод подавления. На падающую волну надо наложить волну в противофазе, тогда они взаимно уничтожатся. Но эта простая схема имеет свои «подводные камни». Большинство работ посвящено подавлению в точке, таким образом 1 этап – Подавление шума в точке (без учета пространственного распределения). Сигнал подавления формируется в микрофоне, находящемся рядом с источником шума. Его надо оцифровать, инвертировать (поменять знак) и усилить до нужной величины (так, чтобы амплитуды волн были равны). Коэффициент усиления надо предварительно определить, тогда последующая автоматизация процесса вполне реализуема современными средствами ИТКТ (Киреева, 2017).

Эффективность применения языка формальных систем как основы управления безопасностью сложных систем вполне определена (Еременко, 2022). Рассматривая особенности математических абстракций и математических методов познания, а также системные аспекты обоснования эффективности применения языка формальных систем для исследования свойств управления социально-экономическими системами (Нечаев, 2014) за теоретическую основу возможно принять совокупность методов прогнозирования временных рядов вида:

$$v(t) = A(t) \sin(2\pi f(t)t + \varphi(t))$$

Пусть дана последовательность измерений величины $\{v_i\}$ в моменты времени $\{t_i = i \cdot \tau\}$, $i=0,1,2,\dots, I$, взятых с равным шагом τ , до настоящего момента времени $t_I = I \cdot \tau$. Требуется на основании наблюдений и теоретической формулы:

$$v(t) = A(t) \sin(2\pi f(t)t + \varphi(t))$$

сделать прогноз временного ряда на последующие n значений времени $\{t_i = i \cdot \tau\}$, $i=I, I+1, I+2, \dots, I+n$. Визуальный анализ дает основания считать, что:

$$v(t_i) = A(t_i) \sin(2\pi f(t_i)t_i + \varphi(t_i))$$

где функции

$$A(t_i) > 0, f(t_i), \varphi(t_i)$$

меняются медленно. Пусть T – характерное время изменения A, f, φ , T_1 – характерное время изменения $\sin(2\pi ft)$, $T_1 = 1/f_m$; f_m – средняя частота диапазона; τ – время дискретизации, $\tau = 1/F$, F – частота дискретизации сигнала. Тогда должны выполняться неравенства $\tau \ll T_1 \ll f_m \gg f$.

Если зависимость:

$$A(t_i), f(t_i), \varphi(t_i)$$

известна, то можно рассчитать значение $v(t)$ для любого момента времени $t > t_0$, где t_0 – момент окончания измерения (текущий момент).

Задача. Реальный сигнал наблюдается до текущего момента времени t . Необходимо сгенерировать сигнал подавления с учетом времени, потребного на программную обработку сигнала и задержку в аппаратуре, т. е. в момент времени $t + \Delta t$. Исходный сигнал шума (СШ) спрогнозировать практически невозможно. Частотные диапазоны дорожек подобраны таким образом, что сигнал на отдельной дорожке имеет вид Сигнал такого вида (синусоида, модулированная по амплитуде, с медленно меняющейся частотой) можно спрогнозировать на определенное время $t + \Delta t$ (рис. 1), что вполне создаст базу для частичного разрешения проблемы комплексной защиты объектов информатизации в части шумовых загрязнений (Макаров, 2009).



Рис. 1. Частотные диапазоны экспериментальных дорожек

Предлагаемый алгоритм синтеза сигнала подавления. Разработка алгоритма синтеза САШП и исследование границ его применимости. Сигнал на каждой дорожке (с номером $k > 1$) представим в виде:

$$v_k(t_i) = A_k(t_i) \sin(2\pi f_k(t_i)t + \varphi_k(t_i))$$

где функции

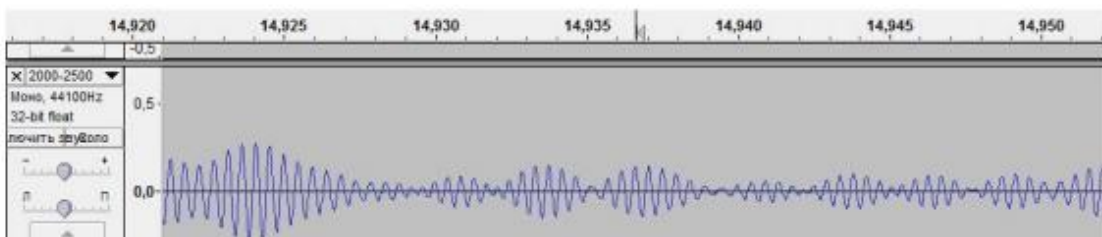
$$A_k(t_i), f_k(t_i), \varphi_k(t_i)$$

- амплитуда (огibaющая), частота, фаза на k -й дорожке – известны в точках $t_i = i\tau$, где τ – период дискретизации, i – номер точки, $i \leq j$ (здесь j номер настоящего момента, с которого ведется прогноз).

Функции:

$$A_k(t_i), f_k(t_i), \varphi_k(t_i)$$

меняются медленно по отношению:

- К частоте дискретизации $F = 1/\tau$ (период дискретизации τ).

- К средней частоте колебаний дорожки $f = 1/T$, T – средний период колебаний на дорожке.

Если эти требования не выполняются, то синтез сигнала с упреждением будет проходить с большими погрешностями.

По отрезку ряда до момента t_j строится последовательность точек, в которых $v(t) = 0$ для прогнозирования частоты (фазы) и $v(t) = v_{extr}$ для прогнозирования огibaющей.

По первой последовательности прогнозируем частоту f и фазу φ на глубину n периодов дискретизации, для времен $t = (j+i)\tau$, $1 \leq i \leq n$.

По второй последовательности прогнозируем огibaющую на глубину n периодов дискретизации, для времен $t = (j+i)\tau$, $1 \leq i \leq n$.

На каждой дорожке (с номером k) на глубину n (для времен $t = (j+i)\tau$, $1 \leq i \leq n$) периодов дискретизации создаем сигнал:

$$v_k(t_{j+i}) = A_k(t_{j+i}) \sin(2\pi f_k(t_{j+i})(t_{j+i} + \Delta_k) + \varphi_k(t_{j+i})), i = 1, 2, \dots, n$$

Здесь Δ_k – возможная задержка в k -м частотном тракте.

Суммируем сигналы: по дорожкам низкой частоты по дорожкам средних частот по дорожкам высоких частот подаем в тракт усиления (отдельно по НЧ, СЧ, ВЧ). В дальнейшем коэффициент усиления каждого тракта регулируется отдельно.

За промежуток времени $[t_j = j\tau, t_{j+k} = (j+n)\tau]$ сдвигаем спектральное окно, формируем новые дорожки, делаем новый прогноз на следующие k шагов. 2. Необходимое число операций (и время) для формирования дорожек, прогнозирования и синтеза САШП.

Прогнозирование частоты f и фазы φ . Методы прогноза временных рядов весьма разнообразны, выберем из них простейшие с учетом необходимости обеспечить достаточное быстроедействие. Функция:

$$v(t_i) = A(t_i) \sin(2\pi f(t_i)t_i + \varphi(t_i))$$

обращается в ноль только при условии

$$\sin(2\pi f(t_i)t_i + \varphi(t_i)) = 0.$$

Поэтому, зная точки, в которых сигнал обращается в ноль, можно восстановить частоту и фазу. Однако эти точки ($t_j, 1 \leq j \leq J$) могут не совпадать с точками отсчета сигнала ($t_i, 1 \leq i \leq I$).

Рассмотрим последовательность пар точек наблюдения $\{t_i = i \cdot \tau, v_i\}, i=1, \dots, I$. По этой последовательности надо восстановить последовательность точек t^*j , таких, что расчетное значение $v(t^*j)=0$.

а) Полагаем номер $i=1, j=1$.

б) Если $v_i=0$, то отмечаем эту точку: $t^*j=t_i$.

в) Если $v_i \neq 0$, то проверяем условие $v(t_i) \cdot v(t_{i+1})$

г1) Не выполняется \rightarrow увеличиваем i на 1: $i \rightarrow i+1$ и переходим к пункту

б)

г2) Выполняется \rightarrow вычисляем t^*j (расчет см. ниже). г3) Увеличиваем i на 1: $i \rightarrow i+1, j$ на 1: $j \rightarrow j+1$ и переходим к пункту б).

В итоге должны получить последовательность точек $\{t^*j, j=1, 2, \dots, J$ таких, что $v(t^*j)=0$, и число J – число нулей функции (рис. 2,3).



Рис. 2. Использование линейной интерполяции в расчете положения точки $t_{i,0}$

Значение $t_{i,0}$, рассчитанное по уравнению прямой, равно:

$$t_{i,0} = \frac{v_{i+1}t_i - v_i t_{i+1}}{v_{i+1} - v_i} = t_{ip} - \frac{v_i \tau}{v_{i+1} - v_i} = t^*_j > t_i.$$

Для определения амплитуды $A(t)$ находим огибающую (точки экстремумов $v(t) - t^*j, \text{extr } v(t) = A(t^*j), 1 \leq j \leq J-1$ (между двумя нулями лежит один экстремум)).

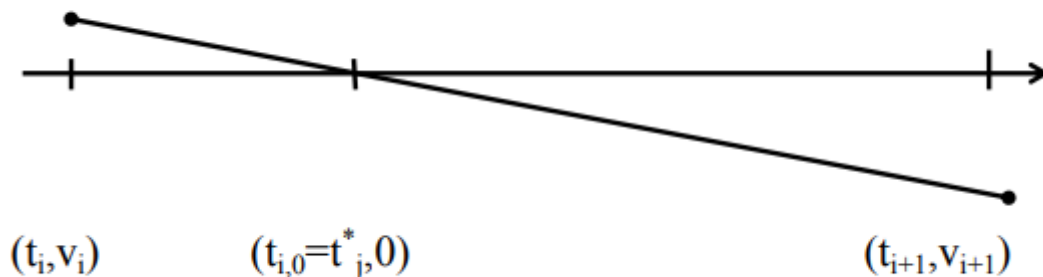

Рис. 3. Восстановление огибающей

Проведенные на основе дополнения традиционных методов методами базовой аксиоматики развитой структуры системы базисных отношений конфликта в задачах управления сложными социально-экономическими системами (Нечаев, 2014) численные эксперименты по синтезу САШП и разработанные и апробированные устойчивые алгоритмы прогнозирования САШП позволяют эффективность шумопонижения в среднем 60-80% от уровня исходного сигнала в зависимости от ширины полосы субдиапазонов по сравнению с пассивными мерами обеспечивающими в среднем 40% снижение.

Предлагаемое решение, таким образом, способствует повышению вероятности целедостижению на основе интеллектуальной автоматизированной поддержки лица, принимающего управленческое решение в выборе наилучшего состава мер по комплексной защите хозяйствующего субъекта из множества допустимых в целевом сегменте (Нестеров, 2021).

СПИСОК ЛИТЕРАТУРЫ

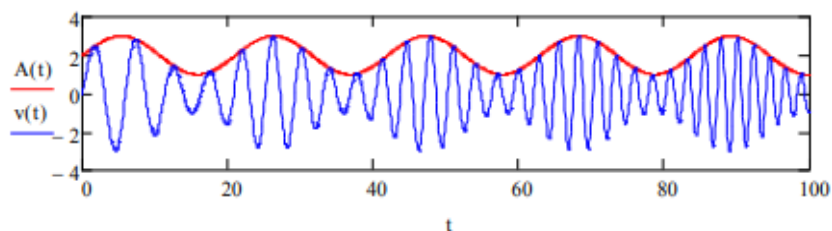
Нечаев Д. Ю. Базовая аксиоматика развитой структуры системы базисных отношений конфликта в задачах управления сложными социально-экономическими системами / Д. Ю. Нечаев // Научные труды Вольного экономического общества России. – 2014. – Т. 186. – С. 538–542. – EDN VKOTAF.

Макаров В. Ф. Проблемы и решения комплексной защиты объектов информатизации : монография / В. Ф. Макаров, Д. Ю. Нечаев ; В. Ф. Макаров, Д. Ю. Нечаев; Российский государственный торгово-экономический университет. – Москва : Российский государственный торгово-экономический университет, 2009. – 127 с. – ISBN 978-5-87827-393-0. – EDN QRJENV.

Еременко В. Т. Эффективность применения языка формальных систем как основы управления безопасностью сложных систем / В. Т. Еременко, В. Ф. Макаров, Д. Ю. Нечаев // Информационные системы и технологии. – 2022. – № 1(129). – С. 97–104. – EDN GCDTIL.

Основы информационных технологий : Учебное пособие / Г. И. Киреева, В. Д. Курушин, А. Б. Мосягин [и др.]. – Саратов : Профобразование, 2017. – 272 с. – ISBN 978-5-4488-0108-2. – EDN ZGKAKD.

Нечаев Д. Ю. Изотелезис гранулированных комплаенсов / Д. Ю. Нечаев. – Москва : Московский гуманитарный университет, 2023. – 163 с. – EDN DPOUZK.

Сорокин В. А. Гуманитарные аспекты цифровой трансформации при модернизации производственно-хозяйственной деятельности предприятий / В. А. Сорокин // Экономические и правовые факторы развития общества в контексте цифровой трансформации : сборник докладов и выступлений Международной научно-практической конференции, Москва, 22 октября 2021 года. – Москва: Московский гуманитарный университет, 2021. – С. 298–304. – EDN FBOCDG.

Нестеров Андрей Владимирович д. ф-м. н., профессор, профессор кафедры информатики Московского гуманитарного университета. Адрес: 111395, г. Москва, ул. Юности, д. 5. Тел.: +7 (909) 657-35-48. Эл. адрес: pik@mosgu.ru;

Нечаев Данила Дмитриевич, студент Финансового университета при Правительстве Российской Федерации. Адрес: 125993 (ГСП-3), г. Москва, Ленинградский просп., 49. Тел.: +7 (977) 710-69-39. Эл. адрес: rochetuneroym@mail.ru.

О проблеме подмены изотелезиса комплаенсами доказательного безнаказанного управления агрессивными дивергентами

*Д. Ю. Нечаев, Н. Л. Семенюк
Московский гуманитарный университет*

*Е. А. Черникова
Российский экономический университет им. Г. В. Плеханова*

Аннотация. В статье доказывается гипотеза о том, что целенаправленность эргатических структур и псевдо-изотелезисных ансамблей траекторий перевода объекта в сознательно отличное от требуемого состояние, определена комплаенсом безнаказанности.

Ключевые слова: парадигма, кризис, формализация, надуправления, эргатический комплекс, предметная онтология, метаонтология, самоорганизация

Предположим, что для преодоления парадигмального кризиса на этапе конкретизации и формализации надуправлений рефлексирующими эргатическими комплексами возможно и достаточно обеспечить интеграцию предметных онтологий в метаонтологию самоорганизации распределенных субъектов в комплексном коллективном предмете труда (Никитин, 2010).

Тогда, возможно также предположить, что перспективная активность социума в достижении потребного будущего формирует потенциально востребованные эргатические комплексы для рефлексивного (опережающего) отражения инволюционных воздействий на иерархический гомеостаз. Далее под рефлексией понимается оперативный мониторинг контролируемых параметров и эффективная модификация поведений объектов и архитектуры эргатического комплекса непосредственно при выполнении действий в процессе.

Для обеспечения оперативной предадаптации уровень разнообразия возможных противодействий рефлексирующего потенциально эффективного комплекса, обеспечивающего жизнестойкость иерархического гомеостаза должен быть не ниже уровня разнообразия поведений эффектора и совпадать с ним в динамике.

Рефлексия связана с требуемо-синергетическим поведением иерархических и прикладных интеллектуальных потенциальных партнеров (ИПП) обладающих собственной системой ценностей.

Изотелезис, как разумное, по мнению субъекта собственника, и каждого участника, направление усилий по достижению миссии отражает возможно-рациональное целевое взаимодействие ИПП к объектам действительности в актуальной среде.

Однако, должное и судное не совпадают и в пределе могут кардинально отличаться. Природа такого расхождения лежит в том, что обязательное к исполнению целевое воздействие неизбежно вступает в конфликт с ценностями, находящимися в подсознании ИПП (Нечаев, 2010).

Конфликт рефлексирующего комплекса в труде.

ИПП в состоянии когнитивного диссонанса противоречия юридического и нравственного трансформирует навязываемые иерархическим субъектом стратегии и тактики в гибридные, частично удовлетворительные в сознании участников цели, траектории, стратегии, тактики, решения.

Трудовая деятельность – стихия конфликтов.

Система субъективных ценностей ИПП наряду с объективными и накладываемыми надсистемой на каждого ИПП ресурсными, правовыми, функциональными, организационными и пр. ограничениями и допущениями не допускает глубоких взаимных проникновений как в смежные иерархические, так и в смежные прикладные уровни.

Локализованные по взаимодействиям смыслы и представления о синергичности взаимодействий в субъективно воспринятом каждым ИПП изотелезисе все более отклоняются от идеала. Измененные смыслы формируют комплекс несинергичных интеллектуальных дивергентов все более агрессивных в страхе ответственности и необходимости перелома собственной системы ценностей вместо требуемого надсистемой эргатического комплекса рефлексивного (опережающего) отражения инволюционных воздействий на иерархический гомеостаз (Еременко, 2022).

Доказательное управление в безнаказанности, а не целедостижении.

Все антагонистические, конфликтующие интеллектуальные агрессивные дивергенты, тем не менее, формируют заведомо нерациональные закрытые (не изолированные) эргатические структуры и псевдо-изотелезисные ансамбли траекторий перевода объекта в сознательно отличное от требуемого целевого состояние (не всегда жизнестойкость и устойчивость) в ограниченном комплаенсе рассчитывая на доказуемую комплаенсом безнаказанность.

Традиционные потенции и активности в комплаенсах формируют не рациональные модели перевода объекта в целевое состояние, а лишь уверенность интеллектуального антагониста в безнаказанности реализации рефлексивных активностей на объекте основывающейся на требуемых надсистемой:

- дискретных учетах числа нарушений диапазона допустимых изменений во вложенных гомеостазах по фуркационным пределам определяемым соответствующими вложенными комплаенсами;
- данных оперативных мониторингов процессов, при принятии результатов которых за эталон ИПП формируют и транслируют рефлексии на некоторый класс схожих процессов в качестве парадигмальных универсалий.

Инструментальная мотивация ИПП в эргатических рефлексивных системах, реализованная на основе формируемых парадигмальных универсалий формирует восприятие собственных функций субъекта через призму выгод и издержек, а не в заявленном изотелезисном синергичном взаимодействии достижения потребного будущего.

Агрессивность дивергенции ИПП усиливается рисками эскалации управлений и потери субъектности по отношению к объекту.

Нормативные образцы, вступают в когнитивное взаимодействие с отклоняющимися субъективными решениями ИПП, основанными на допустимом

надсистемой и смежными структурами разнообразия уровней дисбаланса выгод и издержек.

В попытке достижения глобального оптимума создаются гибридные смысловые конструкции там, где нужна оперативная терминальная мотивация на изотелезис целедостижения.

Гибридные решения псевдорациональны даже если имеют глобальный оптимум так как не удовлетворяют ни одного участника, включая собственника, надсистему, объекты актуальной среды по входам, выходам и коррегирующим обратным связям. Несовпадающие, в большинстве случаев, рефлексии, принятые по разным наборам анализируемых статистик и знаний – порождают и усиливают неопределенность в изотелезисности деятельности и поведений ИПП в комплексе.

Формируемый неопределенностью страх ответственности субъекта за активизируемое антиинволюционное поведение объекта, принятое в условиях объективной неопределенности, инициирует эскалацию управления по возрастающей иерархии не только с потерей субъективности, оперативности рефлексии, целерациональности действий, но и роста негативных последствий вплоть до фуркационной гибели.

Основание метаонтологий эргатических комплексов.

Предлагаемая гипотеза предполагает ошибочность императива о невозможности управлений в фуркациях. Доказано, что выявленные и практически наблюдаемые в нормативно-правовых актах различных ведомств противоречия требований по рефлексивным активностям противодействующим инволюционным процессам – объективны так как разные активности основаны на разных статистиках (статичных и динамичных). Несовпадение результатов анализа и порождает конфликт невозможности нахождения консенсуса в требованиях (Макаров, 2022).

Важно: конфликт комплекса заключается в самом труде. Рефлексия представляется как многосторонний конфликт, в котором в условиях ресурсных ограничений сталкиваются, взаимодействуют, трансформируются, преобразуются, реализуются одновременно доказано-антагонистические актуальные для субъектов комплекса отличных по иерархии и предмету труда цели. Формальные требования вступают в конфликт с неформальными ценностными для субъекта, индивидуальные с групповыми и комплексными.

Интеграция распределенных субъектов в разнообразии реализуемых действий и одновременной актуальности множества целей разной природы задает необходимость доминирования титульной функции для обеспечения целостности коллективного субъекта (Макаров, 2018).

Требование обеспечения целостности коллективного субъекта, в свою очередь, формирует потребность межпредметного надиеархического организационного управления в упорядочивании и синергичности поведений субъектов, объектов, связей и взаимоотношений для достижения устойчивого в эскалациях, управляемого перевода объекта к плановому результату.

Архитектуры современных комплексов, формируемые по модульному принципу объективно на уровне надсистемы, обнаруживаются и представляются как не подлежащая формализации стихия всеантагонистических конфликтов потребностей, действий, целей разных предметных областей и типов.

Глобальная оптимизация, как основа функционирования межпредметного надирархического организационного управления коллективным субъектом не показала своей эффективности ни в одной известной эргатической системе (Нечаев, 2010).

Таким образом, современные эргатические комплексы рефлексивного (опережающего) отражения инволюционных воздействий на иерархический гомеостаз таковыми не являются. Формируемые организационной структурой (внутренней и внешней по отношению к закрытому (неизолированному) комплексу архитектуры, по сути, синергичны лишь в воображении высших иерархических и межпредметных ИПП.

Путь развития, основанный:

- на превалировании толкования изотелезиса в абсолютизации экономической деятельности, отождествляемой с управляемой выгодностью процесса;
- на управлении по целям предметных комплаенсов на основе дискретных учетов нарушений диапазона допустимых отклонений от идеала во вложенных гомеостазах по фуркационным пределам;
- на процессном управлении в приближающейся к реальному времени, обработке возрастающего объема данных оперативных мониторингов процессов по усложняющимся по требованиям точности и своевременности моделям и алгоритмам в стремящемся (по Заде) к идеальности комплексе;
- на формировании регламентов и технологий на основе принятия результатов модельных процессов за эталон поведений для большого класса рефлексизирующих ИПП;
- которые человечество исследовало и реализовывало на протяжении столетий, принимало в качестве парадигмальных универсалий - исчерпал себя.

Дальнейшее следование по этому пути не может не привести к негативным последствиям и пределе, вероятно, ведет человечество к гибели, предвещаемой участвовавшими глобализующимися полифуркациями в виде кризисных явлений и вызовов практически во всех областях антропогенной деятельности.

СПИСОК ЛИТЕРАТУРЫ

Нечаев Д. Ю. (2010) Об одном из методов повышения эффективности деятельности государственных гражданских служащих и структурных подразделений органов исполнительной власти / Д. Ю. Нечаев, И. Н. Никитин // Вестник Российского государственного торгово-экономического университета (РГТЭУ). 2010. № 10 (47). С. 152–160. – EDN NQVGXP.

Нечаев Д. Ю. (2010) Критерии и показатели экономической безопасности предприятий. Правовая и финансовая составляющие / Д. Ю. Нечаев // Вестник Российского государственного торгово-экономического университета (РГТЭУ). 2010. № 2(40). С. 111–117. – EDN NQVACR.

Еременко В. Т. (2022) Эффективность применения языка формальных систем как основы управления безопасностью сложных систем / В. Т. Еременко, В. Ф. Макаров, Д. Ю. Нечаев // Информационные системы и технологии. 2022. № 1 (129). С. 97–104. – EDN GCDTIL.

Макаров В. Ф. (2022) Математические основы кибербезопасности хозяйствующих субъектов в условиях цифровой трансформации / В. Ф. Макаров, Д. Ю. Нечаев // Ученый совет. 2022. № 6. С. 396–406. – DOI 10.33920/nik-02-2206-07. – EDN UEQHНК.

Макаров В. Ф. (2018) О возможности применения методов комбинаторного анализа в задачах Управления развитием крупномасштабных систем / В. Ф. Макаров, Д. Ю. Нечаев // Управление развитием крупномасштабных систем (MLSD'2018) : материалы одиннадцатой международной конференции. В 2 томах. Москва, 1–3 октября 2018 г. / под общей редакцией С. Н. Васильева, А. Д. Цвиркуна. Том II. – Москва : Институт проблем управления им. В.А. Трапезникова РАН, 2018. С. 519–521. – EDN YRCOYH.

Нечаев Д. Ю. (2010) Сущность и типология глобальных проблем. Постановка задачи системного синтеза / Д. Ю. Нечаев // Вестник Российского государственного торгово-экономического университета (РГТЭУ). 2010. № 7–8 (45). С. 92–96. – EDN NQVAZT.

Нечаев Дмитрий Юрьевич, кандидат технических наук, доцент, заведующий кафедрой информатики Московского гуманитарного университета. Адрес: 111395, г. Москва, ул. Юности, д. 5. Тел.: +7 (926) 565-63-24. Эл. адрес: DNechaev@mosgu.ru;

Семенюк Нина Львовна, заместитель декана факультета экономики, управления и международных отношений Московского гуманитарного университета. Адрес: 111395, г. Москва, ул. Юности, д. 5. Тел.: +7 (926) 565-63-24. Эл. адрес: pik@mosgu.ru;

Черникова Елена Александровна, кандидат технических наук, доцент, доцент кафедры информатики РЭУ им. Г. В. Плеханова. Тел.: +7(926)5656324. Эл. почта: pik@mosgu.ru.

Прототип программно-аппаратного комплекса интеллектуального анализа и защиты от широкополосных шумовых загрязнений

*Д. Ю. Нечаев, О. С. Ровенская
Московский гуманитарный университет*

Аннотация. В статье предложены инновационные методы защиты от шумовых загрязнений окружающей среды антропогенного характера, в целом, и производственно-акустических загрязнений, в частности, неизбежные во многих процессах жизнедеятельности общества при неэффективности современных решений по обеспечению комплексной безопасности объектов техносферы.

Ключевые слова: интеллектуальный синтез, управляемое воспроизведение, многополосный сигнал, гарантированная доставка, реальное время, промышленная безопасность.

Общей темой предложенного исследования является продолжение теоретико-системного осмысления и синтеза конструктивного метода, ориентированного на частичное разрешение практически значимой проблемы, заключенной в конфликте увеличивающейся сложности формализаций управлений и ценности их реализаций в рефлексивных, эргатических комплексах, потенциально направленных на парирование инволюционных воздействий известной как «принцип несовместимости» (Нечаев, 2023).

Научная проблема. При наличии естественных и искусственных ограничений на эффективность и область использования пассивной защиты исследования в части активной защиты сосредоточены в основном на точечных источниках шума и не позволяют масштабировать результаты на востребованные практикой объекты защиты от производственных и транспортных акустических загрязнений которые с позиций экологии и медицины оцениваются, не как раздражающий фактор, а как угроза жизнедеятельности общества, а также безопасности и здоровью человека.

Цель поставленная в научном исследовании – обеспечение опережающего инновационного развития отечественных отраслей в части производства безопасной, конкурентоспособной продукции, оказания безопасных, конкурентоспособных услуг, частичного разрешения проблемы и разработки решений в области комплексной защиты объектов информатизации (Макаров, 2009), а также реализации превентивных контрмер к повышению требований в части снижения широкополосных антропогенных шумовых загрязнений окружающей среды на основе интеграции в действующие элементы техники и технологий высоко-востребованного на отечественном и зарубежных рынках гибкого программно-аппаратного комплекса модульной архитектуры обеспечивающего в реальном времени активную локализацию и ликвидацию близких к «белому» антропогенных шумовых загрязнений высоких уровней создаваемых объектами техносферы.

Характеристика предметной области исследования. Предельно допустимые уровни шумовых загрязнений на рабочих местах для трудовой деятельности разных категорий тяжести и напряженности, на объектах транспорта и в жилых помещениях определенные в РФ соответствующими нормами безопасности (ГОСТ 12.1.003–2014, ГОСТ Р ИСО 9612–2013, СН 2.2.4/2.1.8.562–96) лежат в пределах от 50 до 80 дБА. Производственные шумы в большинстве случаев относятся к широкополосным шумам. При этом уровни звукового давления в дБ определяются контролирующими органами в октавных полосах со среднегеометрическими частотами 31,5; 63; 125; 250; 500; 1000; 2000; 4000; 8000 Гц., где пассивные методы защиты в значительной части не эффективны. В соответствии с действующим законодательством ответственность за выполнение требований санитарных норм возлагается в установленном законом порядке на руководителей и должностных лиц предприятий, учреждений и организаций, а также граждан, которые в силу отсутствия на рынке предложений эффективных средств защиты от шумовых загрязнений не могут обеспечить их выполнение. Невыполнение требований ведет к развитию множества смежных проблем, важнейшими из которых являются проблемы психического и физического здоровья граждан значительное время которых проходит на рабочем месте и на объектах транспорта. Антропогенные шумы ведут не только к ухудшению слуха, но и способствуют возникновению и развитию заболеваний, в том числе и определенных Постановлением Правительства РФ от 01-12-2004 715 в «Перечне социально значимых заболеваний» как психические расстройства и расстройства поведения (F00–F99), а также болезни, характеризующиеся повышенным кровяным давлением (I 10 – I 13.9).

Следует также отметить, что предварительный анализ направлений развития исследований по заявленной теме показал высокую потребность в ожидаемых результатах потенциальных заказчиков (Сорокин, 2021) и активность исследователей в части п.1. «Базовые и критические военные и промышленные технологии для создания перспективных видов вооружения, военной и специальной техники».

Современное состояние проблемы. В рамках поставленной и предлагаемой к частичному разрешению проблемы возможно утверждать, что принципы работы систем активного шумоподавления основанные на инвертировании исходного сигнала и последующем воспроизведении его в противофазе как и состав систем не претерпели существенных изменений с даты выдачи первого патента в 1934 году (Номер патента США – 2,043,416) и не создают предпосылок для эффективных решений как в части съема данных о характеристиках поля, так и в частях анализа исходного сигнала, синтеза вторичного сигнала противошума, формирования, доставки сигнала к месту защиты и его синхронизации с исходным как по фазе, так и по амплитуде. Неизменность основных принципов принятых за базис исследований привела к существенному снижению области практического применения подобных систем. Производственные шумы, как было показано ранее, в большинстве случаев относятся к широкополосным шумам, а большинство объектов потенциальной защиты высокой мощ-

ности располагаются в открытом пространстве с агрессивной внешней средой и более того в акустическом поле, создаваемом не только самим объектом, но и соседними. Таким образом, современная парадигма в области систем активного шумоподавления в части их адаптации и повышения прагматической составляющей для руководителей и должностных лиц предприятий, учреждений и организаций, ответственных за обеспечение акустической безопасности, а также граждан требует пересмотра и коррекции под нужды потенциальных потребителей реального сектора экономики (Киреева, 2017).

Алгоритмы и программная реализация обратных связей в системе АШП. Модель обратной связи по коэффициенту предусиления приведена на рис. 1.



Рис. 1. Схема цепи обратной связи по коэффициенту предусиления

Описание работы блока анализа.

Блок анализа измеряет сигнал с приемника в зоне подавления (сигнал ошибки – СО) x . Сигнал ошибки зависит от коэффициента усиления. При идеальном совпадении амплитуд и фаз СШ и САШП сигнал ошибки равен нулю. При неполной согласованности амплитуд СО отличен от 0. Существует оптимальный коэффициент усиления, при котором сигнал ошибки минимален. Блок анализа измеряет СО в течение времени Δt , вычисляет норму сигнала ошибки $\|x\|=\Delta(k)$ и изменяет коэффициент усиления $k(t)$ так, чтобы $\Delta(k) \rightarrow \min$.

Согласно теории эффективности применения языка формальных систем, как основы управления безопасностью сложных систем (Еременко, 2022) – коэффициент можно менять градиентным методом. Задаем стартовое значение k , затем с шагом h изменить в любую сторону (например, увеличения). Если норма сигнала падает, то движемся в ту же сторону с тем же шагом. Если норма сигнала ошибки растет, то движение в противоположную сторону с тем же шагом. Если норма сигнала падает, то продолжаем движение в ту же сторону с тем

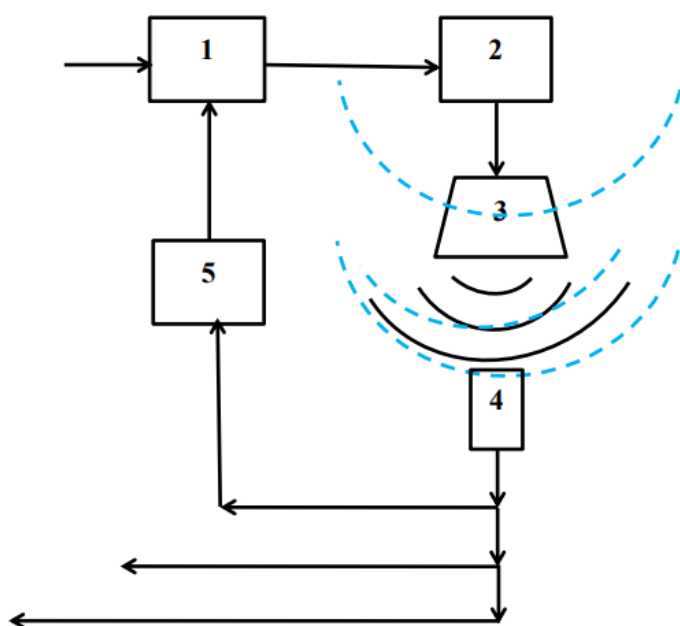
же шагом. Если норма сигнала растет, то движемся в противоположную сторону с тем же (или измененным шагом).

В качестве нормы $\|x\|=\Delta(k)$ можно взять сумму квадратов значений сигнала в некотором окне, которое движется с определенным временным шагом. Сигнал ошибки будет иметь вид:

$$\begin{aligned} v(t) &= A \sin(\omega t) - kA \sin(\omega t + \varphi) = \\ &= A(\sin(\omega t) - k \sin(\omega t + \varphi)) = \\ &= A(\sin(\omega t) - k(\sin(\omega t) \cos \varphi + \cos(\omega t) \sin \varphi)) = \\ &= A((1 - k \cos \varphi) \sin(\omega t) - k \sin \varphi \cos(\omega t)) = \\ &= A\sqrt{(1 - k \cos \varphi)^2 + (k \sin \varphi)^2} \sin(\omega t + \psi) \end{aligned}$$

$$(1 - k \cos \varphi)^2 + (k \sin \varphi)^2 = 1 + k^2 - 2k \cos \varphi$$

Эта функция имеет единственный минимум при

$$2k - 2 \cos \varphi = 0$$

или

$$k = \cos \varphi$$

Для заданной частоты минимум единственный. Для сигнала со сложным спектром это может быть не так. Можно сделать коррекцию по каждой дорожке, но это повлечет за собой усложнение алгоритма расчетов. Необходимо знать АЧХ приемника, усилителя, чтобы скорректировать неравномерности итоговой АЧХ заранее, и определить стартовую точку по коэффициенту усиления.

Входные данные. Внешние параметры функции feedback1 WD2-СШ WD3-САШП N – длина обрабатываемых фрагмента файлов [0,N] k(t) - заданный дрейфующий коэффициент усиления СШ, k1(t) – заданный дрейфующий коэффициент усиления САШП kopt(t) – вычисляемый коэффициент предусиления hkort - шаг изменения коэффициента предусиления(hkort= $\pm h_0$) h0 – начальный шаг изменения коэффициента предусиления NN-шаг, с которым измеряется норма ошибка NNN – длина фрагмента, по которому измеряется норма ошибки Иллюстрация коррекции коэффициента усиления приведена на рис. 2.

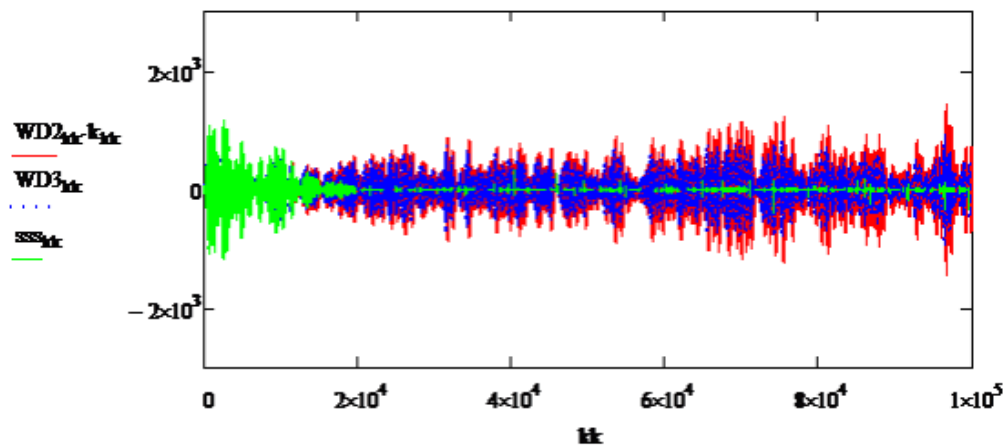

$N=10000$, $NN=50$, $NNN=10$, $k_0=1,5$, $k(i)=1+0,000005i$, $k(99999)=1,5$

Рис. 2. Коррекции коэффициента усиления

Качественный критерий «хорошей» дорожки.

1. Между двумя корнями должен быть только один экстремум.
2. Между двумя точками экстремума должна быть только одна точка перегиба.
3. Частота (расстояние между корнями) должна меняться медленно по сравнению со средней частотой дорожки.

Критерий качества фрагмента файла длиной N .

Вычисляем число нулей j_0 , число экстремумов j_e , число точек перегиба j_c , средний период $T=N/j_0$, число отклонений расстояний j_f между нулями («локальный период») от T на заданную величину ε .

Вычисляем нормированные на число нулей показатели:

$$C1 = |j_e - j_0| / j_0, \quad C2 = |j_c - j_e| / j_e, \quad C3 = j_f / j_0.$$

Глобальный критерий, таким образом, задается как взвешенное среднее с коэффициентами:

$$C = p \cdot C1 + q \cdot C2 + t \cdot C3.$$

Предложенные впервые изменения основных принципов работы систем активного шумоподавления основанных на инвертировании исходного сигнала и последующем воспроизведении его в противофазе в части экспериментального моделирования и тестирования модуля интеллектуального анализа, выделения субдиапазонов и прогноза проведенные коллективом показали более высокую эффективность шумопонижения в среднем 60-80% от уровня исходного сигнала в зависимости от ширины полосы субдиапазонов по сравнению с пассивными мерами обеспечивающими в среднем 40% снижение.

СПИСОК ЛИТЕРАТУРЫ

Нечаев Д. Ю. (2023) Изотелезис гранулированных компаенсов / Д. Ю. Нечаев. – Москва : Московский гуманитарный университет, 2023. – 163 с. – EDN DPOUZK.

Макаров В. Ф. (2009) Проблемы и решения комплексной защиты объектов информатизации : монография / В. Ф. Макаров, Д. Ю. Нечаев ; В. Ф. Макаров, Д. Ю. Нечаев; Российский государственный торгово-экономический университет. – Москва : Российский государственный торгово-экономический университет, 2009. – 127 с. – ISBN 978-5-87827-393-0. – EDN QRJENV.

Еременко В. Т. (2022) Эффективность применения языка формальных систем как основы управления безопасностью сложных систем / В. Т. Еременко, В. Ф. Макаров, Д. Ю. Нечаев // Информационные системы и технологии. – 2022. – № 1(129). – С. 97-104. – EDN GCDTIL.

Основы информационных технологий : Учебное пособие / Г. И. Киреева, В. Д. Курушин, А. Б. Мосягин [и др.]. – Саратов : Профобразование, 2017. – 272 с. – ISBN 978-5-4488-0108-2. – EDN ZGKAKD.

Сорокин В. А. (2021) Гуманитарные аспекты цифровой трансформации при модернизации производственно-хозяйственной деятельности предприятий / В. А. Сорокин // Экономические и правовые факторы развития общества в контексте цифровой трансформации : сборник докладов и выступлений Международной научно-практической конференции, Москва, 22 октября 2021 года. – Москва: Московский гуманитарный университет, 2021. – С. 298–304. – EDN FBOCDG.

Нечаев Дмитрий Юрьевич, кандидат технических наук, доцент, заведующий кафедрой информатики Московского гуманитарного университета. Адрес: 111395, г. Москва, ул. Юности, д. 5. Тел.: +7 (926) 565-63-24. Эл. адрес: DNechaev@mosgu.ru;

Ровенская Ольга Семеновна, кандидат технических наук, доцент, доцент кафедры информатики Московского гуманитарного университета. Адрес: 111395, г. Москва, ул. Юности, д. 5. Тел.: +7 (926) 565-63-24. Эл. адрес: rik@mosgu.ru.

Методический подход к оценке эффективности построения системы профессионального развития персонала организации

*А. М. Петрова, К. Э. Зарецкая
Московский гуманитарный университет
С. А. Петрова
ФГБУ «ВНИИ труда» Минтруда России*

Аннотация. В статье рассмотрены вопросы анализа и совершенствования системы профессионального развития кадров в организации. Предложен подход к оценке эффективности системы профессионального развития, основанный на выделении ключевых аспектов и показателей, ее характеризующих, с точки зрения процесса и результата функционирования системы. На примере конкретной организации проведена оценка и предложены рекомендации по совершенствованию системы профессионального развития.

Ключевые слова: профессиональное развитие, критерии оценки эффективности, эффективность профессионального развития.

Необходимость иметь в организации любой организационно-правовой формы высококвалифицированные кадры – это и постоянная объективная потребность, и требование времени. От этого зависят как организационно-экономические и социальные показатели, так и репутация, и имидж организации на рынке труда. Достичь желаемых показателей можно только через систематическое профессиональное развитие персонала и его эффективное функционирование. Вместе с тем, не всегда внутри той или иной организации уделяется должное внимание к решению данной проблемы.

В статье предложен методический подход к анализу и оценке эффективности построения системы профессионального развития персонала, рассмотренный на примере конкретной организации¹.

Вопросам управления эффективностью профессионального развития уделяется значительное внимание в теории и практике управления персоналом (Зуев, Новиков, 1990; Кибанов, 2006; Петрова, 2014; Петрова, 2023; Попова, 2020). Как показывает анализ, преобладающее внимание уделяется использованию диагностических и оценочных процедур в отношении собственно образовательных программ и результатов их реализации, в том числе разработке оценочных инструментов (Коротков, 2020; Кязимов, 2023; Опарина, 2011), использованию комплексных моделей оценки эффективности обучения персонала (Денисова, 2005; Киркпатрик, 2008; Кларин, 2016; Филлипс, 1997) и др. В то же время методически, в оценке эффективности профессионального развития можно выделить два направления:

¹ Название не указывается из соображений конфиденциальности, далее по тексту – организация N.

– эффективность реализации собственно программ профессионального развития, т.е. прикладная эффективность;

– эффективность построения и функционирования профессионального развития персонала как системы, т. е. организационно-управленческая эффективность.

Второму направлению внимание уделяется значительно меньше, преимущественно как одной из составляющих организационного развития. Именно этот аспект, связанный с анализом и совершенствованием организационно-управленческих аспектов профессионального развития персонала, является предметом данной работы.

В основу разработанного авторами данной работы подхода были положены комплексный подход к оценке зрелости кадровой службы в органах государственной власти, разработанный коллективом ВНИИ труда Минтруда России (Сладкова, 2023; Методика оценки..., 2024) и частный подход к оценке системы адаптации персонала (Петрова, 2015).

Перечни показателей эффективности, используемые в комплексной оценке зрелости кадровой службы, были адаптированы к ситуации в организации N с учетом специфики существующей системы работы с кадрами. Применение метода экспертных оценок позволило оценить значимость показателей и уровни их проявления с учетом тех задач и направлений деятельности, которые решаются в указанной организации (табл.1).

Таблица 1

Наименование показателя	Уровень проявления, <i>i</i>	Описание
1. Наличие Положения о профессиональном развитии сотрудников (далее – Положение)	1	В организации отсутствует Положение о профессиональном развитии сотрудников
	2	В организации формально существует Положение, которое устарело и не выполняется
	3	В организации существует реально действующее Положение, которое регулярно выполняется
2. Наличие специалиста, занимающегося обучением сотрудников (новобранцы; персонал, получивший перевод на другую должность; другие сотрудники организации)	1	Функция по профессиональному развитию и комплектованию состава сотрудников на обучение выполняется без закрепления за конкретным специалистом
	2	Кадровая работа по профессиональному развитию и комплектованию состава сотрудников на обучение – задача руководителей подразделений (устанавливается внутренними нормативными актами организации)
	3	В организации есть специалист, в функции которого входит профессиональное разви-

Наименование показателя	Уровень проявления, <i>i</i>	Описание
		тие и комплектование состава сотрудников на обучение (заместитель начальника – начальник отдела по работе с кадрами)
3. Наличие комплексной программы развития персонала, интегрированной с целями профессионального роста и развития сотрудников организации N (далее – Программа)	1	В организации отсутствует Программа для всех категорий сотрудников
	2	Программа является частью Положения о работе с персоналом организации (или аналога) и содержит перечень основных образовательных программ профразвития сотрудников
	3	В организации существует самостоятельная Программа, содержащая подробный перечень основных образовательных программ и применяемых при этом методик профразвития сотрудников в соответствии с целями их профессионального роста и развития, в том числе с акцентом на эффективные методы контроля реализации учебных планов, с указанием сроков и ответственных за их реализацию
4. Дифференциация Программы по категориям сотрудников	1	Программа включает в себя мероприятия, которые являются общими для всех категорий сотрудников
	2	Содержание Программы дифференцируется в зависимости от категории сотрудников (стажеры; сотрудники, переведенные на другую должность; сотрудники, состоящие в кадровом резерве; сотрудники руководящего состава и сотрудники, проработавшие более 5 лет; плановое обучение сотрудников организации)
	3	Содержание Программы дифференцируется внутри категории сотрудников в соответствии с уровнем их подготовки, перспективами и стратегией карьерного развития
5. Бюджетирование затрат на реализацию Программы	1	В организации не выделяются средства на реализацию Программы
	2	Затраты на реализацию Программы входят в состав бюджета на работу с кадрами, но адресно не выделены, объем средств не закреплён
	3	В организации формируется целевой бюджет на реализацию Программы
6. Наличие различных методов преподавания, в том числе с использованием ИКТ	1	Применяются только традиционные методы преподавания (лекции, семинары)
	2	П.1 + с применением ИКТ
	3	П.2 + с использованием интерактивных методов, различных образовательных форм и

Наименование показателя	Уровень проявления, <i>i</i>	Описание
		технологий (мастер-классы, тренинги, стажировки и пр.)
7. Наличие института наставничества	1	Институт наставничества не реализуется
	2	Институт наставничества реализуется только в отношении отдельных категорий сотрудников (вновь поступивших на службу в органы внутренних дел)
	3	За каждым новым сотрудником или сотрудником получившем неудовлетворительную оценку по результатам обучения/аттестации, закрепляется наставник
8. Наличие системы контроля за частотой проведения занятий по спецподготовке	1	Система контроля отсутствует
	2	Контроль проводится эпизодически
	3	Система контроля сформирована и реализуется в регулярной деятельности
9. Наличие собственных ИТ-сервисов поддержки профразвития	1	ИТ-сервисы поддержки процессов профразвития отсутствуют/не используются
	2	Используются внешние ИТ-сервисы и ресурсы для решения отдельных задач профразвития (например, ряд программ обучения реализуется в онлайн формате, реализовано тестирование с использованием ИКТ или в дистанционном формате и т.п.), нет покрытия всех задач управления и реализации профразвития (планирование, контроль, обратная связь, система СДО и т.д.)
	3	Есть собственные ИТ-сервисы по кадровым процессам, весь ИТ-функционал для решения необходимых задач управления и реализации профразвития
10. Наличие системы сбора и продвижения инициатив от сотрудников по итогам обучения и саморазвития, включая предложения по совершенствованию деятельности подразделения или организации России в целом	1	Отсутствует система работы с предложениями сотрудников
	2	Предложения собираются, но системной работы по их внедрению не ведется. Обратная связь сотрудникам не предоставляется
	3	Предложения собираются и приветствуются, ведется системная работа по их внедрению. Сотрудники поощряются за внедренные инициативы, предоставляется развивающая и мотивирующая обратная связь.
11. Доля увольнений новых сотрудников по причинам, связанным с организацией процесса наставничества и обучения	1	Более 50%
	2	20–50%
	3	Менее 20%
12. Соотношение коэффици-	1	Больше 2

Наименование показателя	Уровень проявления, <i>i</i>	Описание
ента текучести новых сотрудников и сотрудников со стажем	2	1–2
	3	Менее 1
13. Уровень показателей сдачи зачетов (реализации проектов, выполнения нормативов и пр. – в зависимости от специфики организации и предметной области обучения) к концу контрольного периода обучения	1	Менее 70%
	2	70–90%
	3	90–100%
14. Положительная динамика показателей аттестации в течение 1-3 лет после совершенствования системы профразвития персонала	1	Отсутствует положительная динамика или носит отрицательный характер
	2	Динамика носит невыраженный положительный характер, сложно говорить о системном влиянии мероприятий по профразвитию на изменение показателей аттестации
	3	Динамика носит ярко выраженный положительный характер, можно говорить о явном влиянии выстроенной системы профразвития на результаты аттестации
15. Удовлетворенность эффективностью обучения со стороны сотрудников, включенных в программы профразвития	1	Менее 60% сотрудников удовлетворены полезностью обучения и дают положительную обратную связь по итогам обучения
	2	60–90% сотрудников дают положительную обратную связь по итогам обучения
	3	Более 90% сотрудников удовлетворены результатами и практической полезностью обучения и готовы рекомендовать его коллегам
$I_{\text{проф}} = \frac{\sum i}{\text{Max}} * 100\%$, где $\text{max} = 45$		

В ходе проведенной в организации N оценки получены следующие результаты: все показатели «ДО» в части создания условий профразвития находятся на 1-м или 2-м уровне зрелости. Согласно предложенной методике получено значение интегрального показателя эффективности построения системы профразвития $I_{\text{проф}}$, равное 48% (22 балла из 45 возможных), что свидетельствует об отсутствии в организации выстроенной системной работы в данном направлении. Работники не удовлетворены организацией процесса профразвития, что приводит к низкому уровню освоения образовательных программ и снижению результатов деятельности сотрудников. При этом отдельные процессы профразвития реализованы и позволили достичь определенных результатов, однако им присущи определенные недостатки, снижающие их эффективность:

- не уделяется должного внимания проработке и актуализации регламентирующих документов;
- отсутствует практика стратегического планирования содержания мероприятий по профразвитию и бюджетных средств на реализацию запланированных мер;
- недостаточный уровень полномочий лиц, ответственных за реализацию профразвития;
- недостаточно внимания уделено вовлечению сотрудников в процесс профессионального развития – обучение проходит преимущественно в традиционных форматах, без использования современных технологий и средств обучения;
- отсутствует система обратной связи от сотрудников о качестве образовательных программ – ни в рамках традиционных форм оценки «успеваемости» и результативности, ни в рамках обратной связи от целевых групп (сотрудников и их непосредственных руководителей).

Предложенный в рамках выпускной квалификационной работы комплекс мероприятий включает в себя разработку и совершенствование локальной нормативной базы в организации N (Положение о профразвитии, Программа профразвития), расширение использования в организации активных методов обучения, приобретение тренажеров для специальной подготовки, а также усиление контроля за проведением профессиональной подготовки и внедрения механизмов получения и предоставления обратной связи с возможностью совершенствования программ обучения по итогам анализа отзывов сотрудников и повышения их удовлетворенности. Все предложения основаны на законодательной базе Российской Федерации и рассчитаны на повышение эффективности деятельности сотрудников.

С использованием метода экспертных оценок была проведена сравнительная оценка показателей эффективности системы профразвития сотрудников в организации N (с участием внешних экспертов в сфере управления персоналом и сотрудников организации) до и после внедрения предложенных мероприятий.

Результаты экспертной оценки показали, что реализация предложенного комплекса мер позволит в значительной мере повысить уровень зрелости (перейти на 2-3 уровни эффективности) процессов профразвития в организации N и получить интегральную оценку выше 70%.

Анализ выявляемых в организациях проблем с использованием предложенной методики, позволит повысить результаты профразвития персонала и выстроить комплексную стратегию профессиональной подготовки кадров.

СПИСОК ЛИТЕРАТУРЫ

Денисова А. В. (2005) Применение модели «Таксономия Блума» в оценке эффективности обучения // Управление персоналом. – 2005. – № 12. – с. 28–30.

Зуев В. М., Новиков П. Н. (1990) Мониторинг и прогнозирование профессионального образования. – М. : РГАТиЗ, 1990. – 80 с.

Кибанов А. Я. (2006) Оценка экономической и социальной эффективности проекта совершенствования системы и технологии управления персоналом организации: Учебное пособие. – М. : ГУУ, 2006. – 41 с.

Киркпатрик Д. Л., Киркпатрик Д. Д. (2008) Четыре ступеньки к успешному тренингу. / практическое руководство по оценке эффективности обучения. – Москва, Эйч Ар Медиа. – 2008. – 128 с.

Кларин М. В. (2016) Инновационные модели обучения: Исследование мирового опыта. – М. : Луч. – 2016. – 640 с.

Коротков Э. М. (2020) Управление качеством образования. / учебное пособие – 2-е изд. – Москва : Академический Проект. – 2020. – 320 с.

Кязимов К. Г. (2023) Внутрифирменное обучение и развитие персонала / К. Г. Кязимов. – М. : МИК. – 2023. – 240 с.

Методика оценки уровня клиентоцентричности кадровой работы государственных органов. Минтруд России. – 2024. – [Электронный ресурс]. – URL: <https://mintrud.gov.ru/ministry/programms/gossluzhba/16/20> (дата обращения: 02.04.2024 г.)

Опарина Н. Н. (2011) Эффективность обучения и развития топ-менеджеров. Электронный журнал <https://www.pro-personal.ru/>. – 2011. – [Электронный ресурс]. – URL: <https://www.pro-personal.ru/article/309034-otsenkaeffektivnosti-obucheniya-i-razvitiya-top-menedjеров> (дата обращения: 02.04.2024 г.)

Петрова А. М. (2014) Организационные аспекты обучения персонала на рабочем месте в современных условиях развития рынка труда / А. М. Петрова, С. А. Петрова // *Металлург*. – 2014. – № 11. – С. 6–10.

Петрова Е. А. (2015) Методические подходы к оценке системы адаптации персонала / Е. А. Петрова // *Вестник Волгоградского государственного университета. Серия 3: Экономика. Экология*. – 2015. – № 3(32). – С. 79–86. – URL: <https://cyberleninka.ru/article/n/metodicheskie-podhody-k-otsenke-sistemy-adaptatsii-personala> (дата обращения: 02.04.2024 г.)

Петрова С. А. (2023) Методологические аспекты оценки и управления качеством образовательных программ в системе профессионального развития кадров государственной службы / С. А. Петрова, И. А. Ясинская // *Экономика, предпринимательство и право*. – 2023. – Т. 13, № 12. – С. 6103–6120. – DOI 10.18334/ep.13.12.120310.

Попова А. В. (2020) Система обучения персонала в организации // Инновации в науке. 2020. № 4. 26–30 с.

Сладкова Н. М. (2023) Зрелость кадровой службы как условие клиентоцентричности при работе с внутренним клиентом в органах государственной власти / Н. М. Сладкова, О. А. Воскресенская, С. А. Петрова // Социально-трудовые исследования. – 2023. – № 4(53). – С. 143–156. – URL: <https://elibrary.ru/item.asp?id=55061105> (дата обращения: 02.04.2024 г.).

Phillips, J.J. Handbook of Training Evaluation and Measurement Methods. Front Cover. Gulf Publishing Company, – 1997. – 420 p.

Петрова Алла Медхатовна, кандидат экономических наук, доцент кафедры менеджмента Московского гуманитарного университета, эксперт Ассоциации учебных заведений металлургического комплекса России. Адрес: 111395, г. Москва, ул. Юности, д. 5. Тел.: +7 (499) 374-70-13. Эл. адрес: am-petrova@yandex.ru;

Петрова Светлана Александровна, кандидат технических наук, доцент, директор Ресурсного центра развития государственной службы ФГБУ «Всероссийский научно-исследовательский институт труда» Минтруда России. Адрес: 105064, г. Москва, ул. Земляной вал, д.34, стр.1. Тел. +7 (495) 917-78-54. Эл. адрес: sa-petrova@vcot.info;

Зарецкая Ксения Эдуардовна, студентка факультета экономики, управления и международных отношений Московского гуманитарного университета, Адрес: 111395, г. Москва, ул. Юности, д. 5. Тел.: +7 (499) 374-70-13.

Туроператоры и турагенты России – анализ тенденций в условиях обязательности электронной путевки и действия реестров ТА и ТО

А. П. Пинчук

Московский гуманитарный университет

Аннотация. В статье анализируются данные официальных источников о количестве российских туроператоров и турагентств, их динамика в условиях цифровизации и внедрения новых реестров и инструментов.

Ключевые слова: туроператор; турагентство; Закон об основах туристской деятельности; реестр туроператоров; реестр турагентств; электронная путевка, финансовые гарантии.

На проведенном 2 мая 2023 года совещании в правительстве РФ вице-премьер Дмитрий Чернышенко оценил вклад туризма в ВВП Российской Федерации в 2,8% (Чернышенко, 2024). Такие оценки приводятся не часто, однако цифра представляется достаточно серьезной. Тем интереснее посмотреть на знаковые события в российской туриндустрии, произошедшие в 2023 году.

В 2023 году вступили в законную силу несколько важных и давно ожидаемых нововведений для российской туриндустрии (Мохов Г. А., 2023). Во-первых, с 2023 года начал действовать федеральный реестр турагентов, информационный ресурс функционирует в полной мере, также приняты все регулирующие нормативы, которые предусматривают обязательность регистрации турагентов и субагентов в этом федеральном реестре (Реестр турагентов, 2024). Во-вторых, с 1 сентября 2023 года вступили в силу Правила функционирования единой информационной системы электронных путевок (утвержденные ПП РФ №417 от 18 марта 2023 года). Начиная с этой даты, юридическое лицо или индивидуальный предприниматель не имеют права заниматься турагентской деятельностью, если данные о нем не внесены в федеральный реестр турагентов. И, в-третьих, для туроператоров до 30 апреля 2024 года была продлена льгота по минимальному размеру финансового обеспечения по выездному туризму – 10 млн. рублей независимо от оборота (общей цены турпродукта, реализованного за предшествующий год).

Перечисленные нововведения были упомянуты ранее в Федеральном законе от 24 марта 2021 г. № 48-ФЗ «О внесении изменений в Федеральный закон «Об основах туристской деятельности в Российской Федерации» (Закон, 2022), но по ряду причин откладывались. Теперь, после окончательного вступления их в силу, попробуем проанализировать, как эти новшества повлияли (если повлияли) на количество субъектов туриндустрии – туроператоров и турагентов, а также на размеры финансовых гарантий туроператоров, являющихся косвенным показателем безопасности рынка с точки зрения защиты прав потребителя (Реестр туроператоров, 2024).

В 2019 (Пинчук, 2019) и 2022 (Пинчук, 2022) годах автор уже обращался к этой теме. Однако следует отметить, что внешние и внутренние условия, вли-

явшие тогда на российский рынок туризма, существенно отличались от настоящего периода. Основные результаты упомянутых работ и настоящего исследования приведены в таблице 1.

Таблица 1.

Количество туроператоров и турагентов в РФ

Субъекты туристической индустрии	2019 год	2022 год (ноябрь)	2024 год (апрель)
Туроператоры выездного туризма	532	359	363
Туроператоры внутреннего туризма	4192	4166	4276
Турагенты	Ок. 25000*	30123**	34334

*косвенные оценки, проведенные в отсутствие реестра турагентов

**реестр турагентов находился в стадии наполнения

Обратимся теперь к данным по страхованию ответственности туроператоров (финансовые гарантии) в 2024 году, которые также приведены в соответствующем реестре (Реестр туроператоров). Практически все туроператоры по внутреннему туризму застраховали свою ответственность на 500 тыс. рублей, как того и требует Закон об основах туристской деятельности 132-ФЗ (Закон, 1996). Что касается страхования ответственности туроператоров выездного туризма, то распределение величины финансовых гарантий в 2022 и 2024 годах выглядит так, как это показано в таблице 2.

Таблица 2.

Размеры финансовых гарантий туроператоров по выездному туризму

Размер финансовых гарантий	Количество туроператоров	
	2022 (ноябрь)	2024 (апрель)
Не требуется	нет данных	58
500 тысяч руб.	149	115
10 млн. руб.	74	51
10 млн. 500 тыс. руб.	13	26
20 млн. руб.	нет данных	1
25 млн. руб.	нет данных	33
25 млн. 500 тыс. руб.	нет данных	7
26 млн. руб.	нет данных	1
30 млн. руб.	1	1
50 млн. руб.	39	50
50 млн. 500 тыс. руб.	5	19
60 млн. руб.	1	0
60 млн. 500 тыс. руб.	0	1
75 млн. руб.	1	0
200 млн. руб.	1	0

На основании изложенного можно сделать следующие выводы. Во-первых, несмотря на объективные трудности внутреннего и внешнего характера, рынок турагентов и туроператоров показал достаточно хорошую устойчивость, о чем свидетельствует стабильное количество игроков рынка (анализ количества туристов, путешествующих внутри страны и за ее пределами, выходит за рамки этой работы, но судя по упомянутым данным вице-преьера Д. Чернышенко, здесь также на лицо положительная динамика). Во-вторых, опасения экспертов, что внедрение в практику электронной путевки затруднит работу участникам рынка и может привести к его сокращению, не подтвердились, о чем свидетельствует рост числа турагентств, официально зарегистрированных в федеральном реестре. Что касается размера финансовых гарантий выездных туроператоров, то на наш взгляд, здесь надо соблюдать определенную осторожность, так как средняя стоимость выездного турпакета, по данным турагентов, достаточно сильно увеличилась, а общая сумма финансовых гарантий, как следует из таблицы 2, осталась примерно на уровне трехлетней давности.

Из несбывшихся ожиданий участников рынка на 2023 год следует отметить в первую очередь отсрочку рассмотрения законопроекта о туризме Государственной Думой на текущий год – есть опасения, что скорость происходящих в отрасли перемен может привести к тому, что законопроект устареет еще до начала его рассмотрения

СПИСОК ЛИТЕРАТУРЫ

Чернышенко Д. Н. оценил вклад туризма в ВВП России. Совещание в правительстве РФ от 2 мая 2024 г. [Электронный ресурс] URL: <https://1prime.ru/20240502/turizm-847859824.html> (дата обращения: 03.05.2024)

Мохов Г.А. (2023) Новые законы – 2023. / Г. А. Мохов//Турбизнес. № №10–12/380, с. 24–25, ноябрь 2023 г.

Единый федеральный реестр турагентов (2024 турагентов), [Электронный ресурс] URL: <https://efrta.tourism.gov.ru> (дата обращения: 30.04.2024).

Федеральный закон № 48-ФЗ «О внесении изменений в Федеральный закон «Об основах туристской деятельности в Российской Федерации» (2022) [Электронный ресурс] URL: <https://base.garant.ru/400488753/> (дата обращения: 30.04.2024).

Пинчук А. П. (2019) «Количественные параметры российской индустрии туризма». В сборнике: Высшее образование для XXI века: роль гуманитарного образования в контексте технологических и социокультурных изменений. XV Международная научная конференция, 14–16 ноября 2019 г. Доклады и материалы. В 2-х частях. Под общей редакцией И.М. Ильинского. С. 673–679. Москва, МосГУ, 2019.

Пинчук А. П. (2022) «Анализ количественных параметров российского туризма в свете вступления в силу обязательного реестра турагентств». Доклад на XVIII Международной научной конференции «Высшее образование для XXI века. Воспитание: вызовы современности», секция «Внутренний туризм как фактор укрепления российской цивилизационной идентичности», Москва, Московский гуманитарный университет, 26 ноября 2022 г.

Единый федеральный Реестр туроператоров (2024) [Электронный ресурс] // URL: <https://tourism.gov.ru/reestr/reestr-turoperatorov/> (дата обращения: 30.04.2024).

Федеральный закон «Об основах туристской деятельности в Российской Федерации» №132-ФЗ от 24.11 1996. [Электронный ресурс] URL: <https://base.garant.ru/136248/>.

Пинчук Андрей Петрович, доцент кафедры туризма и гостиничного дела Московского гуманитарного университета. Адрес: 111395, г. Москва, ул. Юности, д. 5. Тел.: +7(499)374-79-56. Эл. Адрес: andrewpinchuk@yandex.ru.

Современные проблемы и источники финансирования инвестиционных проектов в приоритетных отраслях российской экономики

Т. В. Подсветова

Московский гуманитарный университет

Аннотация. В статье анализируются проблемы привлечения инвестиций в экономику России. Рассматриваются современные механизмы и источники привлечения инвестиций, в том числе синдицированное кредитование, Фабрика проектного финансирования, Соглашение о защите и поощрении капиталовложений.

Ключевые слова: синдицированное кредитование; Фабрика проектного финансирования; стабилизационная оговорка.

Российская экономика не может развиваться без увеличения внутренних инвестиций, так как из-за санкций уменьшился приток иностранного капитала, а доля национальных инвестиций в основной капитал по отношению к ВВП России составляет в среднем 20%, что недостаточно для высоких темпов экономического роста и технологического суверенитета (для сравнения – доля инвестиций в ВВП в Китае – 40%, Южной Кореи – 30%, Индии – 28% (Соколовский, 2023: Электр. ресурс).

С целью создания условий для обеспечения высокого роста инвестиций Правительство РФ утвердило Концепцию технологического развития до 2030 г. в интересах перехода российской экономики от сырьевой модели к технологической. В России начали проводить рейтинг научно-технологического развития субъектов РФ с 2022 г. Основная цель, которая преследовалась при разработке данного рейтинга – улучшение технологического потенциала в регионах. Он был разработан на базе 33 показателей, а начиная с 2024 г. – на базе 43 показателей, включающих показатели реализации Стратегии научно-технологического развития России, госпрограммы «Научно-технологическое развитие России», а также Национального проекта «Наука и университеты». Первые места в рейтинге заняли Москва, Татарстан, Санкт-Петербург, Московская и Новосибирская области.

Научно-технологическое развитие в России возможно в двух вариантах:

- импорт технологий, что в условиях санкций довольно трудно сделать, так как развитые страны практически прекратили научно-технологический обмен с нашей страной;

- приоритетность по избранным направлениям научно-технического прогресса, что приведет к лидирующим позициям на рынках как традиционных, так и новых продуктовых линеек, услуг, технологий.

Вторая позиция, конечно, наиболее привлекательна, но она требует:

- во-первых, построения целостной национальной промышленной политики, технологической и инновационной системы;

- во-вторых, выделение приоритетных отраслей экономики;

- в-третьих привлечение «длинных денег» в инвестиционные проекты.

Одной из актуальных проблем Российской Федерации является проблема увеличения инвестиций в, так называемые, сложные проекты. Без долгосрочных инвестиций невозможно нормально развиваться. В последнее десятилетие одной из центральных тем российской экономической науки являются инвестиции в основной капитал, и рассматриваются они как важнейший макроэкономический индикатор. В работах ряда авторов указывается, что одним из факторов низких темпов экономического роста являлось превышение накопления над инвестированием, то есть деньги накапливались у предприятий и банков и мало кто занимался их инвестированием (Калинин, 2024: Электр. ресурс). Причины были вызваны неопределенностью в экономике и политике, нежеланием брать на себя риски, неэффективностью менеджмента.

Анализ динамики инвестиций проводится и с позиции инвестиционной привлекательности отдельных отраслей и предприятий. В основном она определялась конкурентоспособностью компании и рентабельностью. На основе проведенного ИПН РАН исследования можно сделать вывод, что в российской экономике основным источником инвестиций остаются собственные средства предприятий.

Реализация высоко затратных проектов достаточно затруднительна без стороннего инвестирования. Одним из способов реализации таких проектов является проектное финансирование, при котором источником обслуживания долговых обязательств являются денежные потоки, генерируемые проектом. Специфика данного вида инвестирования состоит в том, что оценка затрат и доходов осуществляется с учетом распределения риска между участниками проекта.

Кратко рассмотрим эволюцию возникновения и развития данного механизма финансирования. Упоминание характерных признаков проектного финансирования относится к XVIII веку. Речь идет о получении кредита королевским домом Англии от торгового банка Фрескобальди для финансирования разработки серебряных рудников. Банк в обмен на предоставленные денежные средства получал не проценты от пользования займом, а право на управление рудниками и на добываемое серебро в течение года. Специфика механизма финансирования заключалась в обеспечении кредита активами проекта, то есть применялся известный банковский инструмент – погашение кредита произведенной продукцией.

С 1930-х гг. выделяют следующий этап в развитии проектного финансирования в связи с тем, что развивающиеся страны испытывали острый дефицит в собственных ресурсах. Инвестирование строительства крупных объектов реальной экономики осуществлялось международными экономическими организациями. Особенности механизма проектного финансирования выражались в следующем: повысилась стоимость ссудного капитала, которой предоставлялся

на более длительный срок; увеличилось количество участников реализации проекта с целью диверсификации рисков.

В 1970–1980-е гг. появляются новые особенности механизма проектного финансирования: растет число сделок, реализованных на принципах проектного финансирования. Участниками становятся банковские пулы; государственные структуры; происходит четкое разделение спонсоров и организаторов финансирования; создавалась специализированная организация, занимающаяся координацией осуществления проекта. Среднесрочные синдицированные кредиты предоставлялись американскими банками суверенным заемщикам в ряде стран Латинской Америки, Азии, Африки. Заемщиком выступал, как правило, Центральный банк, обязательства которого гарантировались национальным правительством.

С 1990-х гг. проектное финансирование активно применяется во многих странах, в том числе и Российской Федерации. Средний ежегодный темп роста объема проектного финансирования в мире с 1992 г. составляет примерно 16,5%. В то же время в статистических данных допустимо достаточное количество погрешностей, так не существует четких границ между проектным и корпоративным финансированием. При проектном финансировании создается SPV (*special purpose vehicle*) – специальная проектная компания, действующая на всем протяжении жизненного цикла проекта и выступающая в роли заемщика финансовых ресурсов. Также задействовано значительное количество стейкхолдеров, в число которых могут входить учредители, акционеры, подрядчики, поставщики, акционеры, эксперты, советники SPV, государство, владельцы технологий и т. п.

Становлению мирового рынка синдицированного кредита способствовала стандартизация кредитной документации, были созданы специальные структуры, которые совершенствовали и правовую основу проектного финансирования. Так, в 1995 г. появилась Американская ассоциация синдицированного кредитования; в Лондоне в 1996 г. основана Ассоциация кредитного рынка.

Российский бизнес присоединился к международному рынку синдицированного кредитования в это же время, учитывая, что в России не было соответствующей нормативной базы, применялось английское право в этой области. Проектные компании создавались за рубежом, несмотря на то, что сама проектная деятельность осуществлялась на территории России. Таким образом, крупные «длинные кредиты» выдавались иностранным проектным компаниям, которые направлялись на закупку товаров, услуг, работ на территории России. У иностранных банков было много дешевой ликвидности, но они боялись концентрации рисков, поэтому сделки были практически всегда синдикатами. Риски диверсифицировались между многими банками, по некоторым синдикатам их насчитывалось до 70 банков, вследствие чего появился термин «синдикат широкий». Организаторами выступали первоклассные иностранные банки, как правило, Deutsche Bank и ABN Armo. Первоначально основными заемщи-

ками в России были солидные российские банки, затем к ним присоединились крупнейшие компании, в основном топливно-энергетического сектора.

Поскольку российские синдицированные кредиты зависели от иностранных банков, то можно проследить, как глобальные кризисы влияли на объем кредитования.

Таблица 1.

Влияние кризисных явлений на синдицированное кредитование в России

Год	Общий объем синдицированных кредитов,
1997 г.	9–10 млрд. долл.
1999 г. (после кризиса 1998 г.)	230 млн. долл.
2007 г.	67 млрд. долл.
2008 г.	55 млрд. долл.
2009 г. (после кризиса 2008 г.)	6,7 млрд. долл.
2010-2013 гг.	36 млрд. долл.
2011 г.	46 млрд. долл.
2012 г.	22 млрд. долл.
2014 г. (введение антироссийских санкций)	15 млрд. долл.
2015 г.	9 млрд. долл.
2016 г.	12 млрд. долл.
2017 г.	16 млрд. долл.
2018 г.	12 млрд. долл.
2019 г.	17 млрд. долл.
2020 г.	17 млрд. долл.
2021 г.	19 млрд. долл.
2022 г. (начало СВО)	16 млрд. долл.
2023 г.	16 млрд. долл.

Источник: Эксперт. 2024. №2(3)

В период кризисов, особенно в кризис 2008–2009 гг. российские синдицированные кредиты были направлены на реструктуризацию задолженностей, так как государство решило поддержать промышленные предприятия, примерно 50% риска синдицированного кредита покрывалось госгарантией.

Начиная с 2014 г. объем рынка синдицированных кредитов стал снижаться, так как из России стали уходить иностранные банки, сузился состав участников, изменился формат синдикаций – вместо «широких синдикатов», появились «клубные синдикаты» с гораздо меньшим объемом финансирования (см. табл. 1). Именно с этого времени синдицированные кредиты стали использоваться в проектном финансировании. Кризис 2014 г., не говоря уже о санкционном давлении с 2022 г. показали, что привлечение за рубежом долгосрочного иностранного капитала грозит национальной безопасности страны.

Шувалов И. И., возглавивший государственную корпорацию ВЭБ.РФ в 2018 г., сказал: «Российская финансовая система за короткое время проделала огромный путь. Фактически «с нуля» мы вырастили компетенции в сфере про-

ектного финансирования. На базе ВЭБа запустили «Фабрику проектного финансирования» (сайт ВЭБ.РФ, 2024: Электронный ресурс).

Фабрика проектного финансирования была создана в соответствии с Постановлением Правительства РФ от 15.02.2018 г. №158 «О программе «Фабрика проектного финансирования» (Постановление, 2018: Электр. ресурс).

Отличие инвестиционного кредитования от проектного финансирования заключается в том, что по инвестиционному кредиту компания-заемщик обеспечивает выплату основного долга и процентов по кредиту от средств, полученных в процессе текущей деятельности. При проектном финансировании обязательства погашаются только из оборота, которые генерирует сам проект, иначе говоря, из будущей выручки. Таким образом, при проектном финансировании не увеличиваются обязательства по собственному балансу, а в качестве обеспечения могут выступать активы, которые образуются при реализации проекта.

Институциональная модель Фабрики представлена следующими субъектами (см. табл. 2)

Таблица 2.

Институциональная основа Фабрики проектного финансирования в России

Исполнительные органы	Функции
Министерство экономического развития России	Куратор Фабрики Главный распорядитель государственных субсидий
Министерство финансов России	Предоставляет государственную гарантию по облигациям СОПФ ФПФ и государственную субсидию
ВЭБ.РФ	Оператор Фабрики Выбирает проекты Фабрики Получает государственные субсидии Управляет кредитами в синдикате
Банк России	Осуществляет порядок регулирования коммерческих банков в сфере кредитования проектов Фабрики
Специализированное общество проектного финансирования (СОПФ ФПФ)	Эмитент облигаций с государственной гарантией Кредитует Транш А
Участники ФПФ	Коммерческие банки и международные финансовые организации в качестве кредиторов Инициаторы проектов Проектная компания

Источник: составлено автором по материалам сайта ВЭБ.РФ

Участники Программы «Фабрики проектного финансирования» получают денежные средства на основании договоров синдицированного займа, а также государственные субсидии на возмещение расходов по страхованию процент-

ного риска. В зависимости от величины риска, принимаемого кредитором, выделяют три основные формы проектного финансирования

- финансирование с полным регрессом на заемщика;
- финансирование с ограниченным правом регресса;
- финансирование без права регресса на заемщика.

Основные критерии для отбора проектов заключаются в следующем (сайт ВЭБ.РФ, 2024):

- минимальная стоимость проекта – 3 млрд. рублей;
- максимальный срок окупаемости – 30 лет;
- максимальный срок финансирования – 20 лет;

- собственные средства – не менее 20% стоимости проекта. Величина собственных средств у проектов, которые были одобрены до 2024 года, составляла 15%.

В настоящее время на рассмотрении находится 61 проект, до середины 2024 г. одобрено 28 проектов на 1,9 трлн. руб. инвестиций; 1,5 млрд. руб. выделено в рамках синдицированного кредита Фабрики проектного финансирования.

Кроме того, принято Соглашение о защите и поощрении капиталовложений (СЗПК), которое защищает интересы инвесторов путем гарантирования неизменных условий на весь срок реализации проекта; создания прогнозируемых ситуаций реализации крупных инвестиционных проектов и возмещения инфраструктурных затрат до 100% на сопутствующую инфраструктуру (в течение 10 лет), и 50% – на обеспечивающую (в течение 5 лет). На сайте Министерства экономического развития России можно найти список уполномоченных органов исполнительной власти, ответственных за СЗПК (сайт Министерства экономического развития, 2024: Электр. ресурс).

По ряду отраслей принята стабилизационная оговорка, которая гарантирует неизменность налогового законодательства, таможенного регулирования, условий землепользования, градостроительной деятельности.

Таблица 3.

Условия стабилизационной оговорки

Максимальный срок стабилизационной оговорки	Объем капиталовложений (руб.)	Разрешенные отрасли
6 лет	До 10 млрд.	Все, за исключением сельского хозяйства, пищевой и перерабатывающей промышленности, образования
10 лет	До 10 млрд.	В сфере сельского хозяйства, пищевой и перерабатывающей промышленности, образования и здравоохранения
15 лет	10–15 млрд.	Иные сферы экономики
20 лет	Не менее 15 млрд.	Иные сферы экономики

Источник: Сайт Министерства экономического развития Российской Федерации

Стабилизации подлежат:

- ставки по налогу на прибыль организаций;
- налогу на имущество;
- транспортному и земельному налогам;
- сроки уплаты;
- порядок возмещения НДС.

На период до 2024 г. заключено 69 стабилизационных соглашений в объеме 4,02 трлн. руб. инвестиций (Сайт Министерства экономического развития, 2023: Электр. ресурс).

Кроме того, компании, которые реализуют инвестиционные проекты в приоритетных отраслях экономики могут ввезти беспошлинно высокотехнологичное оборудование, которое не производится в Евразийском экономическом союзе. Средняя экономия при уплате таможенных пошлин составляет от 2% – до 17,5% от таможенной стоимости технологического оборудования при его импорте на территорию РФ для осуществления инвестиционного проекта. На период до 2024 г. экономия составляет 1 млрд. руб.

В России выделено 73 приоритетные отрасли, к которым относятся: добыча полезных ископаемых, обрабатывающие отрасли, сельское и лесное хозяйство, строительство, транспорт, IT-технологии, научные исследования и разработки, геологоразведка и др.

Привлечение реальных инвестиций в экономику осуществляется и через Фонд национального благосостояния; он помогает реализовать сверхкрупные инфраструктурные проекты путем выкупа государством акций или облигаций инициатора проекта (на срок не более 25 лет), или путем размещения средств ФНБ на депозите ВЭБ.РФ (на срок не более 30 лет). Среди одобренных инфраструктурных проектов можно отметить: Автодорога М-12 Москва – Нижний Новгород – Казань; Восточный полигон (РЖД); Центральный железнодорожный транспортный угол и др.

Таким образом, внутренние ресурсы для повышения инвестиционной активности в России имеются. Для привлечения «длинных денег» в российскую экономику необходима государственная поддержка; адекватные институциональные факторы экономической среды; наличие стабилизационных оговорок для многолетних проектов с предоставлением налоговых и таможенных льгот; повышение емкости и снижение волатильности российского финансового рынка для привлечения иностранных инвесторов.

СПИСОК ЛИТЕРАТУРЫ

Постановление Правительства РФ от 15.02.2018 №158 «О программе «Фабрика проектного финансирования» // Информационно-правовой портал ГАРАНТ.РУ [Электронный ресурс]. URL: <https://www.garant.ru/products/ipo/prime/doc/71781806/> (дата обращения 20.05.2024).

Калинин А. М. (2024) Факторы инвестиционной активности в российской экономике: выводы 2022 г. // Проблемы прогнозирования. №1. С.35-53 [Элек-

тронный ресурс]. URL: file:///C:/Users/Admin/Downloads/factory-investitsionnoj-aktivnosti-v-rossijskoj-ekonomike.pdf (дата обращения 15.05.2024).

Кармышкин А. (2024) Фабрика уверенности // Эксперт 2024. №2 (3) [Электронный ресурс]. URL: <https://expert.ru/ekonomika/fabrika-uverennosti/> (дата обращения 18.05.2024).

Сайт ВЭБ.РФ (2024) [Электронный ресурс]. URL: <https://xn--90ab5f.xn--p1ai/biznesu/fabrika-proektnogo-finansirovaniya/> (дата обращения 10.06.2024).

Сайт Министерства экономического развития (2024) [Электронный ресурс]. URL: <https://invest.economy.gov.ru/fabrika-proektnogo-finansirovaniya> (дата обращения 15.05.2024).

Соколовский А. (2023) Инвестиции нового времени // Сайт РБК Отрасли [Электронный ресурс]. URL: <https://www.rbc.ru/industries/news/651fbbc19a7947008ce7ba17> (дата обращения 11.05.2024).

Цехомский Н. (2024) Субсидия Фабрики – одна из самых эффективных для бюджета // Эксперт. №2 (3). Приложение. [Электронный ресурс]. URL: <https://expert.ru/mnenie/subsidiya-fabriki-odna-iz-samykh-effektivnykh-dlya-byudzheta/> (дата обращения 18.05.2024).

Подсветова Татьяна Валентиновна, кандидат технических наук, доцент кафедры экономических и финансовых дисциплин Московского гуманитарного университета. Адрес: 111395, г. Москва, ул. Юности, д.5. Тел.: +7(499) 374-73-61. Эл. адрес: tvpodsvetova@mail.ru.

Правовые, экологические, социально-экономические проблемы в Арктической зоне Российской Федерации

*А. В. Пономарева
Московский гуманитарный университет*

Аннотация. В статье характеризуются основные современные проблемы Арктической зоны Российской Федерации. Арктика представляет огромную стратегическую важность для России. При этом проблемы этого региона требуют особых усилий для их решения и дальнейшего успешного освоения и развития АЗ РФ.

Ключевые слова: Арктика; Арктическая зона Российской Федерации (АЗ РФ); правовые проблемы, экологические проблемы, социально-экономические проблемы, государственная политика в отношении АЗ РФ.

Арктическая зона Российской Федерации (АЗ РФ) сталкивается с множеством уникальных правовых, экологических и социально-экономических проблем. Проблемы в Арктике требуют особого внимания, поскольку этот уникальный макрорегион подвержен множеству рисков. Процессы изменения климата здесь происходят в два раза быстрее чем в остальном мире. Как известно, процессы изменения климата, происходящие в Арктике, непосредственно влияют на климат всей планеты.

В соответствии с Федеральным законом «О государственной поддержке предпринимательской деятельности в Арктической зоне Российской Федерации» в состав сухопутных территорий Арктической зоны Российской Федерации входят: территории таких субъектов Российской Федерации, как Мурманская область, Ненецкий автономный округ, Чукотский автономный округ, Ямало-Ненецкий автономный округ; а также части территорий Республики Карелия, Республики Коми, Республики Саха (Якутия), Красноярского края, Архангельской области.

Важность Арктики в социально-экономическом развитии Российской Федерации и обеспечении ее национальной безопасности обусловлена в первую очередь ее географическим положением и наличием минеральных ресурсов. Более 80 процентов горючего природного газа и 17 процентов нефти, континентальный шельф Российской Федерации в Арктике содержит более 85,1 трлн. куб. метров горючего природного газа, 17,3 млрд. тонн нефти (Постановление Правительства РФ от 30.03.2021 N 484 (ред. от 30.11.2023) «Об утверждении государственной программы Российской Федерации "Социально-экономическое развитие Арктической зоны Российской Федерации"»). В то же время, создание мощных предприятий, к чему стремится государственная политика, сопряжено со значительными рисками для региона.

Правительство России утвердило программы, направленные на социально-экономическое развитие, включая строительство инфраструктуры, поддержку научных исследований и охрану окружающей среды в Арктике. Эти меры

направлены на создание условий для устойчивого развития региона, учитывая его стратегическое значение и уникальные природные ресурсы.

На сегодняшний день, действуют следующие основные стратегические документы: Основы государственной политики Российской Федерации в Арктике на период до 2035 года; Стратегия развития Арктической зоны Российской Федерации и обеспечения национальной безопасности на период до 2035 года; Постановление Правительства РФ от 30.03.2021 N 484 (ред. от 30.11.2023) «Об утверждении государственной программы Российской Федерации "Социально-экономическое развитие Арктической зоны Российской Федерации"».

Также в Арктике действуют множество федеральных законов и законов субъектов федераций, обеспечивающих государственную политику в регионе. Опубликовано множество других документов стратегического характера. Однако на государственном уровне и среди научного сообщества продолжает ставиться вопрос о необходимости совершенствования существующей нормативно-правовой базы для более эффективного государственного управления в Арктике.

Существует много проблем, связанных с нормативно-правовыми актами. Например, согласно Федеральному закону «О рыболовстве и сохранении водных биологических ресурсов», коренные малочисленные народы ведут рыболовство в целях обеспечения ведения традиционного образа жизни и осуществления традиционной хозяйственной деятельности, то есть рыбачат на пропитание, без права на продажу.

Правовые вопросы часто касаются стратегического планирования и развития, включая необходимость интеграции экологических требований в законодательство. Важно согласовывать стратегические документы развития Арктической зоны РФ с базовыми документами государственного стратегического планирования в области охраны окружающей среды, экологической безопасности и социально-экономической деятельности. К тому же, способствует возникновению различных трудностей в реализации тех или иных установок дифференцированность действующей системы управления в регулировании арктических отношений, когда функции по развитию региона распределены между различными органами как федеральной, так и региональной исполнительной власти (Будникова, 2020).

Арктика имеет огромную стратегическую ценность для России, а также позволяет обеспечивать ее промышленный потенциал. В Арктике реализуются крупные инвестиционные проекты. Создаются условия и налоговые преференции для осуществления проектов корпораций, которые нацелены на добычу ресурсов. Однако, до сих пор отсутствует специальное регулирование поддержки социального предпринимательства, существуют проблемы высокого налогообложения для предпринимателей в Арктике. Также есть определенные проблемы формирования отношений между субъектами промышленного и традиционного природопользования, зачастую расходятся или не совпадают интересы между двумя сторонами.

Еще одной большой проблемой АЗРФ является нехватка численности населения и его отток. Одной из причин является отставание уровня жизни от

общероссийских показателей, низкий доступ к социальным услугам и жилью в отдаленных населенных пунктах. К тому же, существует изношенность коммунальной инфраструктуры и жилищного фонда в крупных городах и удаленных поселках, а также проблемы с транспортной инфраструктурой.

В настоящее время в целом по России доля не соответствующих нормативным требованиям дорог федерального значения (в них входят и мосты), – около 40%, и еще хуже состояние региональных и тем более местных дорог. По данным «Транспортной стратегии — 2030», из-за отсутствия дорог с твердым покрытием более 10% населения (15 млн человек) в весенний и осенний периоды остаются отрезанными от транспортных коммуникаций; свыше 45 тыс. населенных пунктов не имеют связи с транспортной сетью страны по автодорогам с твердым покрытием, отсутствует опорная сеть дорог в районах Севера, Сибири и Дальнего Востока, а более 30% дорог функционируют в режиме перегрузки (Лексин, 2018).

Плачевное состояние инфраструктуры серьезно сдерживает реализацию инвестиционных проектов. Оборудование, используемое для добычи полезных ископаемых сильно изношено. Система портов на трассе СМП находится в тяжелом состоянии, что в свою очередь затрудняет обслуживание грузопотоков.

Однако, одной из главных проблем Арктической зоны, на сегодняшний день, остается проблема загрязнения ее экологической системы. Компании, занимающиеся добычей полезных ископаемых в Арктике, своей деятельностью наносят большой вред экологии. Промышленная деятельность загрязняет морскую воду тяжелыми металлами и другими отходами. Существует проблема нехватки отчетных данных у большинства компаний, добывающих недра в Арктике. Российская Арктика сталкивается с серьезными экологическими вызовами, включая загрязнение отходами и радиоактивным мусором, что является результатом десятилетий промышленной деятельности и военных испытаний.

Кроме того, проблема изменения климата ярко выражена в Арктике. С каждым годом температурные колебания становятся все более значительными. Интенсивное потепление климата в Арктической зоне приводит к таянию льдов и изменению экосистем, что влияет на местное население и дикую природу. Комплексное негативное воздействие на природную среду способствует сокращению численности арктических животных. Добыча полезных ископаемых приводит к изменению естественного ареала обитания животных. Более того, учащаются случаи техногенных аварий, что разрушает естественные экосистемы.

На текущий момент в Российской Федерации не существует ни одной контролирующей организации в области экологии, из-за чего некому противодействовать катастрофам глобального масштаба. В то же время государство не допускает присутствия иностранных и международных аккредитованных организаций контроля (Баттахов, 2021).

Таким образом, важно создавать меры, направленные на решение существующих проблем в Арктической зоне и на ее устойчивое развитие. Данные меры будут способствовать улучшению качества жизни населения, защите

окружающей среды, обеспечению защиты национальных интересов России в этом стратегически важном регионе.

СПИСОК ЛИТЕРАТУРЫ

«Основы государственной политики Российской Федерации в Арктике на период до 2035 года», утвержденные Президентом Российской Федерации 5 марта 2020 года, № 164.

Баттахов П. П. (2021) Проблемы правового регулирования Арктической зоны России // Аграрное и земельное право. – № 8(200). – С. 4–9.

Будникова Ю. Е. (2020) Проблемы государственно-правового регулирования освоения Арктической зоны РФ // Вестник Института мировых цивилизаций. – Т. 11, № 1(26). – С. 102–106.

Лексин В. Н. (2018) Социально-экономические проблемы Российской Арктики. Между прошлым и будущим // Российский экономический журнал. – № 5. – С. 3–25.

Социально-экономическая проблематика Российской Арктики в исследованиях институтов Российской академии наук: история, современность, перспективы / Под общ. ред. Б. Н. Порфирьева. — М. : Научный консультант, 2018. — 802 с.

Пономарева Александра Владимировна, аспирант кафедры теории государства и права, трудового и социального права Московского гуманитарного университета. Тел.: +7 (914) 281-37-13. Эл. адрес: a.ponomareva326@gmail.com.

Электронный документооборот и электронные услуги: забота об экологии или современный фактор причинения вреда окружающей среде?

Т. А. Попова

Московский гуманитарный университет

Аннотация. Электронный документооборот с каждым годом получает все большее распространение не только во взаимоотношениях организаций между собой с государственными органами, но и становится неотъемлемой частью жизни каждого отдельно взятого гражданина. В статье рассмотрены цели внедрения электронного документооборота, а также экологический эффект развития электронного документооборота.

Ключевые слова: документооборот, электронный документооборот, государственные электронные услуги, бизнес-процесс, устойчивое развитие, ESG-повестка, экология, окружающая среда, электронные отходы

Специфика современного этапа развития человечества является прямым следствием резко усилившегося в последние десятилетия развития науки и техники, активной экспансии новых технологий в бизнес-процессы, политическую и социальную сферы, а также глобальным возрастанием экологических проблем, вызванных интенсивным развитием промышленности и чрезмерным нерациональным потреблением природных ресурсов на протяжении XIX и XX веков. В обществе сформировалось два разнонаправленных запроса. С одной стороны, бизнес начал искать новые пути повышения эффективности в быстро меняющемся мире. С другой стороны, повсеместно общество стало применять все больший запрос на социальную ответственность бизнеса (Завьялова Е. Б. [8]). В ответ на эти запросы была сформулирована концепция устойчивого развития, основанная на необходимости обеспечения паритета между экономической, социальной и экологической сферами жизни человечества. В развитие концепции устойчивого развития ООН утвердила Повестку дня в области устойчивого развития на период до 2030 года, состоящую из 17 целей [16].

Стоящие на повестке дня вопросы переходного периода от индустриальной к постиндустриальной экономике, а также соответствующие современным условиям развития запросы бизнеса и общества находят отражение в российском государстве, определяя направления его модернизации в настоящем и будущем. Так, Указом Президента России от 7 мая 2024 года № 309 [1] определены национальные цели развития Российской Федерации до 2030 года, а также на перспективу до 2036 года. Среди приоритетных направлений развития государства выделены цифровая трансформация государственного и муниципального управления, экономики и социальной сферы, а также экологическое благополучие.

Одной из характерных черт постиндустриального общества является цифровизация практически всех сфер жизни не только государства и общества, но и отдельно взятого человека и гражданина. С каждым годом современные

цифровые технологии все активнее проникают в государственное управление, различные отрасли экономики и социальную сферу, корпоративное управление и бизнес-процессы, растут год от года и расходы государства и бизнеса на автоматизацию и цифровизацию бизнес-процессов, что подтверждают данные статистических исследований [18].

Результатами внедрения современных цифровых технологий в экономику, социальную сферу и государственное управление должны стать в том числе (1) качественное повышение уровня государственного и муниципального управления, (2) «цифровая зрелость» (т.е. высокий уровень цифрового развития, способность создавать конечный продукт (товары, услуги) и улучшать бизнес-процессы с помощью цифровых технологий) экономики и социальной сферы, (3) значительное увеличение доли предоставления массовых социально значимых государственных и муниципальных услуг в электронной форме; повышения уровня удовлетворенности граждан качеством работы государственных и муниципальных органов и организаций социальной сферы не менее чем в половину. Все это в конечном итоге должно обеспечить качественный рост российской экономики и повышение уровня и качества жизни российских граждан.

Безусловно, одним из условий успешной цифровой трансформации государственного управления, экономики, социальной сферы, корпоративного управления и бизнеса в целом, является развитие и внедрение электронного документооборота.

Документооборот имел и имеет первостепенное значение для результативного развития бизнеса и качественного и эффективного государственного и муниципального управления. Цель документооборота – обеспечение эффективной коммуникации (передачи информации без смысловых искажений и потерь) и ускорения принятия решений экономическими субъектами и государственными органами вследствие оперативного получения ими данных, необходимых для выполнения хозяйственных операций или контрольных мероприятий, обеспечение динамизма и эффективности бизнеса и экономики государства в целом. Учитывая, что (1) в процессе деятельности любой организации или органа государственного управления создается огромное количество бумажных документов, отражающих различные факты хозяйственной или управленческой деятельности, (2) создание, обработка, хранение, пересылка бумажных документов требует значительных временных, финансовых, трудовых и прочих затрат, (3) бумажные документы могут быть подделаны, повреждены или уничтожены, нарушая функционирование организации, (4) отсутствие возможности обрабатывать бумажные документы в автоматизированном режиме, не позволяет оперативно передавать информацию не только между структурными подразделениями хозяйствующего субъекта, но и внешним пользователям (контрагентам, государственным органам и организациям), снижает эффективность бизнес-процессов, электронный документооборот в последние годы активно вытесняет традиционный бумажный, становясь «все более важным инструментом для со-

здания эффективных условий хозяйствования, повышая эффективность бизнес-процессов» (Мехдиев Э. Т., Плеханова Е. А. [11]).

Анализ российского законодательства показывает, что целями введения и развития электронного документооборота являются минимизация или полное устранение негативных эффектов бумажного документооборота для социально экономического развития общества:

- сокращение расходов на непроизводительные бизнес-процессы и оптимизация трудового потенциала [4];

- повышение конкурентоспособности российских предприятий и организаций [4];

- улучшение качества услуг, предоставляемых потребителям бизнесом [3];

- повышение результативности государственных и муниципальных электронных услуг и сервисов [5];

- повышение эффективности государственного и муниципального управления, снижение коррупционных рисков при обращении граждан и бизнеса к органам государственной власти местного самоуправления.

Таким образом, внедрение и развитие электронного документооборота в современных условиях является немаловажным фактором развития бизнеса и повышения его эффективности, стимулирования инвестиций в экономику, позволяет компаниям перейти на новый уровень принятия управленческих решений ввиду сокращения количества ошибок, связанных с обработкой документов, повышения актуальности учетных данных, скорости их обновления на основе поступающих документов, служит фактором роста прибыли за счет сокращения транзакционных расходов, вызванных издержками бумажного документооборота, а также за счет повышения скорости заключения и проведения сделок, и, как следствие, оборота финансовых средств.

В эпоху цифровой трансформацией общества, развития цифровых технологий и электронного документооборота новым трендом становится социальная ответственность бизнеса. Предприниматели не только добровольно берут на себя вопросы заботы об обществе и окружающей природной среде, но и в рамках реализации идей устойчивого развития в бизнесе получила распространение концепция ESG¹, определяющая принципы выстраивания бизнес-модели компании, направленной на преодоление социально-экономических проблем и сохранение благоприятной окружающей природной среды и природно-ресурсного потенциала для удовлетворения потребностей настоящего и будущего поколений (Васикова А. Ф. [6]), развитие корпоративного управления в условиях обострения социальных и экологических рисков и востребованности высокого качества корпоративного управления (Измайлова М. А. [9]). В России принципы ESG широкого применения не получили, активно внедряют их в свою практику пока только крупные корпорации, имеющие выходы на международные рынки капитала в целях привлечения инвестиций. Соблюдение кор-

¹ Понятие ESG (Environmental social governance – экологическое и социальное управление), отражает три аспекта ведения бизнеса: E – экология, S – социальное развитие, G – корпоративное управление.

порацией ESG-принципов выступает одним из критериев оценки ее привлекательности для инвестора как объекта инвестирования. На сегодняшний день у российских компаний нет обязанности по публичному раскрытию информации в сфере устойчивого развития).

Вместе с тем, как уже говорилось, подавляющее большинство ведущих корпораций, относящихся к различным отраслям экономики (финансовая и банковская сфера, IT-бизнес и телекоммуникации, ритейл, страхование и т. д.), добровольно раскрывают нефинансовую отчетность. Приказом Минэкономразвития от 01.11.2023 г. № 764 [2] утверждены Методические рекомендации по подготовке отчетности об устойчивом развитии. Указанные рекомендации могут быть использованы на добровольной основе государственными корпорациями и компаниями, крупными корпорациями с выручкой от 10 млрд. рублей, а также любыми иными организациями, заинтересованными в раскрытии нефинансовой информации в области устойчивого развития. Так, первой российской компанией, опубликовавшей нефинансовую отчетность в соответствии с Рекомендациями Минэкономразвития стала российская розничная торговая компания X5 Group [17].

В рамках реализации ESG-повестки многие компании заявляют о внедрении электронного документооборота в целях сохранения природных ресурсов. Так, например, на сайте СПАО «Ингосстрах» был размещен соответствующий пресс-релиз [12] о том, что компания с 2022 в своей работе начала поддерживать ESG-повестку, частично отказалась от использования бумаги и перешла на электронный документооборот, в Отчете об устойчивом развитии ПАО «МТС» за 2022 год в разделе «Цифровизация с заботой об экологии» отмечается, что компании в 2022 году продолжила переход на электронный документооборот, 93% внутреннего кадрового документооборота и 91% документов, юридически значимых для корпоративных клиентов, было переведено в электронный вид, все это помогло сохранить 6500 деревьев за год [14], в Отчете ПАО «ГПБ» о воздействии Банка за 2022 год в разделе 4:4.1 «Экологическая ответственность» по показателю «Обращение с отходами производства и потребления» отражается информация о снижении объема макулатуры, переданной на утилизацию, в том числе за счет перехода на электронный документооборот [15]. Как мы видим, в разрезе экологического аспекта ESG-повестки внедрение и развитие электронного документооборота позиционируется как сокращение потребления бумаги и сохранения деревьев, что вполне вписывается в рамки национальной цели «Экологическое благополучие», провозглашенной Указом Президента РФ № 309 от 07.05.2024 [1], среди задач которой ставится сохранение лесов и биологического разнообразия.

Вместе с тем, наряду с позитивными эффектами для развития бизнеса и экологии (в части сокращения потребления бумаги и отходов виде макулатуры, следовательно, сохранение лесов), есть и негативные для окружающей среды последствия цифровизации в целом, и развития электронного документооборота и сферы электронных государственных услуг в частности, о которых не го-

ворится в отчетах об устойчивом развитии и на экономических форумах. Успешное внедрение и развитие электронного документооборота и электронных услуг требует создания соответствующей инфраструктуры, состоящей из электронных устройств, связывающих сетей, хранящих и передающих информацию, потребляющих энергию и оказывающих неблагоприятное воздействие на окружающую среду (Ярыгин Г. [18]) не только в период создания и эксплуатации, но и после выработки своего ресурса. По данным статистики ежегодно в мире количество электронных устройств увеличивается на 2 млрд. единиц, при этом, соответственно, значительно увеличивается и рост электронного мусора, представленного списанным электрическим и электронным оборудованием. Так, например, согласно исследованиям ООН, в 2019 году в мире был произведен рекордный объем электронных отходов – 53,6 млн. тонн, что составляет 7,3 кг в среднем на душу населения. Общий объем глобальных электронных отходов вырос с 2014 года на 9,2 млн. тонн и, согласно прогнозу, к 2030 году достигнет 74,7 млн. тонн, то есть практически удвоится всего за 16 лет. При этом в 2019 году было переработано всего около 20% общего объема электронного мусора, судьба 80% неизвестна [7]. Практически аналогичные показатели по переработке зафиксированы в исследовании ООН за 2022 год [10], количество электронного мусора в мире растет год от года. Что касается России, то по данным Российского экологического оператора (РЭО), по итогам 2022 г. объем образования электронных отходов в России составил 1,7 млн. тонн, т.е. на одного человека приходится примерно 11 кг в год [13].

Сегодня уже трудно представить себе жизнь современного человека без использования цифровых технологий. Сфера применения электронного документооборота и сектор государственных электронных услуг будут неуклонно расширяться. Это удобно и эффективно. Вместе с тем, обратной стороной этого процесса является усугубление негативного воздействия на природу. Отказ от традиционного бумажного документооборота, замена его электронным пропагандируется как забота о сохранение лесов, забота об экологии. Вместе с тем, необходимо признать, что современные цифровые технологии в целом, и активное внедрение, и развитие электронного документооборота, в частности, имея положительные эффекты в сфере бизнеса и государственного управления, одновременно являются современным фактором причинения вреда природной окружающей среде, что в конечном итоге оказывает огромное негативное влияние на качество жизни настоящего и будущих поколений.

СПИСОК ЛИТЕРАТУРЫ

Указ Президента РФ от 07.05.2024 № 309 «О национальных целях развития Российской Федерации на период до 2030 года и на перспективу до 2036 года» // СЗ РФ. 2024. № 20. Ст. 2584.

Приказ Минэкономразвития России от 01.11.2023 № 764 «Об утверждении методических рекомендаций по подготовке отчетности об устойчивом развитии» // Документ опубликован не был (СПС «Консультант Плюс», дата обращения: 30.05.2024).

Решение Евразийского межправительственного совета от 05.02.2021 № 1 «О Концепции развития электронного документооборота в морских пунктах пропуска государств – членов Евразийского экономического союза» // Официальный сайт Евразийского экономического союза <http://www.eaeunion.org/>, 08.02.2021 (СПС «Консультант Плюс», дата обращения: 16.05.2024).

Концепция развития электронного документооборота в хозяйственной деятельности (утв. решением президиума Правительственной комиссии по цифровому развитию, использованию информационных технологий для улучшения качества жизни и условий ведения предпринимательской деятельности, протокол от 25.12.2020 № 34) // Документ опубликован не был (СПС «Консультант Плюс», дата обращения: 16.05.2024).

Распоряжение Правительства РФ от 25.12.2013 № 2516-р «Об утверждении Концепции развития механизмов предоставления государственных и муниципальных услуг в электронном виде» // СЗ РФ. 2014. № 2 (часть II). Ст. 155 (СПС «Консультант Плюс», дата обращения: 16.05.2024).

Васикова А. Ф. Некоторые аспекты формирования устойчивого развития как сбалансированного развития общества и природы // Вестник Нижневартского государственного университета. 2011. № 2. С. 39–42. – URL: <https://sciup.org/nekotorye-aspekty-formirovaniya-ustojchivogo-razvitija-kak-sbalansirovannogo-14116638> (Дата обращения: 29.05.2024).

В. Форти, К. П. Балде, Р. Кюр, Г. Бель: Глобальный мониторинг электронных отходов, 2020 год: объемы, потоки и потенциал циркуляционной экономики. Программа SCYCLE под эгидой Университета Организации Объединенных Наций (УООН)/Учебного и научно-исследовательского института Организации Объединенных Наций (ЮНИТАР), Международный союз электросвязи (МСЭ) и Международная ассоциация по твердым отходам (МАТО). Бонн/Женева/Роттердам. – URL: https://www.itu.int/en/ITU-D/Environment/Documents/Toolbox/GEM_2020_RU.pdf?csf=1&e=t2aSZu (дата обращения: 31.05.2024).

Завьялова Е. Б. Корпоративная социальная ответственность: эволюция подходов и идей // Финансовый бизнес. 2018. № 2 (193). С. 26–31.

Измайлова М. А. ESG-повестка в России: современное развитие и механизм трансформации российских компаний // МИР (Модернизация. Инновации. Развитие). 2023. Т. 14. № 3. С. 344–360. – URL: <https://www.mir-nauka.com/jour/issue/view/60/showToc> (дата обращения: 29.05.2024).

Корнелис П. Бальде, Рюдигер Кюр, Талес Ямамото, Роза Макдональд, Елена Д'Анджело, Шахана Альтхаф, Гарам Бел, Отмар Дойбцер, Елена Фернандес-Кубильо, Ванесса Форти, Ванесса Грей, Сунил Герат, Шуничи Хонда, Джулия Иаттони, Дипали С. Хетривал, Виттория Люда ди Кортемилля, Юлия Лобунцова, Иннокентий Нором, Ноэми Пралат, Мишель Вагнер (2024). Международный союз электросвязи (МСЭ) и Учебный и научно-исследовательский институт Организации Объединенных Наций (ЮНИТАР). 2024. Глобальный мониторинг электронных отходов 2024. Женева/Бонн. – URL: <https://globalewaste.org/> (дата обращения: 31.05.2024).

Мехдиев Э. Т., Плеханова Е. А. Развитие систем электронного документооборота в цифровой экономике // *Дискуссия*. 2023. № 1. С. 58–70.

Минимум бумаги, максимум пользы: Ингосстрах продолжает внедрение электронного документооборота. Дата публикации: 27.01.2023 // URL: <https://www.ingos.ru/company/news/2023/a3e5889b-07b5-47b7-199a-08dafa9eff01> (дата обращения: 20.05.2024).

ООН: рост объемов выброшенной электроники усугубляет экологический кризис // *Ведомости*. Экология. 20 марта 2024 год. – URL: <https://www.vedomosti.ru/ecology/esg/articles/2024/03/20/1026906-oon-rost-obemov-vibroshennoi-elektroniki-usugublyaet-ekologicheskii-krizis>

Отчет об устойчивом развитии ПАО «МТС» за 2022 год. С. 88. // URL: https://static.ssl.mts.ru/mts_rf/images/otchet-ustojchivogo-razvitiya-mts-za-2022-god-rus.pdf.

Отчет о воздействии Банка за 2022 год. С. 59. // URL: https://www.gazprombank.ru/upload/files/iblock/c90/e8bghgz7qyv1hz0aj58elzf9kuhxt3j9/Otchet-o-vozdveystvii-Banka-GPB-_AO_-za-2022-god-2.pdf.

Повестка дня в области устойчивого развития на период до 2030 года, утв. Генеральной Ассамблеей ООН 25 сентября 2015 года // URL: <https://www.un.org/sustainabledevelopment/ru/about/development-agenda/>

Пресс-релиз X5 Group, Москва, 20 мая 2024 года. URL: <https://esg.x5.ru/ru/news/200524/>.

Цифровая экономика: 2023 : краткий статистический сборник / Г. И. Абдрахманова, С. А. Васильковский, К. О. Вишневецкий и др.; Нац. исслед. ун-т «Высшая школа экономики». – М. : НИУ ВШЭ, 2023. – 120 с. – URL: https://ai.gov.ru/wiki/komponenty/infrastruktura-ii/2023_cifrovaya_ekonomika_kratkiy_statisticheskiy_sbornik_2023_niu_vshe/ (дата обращения: 27.05.2024).

Ярыгин Г. Экологизация цифровизации // Сайт Некоммерческого партнерства «Российский совет по международным делам». Дата публикации: 15 декабря 2022 года URL: <https://russiancouncil.ru/analytics-and-comments/analytics/ekologizatsiya-tsifrovizatsii/> (дата обращения: 16.05.2024).

Попова Татьяна Александровна, кандидат юридических наук, доцент кафедры гражданского и предпринимательского права юридического факультета АНО ВО «Московский Гуманитарный Университет», Адрес: 111395, г. Москва, ул. Юности, д. 5. Тел.: +7 (499) 374-78-60. Эл. адрес: popova-tatyana-ta@yandex.ru

Влияние природно-климатического и геополитического факторов на происхождение и становление отечественного государства

Ю. В. Пуздрач

Московский гуманитарный университет

Аннотация. В статье рассматриваются влияние природно-климатического и геополитического факторов на происхождение и становление отечественного государства.

Ключевые слова: геополитика, государство, власть, пространство, территория, климат, природа, ландшафт, почва, этнос, раса, евразийство, колонизация, интеграция, цивилизация

Когда вам кажется, что цель
недостижима, не изменяйте цели –
изменяйте план действий.

Конфуций

В свое время Декарт советовал перед тем как начать какое-то дело необходимо определиться с ключевыми понятиями. «Определите значение слов, и вы избавите человечество от половины его заблуждений» (Соколов, 2023).

Начнем с геополитики. В основании реальной геополитики усматривается: понимание угроз для безопасности страны; трезвая оценка истории народа и государства¹, как связи прошлого, настоящего и будущего; наличие доминантной, цементирующей общество, идеологии²; квалифицированное стратегическое планирование; и понимание того факта, что «главным субъектом русской геополитики выступает человек, воспитанный природой, одухотворенный, гуманистичный, справедливый» (Ивашов, 2000). Таким образом, геополитика организует политический процесс, определяет цели власти (народа) и формулирует представление о будущем.

К основным категориям геополитики, помимо прочего, обычно относят такие понятия как «безопасность»³ и «пространство». При этом, эти категории

¹«Декарт считал историю не заслуживающими доверия рассказами. Ведь исторические записи тенденциозны, искажены, неполны. Однако у нас всегда есть наличная данность исторической целостности. Это настоящее. Данное нам в настоящем содержит всю историю в себе». – Сергейцев Т., Куликов Д., Мостовой П. Идеология русской государственности. М., 2021. Часть 1. Континент Россия: сумма русской идеологии.

² Идеология это накопленное человечеством религиозное или светское гуманитарное знание, используемое властью для практического управления народа.

³ «Геополитические факторы, влияющие на безопасность многообразны. По типу они могут быть географическими, политическими, экономическими, военными, экологическими, информационными, демографическими, социокультурными. По степени постоянства – постоянными и переменными. К постоянным факторам относятся расположение территории, протяженность и конфигурация границ, климат, рельеф, флора и фауна, гидрография и др. Переменные факторы – население, располагаемые ресурсы, социально-политическая структура. Из постоянных факторов для континентальных держав первостепенное значение имеют размеры их территории, большая протяженность границ, низкая плотность населения, сложность сообщения и освоения». – Ивашов Л. Геополитическая драма России. Выживет ли Россия в XXI веке. М., 2000. Глава 1. Некоторые исходные понятия геополитического анализа.

надо понимать расширительно. Скажем, пространство может быть не только географическим, но и духовным, интеллектуальным и т. п. Кроме того, эти категории в своем понятийном значении часто соединяются¹.

«Геополитические тенденции имеют две взаимосвязанные основы² – вещественную, в которой важная роль принадлежит природно-географическому фактору, и духовную, где определяющим является социокультурный фактор» (Ивашов, 2000).

Что касается природно-географического подхода, то европейская геополитика изначально видела межгосударственные отношения как борьбу за пространство³, как колонизацию чужих территорий. Так, по концепции А. Мэхэна (1840–1914), основу мирового развития составляет глобальное противоборство континентального и морского могущества, олицетворяемого, соответственно, Россией и США, Великобританией, позже Германией. США и их союзники должны, как анаконда, сдавливать Россию со всех сторон: с запада – при помощи Германии и Великобритании, с востока – Японии. Историческим «оправданием» данной борьбы выдвигалась извечная вражда между латинской и славянской расами (Ивашов, 2000). В конечном счете вражда переросла в войну, в ходе которой западный мир постепенно лишался человеческой сущности⁴, по сути став антицивилизацией⁵.

А. Тойнби, оценивая возникновение и развитие государств-цивилизаций, выделял два обстоятельства, особо влияющих на этот процесс. Во-первых, таким фактором является исключительность создателя (человека), другим фактором могут быть особые характеристики среды, воспитавшей такого человека. В границах этого понимания эволюции государственного строительства появились две теории: расовая⁶ теория и теория среды.

Зависимость движения истории от расовых отличий всегда были в центре внимания человечества. Здесь необходимо не только отличать взгляды расистов и объективные выводы науки, но и иметь в виду что метастазы расизма поражают сознание современного человечества за счет многовековой

¹ «Не одно влияние чужеземного идеологизма пагубно для нашего отечества; воспитание, или, лучше сказать, отсутствие воспитания есть корень всякого зла.»; «Одно просвещение в состоянии удержать новые безумства, новые общественные бедствия». – Пушкин А.С. Записки официального назначения. Собр. соч. в 10 тт. Т. 7. М., 1959–1962. С. 355.

² По сути на это же обращал внимание И. А. Ильин, когда писал о Бремни нашего креста: Бремни земли, Бремни природы и Бремни народности. – Ильин И. А. О России. М., 1991. С. 12–13.

³ Геополитическое значение пространства известно с времен античности, когда возникает термин ОЙ-КУМЕНА (от др. греческого – населяю, обитаю). В дальнейшем интерес к такому пониманию пространства не ослабевал. Скажем, Наполеон утверждал, что политика государства обусловлена его географией.

⁴ «Запад... лишил человечество души» – Шубарт В. Европа и душа Востока. М., 2003. С. 26.

⁵ По этому поводу русский генерал-майор (1917), военный разведчик, и писатель Вандам А. Е. (Едрихин) писал: «Плохо иметь англосакса врагом, но не дай Бог иметь его другом... Хуже войны с англосаксом может быть только дружба с ним» – Вандам А. Е. (Едрихин). Геополитика и геостратегия. Жуковский – Москва, 2002. С. 102.

⁶ Раса – это термин, употребляемый для обозначения характерной черты, внутренне присущей какому-либо роду или виду, классу или группе живых существ. Расовые элементы это ярко выраженные психические или духовные качества, которые характерны для отдельных человеческих обществ. – Тойнби А. Постигание истории. М., 1988. С. 79.

экспансии западной цивилизации, а значит и науки, как одного из элементов этой цивилизации.

Эта экспансия изначально осуществлялась за счет религиозных взглядов о богоизбранности¹ того или иного народа², затем простого превосходства европейцев перед азиатами, латиноамериканцами, африканцами... Представители так называемых цивилизационных народов рассуждали о том, люди ли аборигены или все же они суть человекоподобные животные, на которых можно охотиться, коллекционировать их засушенные головы, устраивать человеческие зоопарки³ или просто уничтожать целые племена ради расчистки жизненного пространства для белых переселенцев...

Невозможно обойти вниманием и потуги различных «наук», активизировавшихся после появления учения Ч. Дарвина, посягнувшего на роль Творца. Естественные науки начали бездумно вмешиваться в дела природы; евгеника, забыв о промысле Бога, занялась совершенствованием человечества, улучшая отдельные качества людей; юриспруденция, конфликтуя с моралью, изобретает постулаты о том, что только англосаксы (свои) находятся под защитой права и т. д.

В начале XIX века французский писатель и дипломат де Гобино (Гобино, 2001), по существу, первым формулирует ставшую чрезвычайно популярной, так называемую, расистскую идеологическую теорию превосходства белой расы над другими. В частности, эта теория выработала идею о народах *способных* и не способных создавать и управлять государствами. В нашем случае, она усугубляла конфликт Запада и Востока, говоря о варварах-славянах, не способных вырастить в толще народных масс собственную элиту. Славяне постоянно нуждались в патронаже чужеродных завоевателей – норманнах, монголах, византийцах и дальше по списку – германцах, масонах, евреях, а теперь еще и англосаксах...

Граф де Гобино, рассуждая об исключительности, так называемого «нордического человека», считал его продуктом «индоевропейской» культуры. Однако затем прародину индоевропейца нашли в Германии и нордический человек получил «индогерманское» происхождение. Позже уточнили, что родился он где-то на североевропейской равнине королевства Пруссии. И, наконец, английский германofil Х. С. Чемберлен (Чемберлен, 2012) свел образ «индогерманского» человека до уровня «белокурой бестии», сделав его персонифицированным идеалом всей нордической нации, зародившейся в имперской Германии времен первой мировой войны.

¹ Иудаизма, вдохновленного Ветхим заветом, католицизма, под знаменем которого проходили испанские и португальские морские походы в поисках золота и особенно протестантизма с его необыкновенным фундаментальным нордическим темпераментом.

² От иудеев до англосаксов...

³ Человеческие зоопарки существовали в Антверпене, Барселоне, Варшаве, Гамбурге, Лондоне, Милане, Нью-Йорке. Последний, такого рода аттракцион, был закрыт в Бельгии в 1958 году, то есть 66 лет тому назад.

Параллельно с этим, идеи де Габино нашли громкое одобрение на Юге США. Приняв организованные формы, сторонники «евангелия от белокурой бестии» начали борьбу не только против негров, но и тех, кто поддерживал их на Севере. Гражданская война завершилась победой Севера, однако интенсивная полувековая «миграция», смешала «нордическое» золото с «альпийскими» и «средиземноморскими» примесями», что привело к распространению влияния взглядов де Габино на Севере США.

В дальнейшем реинкарнация «Нордического человека» на Западе происходила за счет усилий британской школы антропологов. Расовое осознание Запада выразилось в теории «диффузионизма», в рамках которой произошло соединение нордического с иудейским, но на почве Британии. Теперь уже «британские израильтяне» в лице британских подданных (в узком смысле), позже всех белых светловолосых и голубоглазых, но с определенными формами черепа (в широком смысле), наделялись исключительными качествами и объявлялись авторами всех достижений человечества.

Таким образом, различные интерпретации теории рас и в наши дни продолжают влиять на ход мировой истории. При этом идеологическая экспансия превосходства одних над другими привела к тому, что носителями идей расизма становятся народы, представляющие различные культуры, религии и цвет кожи. В итоге, представление о расе по сути заменило для этих народов понятие этноса...

В тоже время история человечества знает примеры того, что фактор расы оказывался менее значимым для движения истории. Скажем, в мировосприятии древних греков при встрече с другими народами не возникало чувства расового превосходства. Видя признаки инакости, они делали вывод о влиянии на другие этносы фактора среды, то есть постоянного воздействия на человека неодушевленной природы (Гиппократ, 1936) – климата, почвы, ландшафта, гидрографии...

Не секрет, что географические условия России мало приспособлены для комфортной жизни – вечная мерзлота, морозы, северная распутица, длинная зима – короткое лето и минимум солнца. Наконец, почвенно-ботаническая пестрота, существующая между Европой и Азией (Вернадский, 2008), с характерной для России борьбой леса и степи. Понятно, что прежде всего географические особенности во многом предопределили ход исторического развития русского народа, что безусловно сказалось на хозяйственной занятости населения. «Русский народ выступает в истории Евразии преимущественным носителем земледельческой культуры. Однако хозяйственно освоить территорию Евразии русский народ мог лишь потому, что наряду с земледелием он всегда занимался посредничеством и торговлей между лесными промыслами и степным скотоводством» (Вернадский, 2008).

В течение многих веков Россия осваивала пространство Евразии. Русские первопроходцы шли на встречу Солнцу и дошли на востоке до Тихого океана, на юге – до Тянь-Шаня. Географические особенности так же во многом опреде-

лили ход российской государственности. Территория России – равнина в естественных границах, соединяя Уральским хребтом европейские и азиатские земли, была предназначена самой природой для образования единого государства (Андреев, 2011).

Природно-климатические условия жизни оказывают влияние и на этнопсихологию – «из духа ландшафта вырастает народная душа. Он чеканит в ней постоянные национальные свойства... Если дух ландшафта сходен с духом эпохи, то они друг друга подкрепляют и усиливают свое действие» (Шубарт, 2003).

Психологические характеристики народа влияли и на методы, используемые нашими предками для освоения новых территорий. И здесь сказывались не алчность грабителя и не страсть агрессора-завоевателя, а дух первопроходца, географа, купца, предпринимателя, третейского судьи и защитника земли, стремящегося подальше отодвинуть границы мест проживания, обезопасив тем самым народ от возможного нападения неприятеля. История человечества знает три способа расширения государственных территорий – колонизацию¹, ассимиляцию² и интеграцию³. В литературе, в контексте развития российского государства, чаще используется термин колонизация. Давайте задумаемся над тем, насколько этот термин корректен по отношению практики государственного строительства России.

Выдающийся русский мыслитель основатель теории цивилизационного развития Н. Я. Данилевский писал в своем труде «Россия и Европа»: «Воздвигнутое русским народом государственное здание не основано на костях погранных народностей. Он или занимал пустыри⁴, или соединял с собой путем исторической, нисколько не насильственной ассимиляции такие племена как чудь, весь, меря или зыряне, черемисы, мордва, не заключавших в себе ни зачатков исторической жизни, ни стремлений к ней, или принимая под свой кров и свою защиту такие народы, которые, будучи окружены врагами, уже потеряли свою национальную самостоятельность, или не могли более сохранять ее, как армяне и грузины. Завоевание играло во всем этом самую ничтожную роль» (Данилевский, 2008).

Особый разговор о присоединении Сибири. «Какое тут, в самом деле, завоевание? Где тут завоеванные народы и покоренные царства? Стоит лишь

¹ Колонизация, англосаксонский вариант освоения территорий, предполагает деление территории империи на метрополию и колонии, где последние играют роль сырьевых придатков, коренное население которых либо угнетается, либо уничтожается.

² Для этнической ассимиляции характерно постепенное, через два-три поколения, поглощение коренного населения этносом завоевателем. Этот прием использовали немецкие рыцарские ордена по отношению прибалтийских славян.

³ Интеграция – это плодотворное, равноправное взаимовыгодное освоение территорий. При этом, этнос, входящий в империю, сохраняет свой язык, религию и традиционный уклад жизни. Примером интеграции новых территорий может служить политика царской империи в XIX веке.

⁴ Кстати, так же действовали и полабские славяне до их завоевания немцами. Философ и историк культуры Иоганн Гердер пишет «Славяне были миролюбивы, они не завоевывали, а осваивали территории и заселяли земли, оставленные другими народами». – Гердер И. Г. Идеи к философии истории человечества. М., 1977. С.470.

счесть, сколько в Сибири русских и сколько инородцев, чтобы убедиться, что большею частью это было занятие пустопорожного места, совершенное (как показывает история) казацкой удаляю и расселением русского народа почти без содействия государства. Разве еще к числу русских завоеваний причислим Амурский край, никем не заселенный, куда всякое переселение было даже за-прещено китайским правительством, неизвестно почему и для чего считавшим его своею собственностью» (Данилевский, 2008). «Никогда занятие народом предназначенного ему исторического пространства не стоило меньше крови и слез» (Данилевский, 2008).

После такого рода аргументации можно сделать вывод, что несмотря на то, что среда безусловно влияет на численность населения, на выбор его хозяйственной деятельности, комфортность жизни, однако «любые климатические и топографические условия способны стать подходящей средой для возникновения» государства (Тойнби, 1988).

Здесь необходимо уточнить, что именно российская среда в силу многих вариантов её качественных характеристик, а именно громадность территории и почти постоянное раздвижение оборонительных рубежей¹, диктуют единственно верные решения проблем военного и гражданского государственного управления. В частности, большая по составу армия с гражданским призывом необходима для того, чтобы охранять территорию страны; меньшая по численности профессиональная армия не способна решить эту задачу. По этой же причине «разделение властей»² не выдерживает конкуренции с самодержавием, ибо там «где существует многовластие, там либо нет государственной власти, либо происходит революция» (Андреев, 2011). Таким образом, тем же самым своеобразием территории и среды объясняется особость российской бюрократии. В связи с этим трудно не согласиться с Н. Бердяевым, который писал, что «Россия самая государственная и самая бюрократическая страна в мире... Русский народ создал могущественнейшее в мире государство, величайшую империю. С Ивана Калиты последовательно и упорно собиралась Россия и достигла размеров, потрясающих воображение всех народов мира. Интересы созидания, поддержания и охранения огромного пространства занимают совершенно исключительное и подавляющее место в русской истории» (Бердяев, 1997).

Нам было дано огромное обилие пространств и племен... и самые суровые условия жизни и борьбы. Мы должны были создать в этих условиях, из этого обилия, в три-четыре века единое великое государство и единую великую духовную культуру (Ильин, 1991).

Обстоятельств такого успеха несколько.

¹ С. Соловьев насчитывает с 1240 г. по 1462 г. (за 222 года) – 200 войн и нашествий. С четырнадцатого века по двадцатый век (за 525 лет) Сухотин насчитал 329 лет войны. Россия провела две трети своей жизни. – Ильин И. А. О России. М., 1991. С. 13.

² Вспомним М. М. Сперанского и его изящное решение совмещения организации государственной власти на основе принципов «разделения властей» и «единства власти» в проекте конституции России 1809 года.

Во-первых, включение в Московское царство огромных территорий осуществлялось не за счет истребления присоединяемых народов или насилия над традициями и верой туземцев, а за счет комплиментарных контактов русских с аборигенами или добровольного перехода народов под руку московского царя. Таким образом, колонизация Сибири русскими не была похожа ни на истребление североамериканских индейцев англосаксами, ни на работорговлю, осуществлявшуюся французскими и португальскими авантюристами, ни на эксплуатацию яванцев голландскими купцами. А ведь в пору этих «деяний» и англосаксы, и французы, и португальцы, и голландцы уже пережили век просвещения и гордились своей «цивилизovanностью». У нас, русских, были и есть умение понимать и принимать все другие народы. И действительно, русские понимают, к примеру, европейцев гораздо лучше, чем те понимают россиян. Наши предки великолепно осознавали уникальность образа жизни тех народов, с которыми сталкивались, и потому этническое многообразие России продолжало увеличиваться (Гумилев, 1992).

Во-вторых, Россия как великая держава, издавна взаимодействовала как с цивилизациями Европы, так и с цивилизациями Азии. В результате, уже в первые столетия существования Руси национальное правосознание русских смешало в себе элементы западного и восточного мировоззрения. Таким образом, «западнический соблазн Петербурга и азиатский соблазн Москвы – два неизбежных срыва России, преодолеваемые живым национальным духом. В соблазнах возникает единый созидательный стимул и крепнет сила (Федотов, 1988).

В-третьих, такое смешение европейской и азиатской среды (пространства) приводил философа Н. С.Трубецкого к формулированию принципов евразийства, географа П. Н. Савицкого к идее «срединного государства» (Савицкий, 2002), а историка Г. В. Вернадского к понятию «Срединный Материк» (Вернадский, 2008), где соприкасаются степь и лес, где сосуществуют восточные славяне рек и лесов и кочевые племена степи. Таким образом, «Срединный Материк» это место, где соединились в уникальном единстве многоэтническая культура с пространством природы Европы и Азии. Такой сплав славянского с азиатским (кавказским, тюркским, монгольским) создает общеевразийский национализм (Трубецкой, 2002) создающий новое государство, не похожее ни на азиатское, ни на европейское. Итак, «вся история Евразии есть последовательный ряд попыток создания единого евразийского государства» (Вернадский, 2008).

В-четвертых, наблюдая гибель северной европейской культуры (Шубарт, 2003) следует согласиться с Л. Гумилёвым о будущем России – если Россия будет спасена, то только как евразийская держава и только через евразийство (Бердюгин, 2017).

В тоже время, рассуждая о природных и геополитических факторах, влияющих на происхождение и становления российского государства невозможно обойти вниманием по крайней мере две научные конструкции, получившие распространение в XIX веке.

Популярная в России того времени «теория родового быта», основывалась на гегелевском подходе происхождения государства из семьи. В практическом плане эта теория опиралась на труд противника норманнского взгляда Байера-Шлёцера¹, ректора университета И. фон Эверса (1781–1830) «Древнейшее право руссов», опубликованный в 1826 году. В этой книжке автор доказывал, что древнее русское право всегда легче понять, если мы примем, что русские жили тогда (в X–XI вв.) в «родовом быте» (Покровский, 1933). Таким образом, он, отрицая внешние факторы, обосновывает появление русского государства за счет внутренних ресурсов и тех природных условий в границах которых существовала семья славян.

Не конфликтуя с «теорией родового быта», историк и этнограф А. П. Щапов² разрабатывал очень интересную и значимую для развития науки идею, известную как «областничество».

А. П. Щапов ассоциировал историю России с освоением её территории, которая, по его мнению, происходила естественным образом. Естественность этого процесса обуславливалась с одной стороны «преобладанием физических законов и непосредственным влиянием природы русской земли», так сказать географией ландшафта. С другой стороны, на естественность процесса указывал уровень развития и этнопсихологическая характеристика местного населения. В результате «колонизация шла наугад и на авось, без всякого предварительного обследования и изучения почвы и климата, выбираемой под заселение местности» (Щапов, 1906).

Таким образом, географический фактор и историко-этнографические особенности народа влияли на процесс расселения людей и выбор типа хозяйственной деятельности. Итак, реальная практика заселения земли, естественное увеличение численности населения так же влияли на особенности общежития областных общин и их организацию, а это, в свою очередь, провоцировало дальнейшее освоение новых территорий.

Как следствие, следом за интеграцией происходит усложнение административной системы России, – от схода в общине к городским вечевым сходам и далее к областным земским советам и наконец к вершине вечевого строя – земскому собору. Эта схема указывала на суть российского государства – «сельская община есть основная ячейка, собрание таких ячеек есть Русь» (Революционный радикализм, 1997).

Следовательно, процедура приобретения новых территорий проходила по А. П. Щапову постепенно и должна завершиться созданием «земско-областной федерации». При том, что характерная для федерации децентрализация должна была обеспечивать естественность сосуществования различных местнических и

¹ Надо сказать, начиная с образования Академии наук, русской историей занимались преимущественно немцы, многие из которых с трудом разговаривали на русском языке. Кроме того, Байер, Миллер, Шлецер, Рейц и другие в отстаивании своих позиций чаще всего демонстрировали не научную аргументацию, а корпоративную и этническую солидарность.

² Щапов А.П. (1831–1876) – русский историк, этнограф и антрополог, публицист. Специалист по истории раскола Русской церкви.

этнических культур, сглаживать различия, и устранять поводы для обычных междоусобиц. Выстраивая федерацию снизу в верх, А. П. Щапов, обращал особое внимание на то, что крепость государства обеспечивается не столицами, «не правильностью государственных учреждений и умеренной опеки правительства», а этнической и культурной разнообразностью глубинки (Щапов, 1906).

Подтверждая значение глубинки для устойчивости государства, А. П. Щапов говорит, что настоящей причиной церковного раскола была не столько реформа Никона, сколько протестное несогласие людей с политикой центра. Раскол стал возможен после постепенного замещения исконного хранителя древних традиций «общинно-демократического народосовестия»¹ централизацией управления бюрократического государства. Именно «это недовольство в низших классах народа выразилось в расколе».

Надо сказать, что среди культурных людей, разделяющих патриотические идеи славянофилов, темы федерализации страны и федерального самоуправления были достаточно популярны. Сторонники федерализма получили наименование «почвенников». Не смотря на различие идеологических позиций их объединяло неприятие не свойственных для традиционных форм народного общежития черт государственного управления, основанного на сословности монархического общества, бюрократизме и жесткой централизации.

Эти взгляды «почвенников» стыковались с основными положениями теории «областничества» А. П. Щапова о земско-областных началах исторического развития России, о влиянии географического фактора и «духа народного, творящего историю» (Щапов, 1906).

Опираясь на экономическое учение Н. Чернышевского, А. П. Щапов пишет, что «все юридические теории без теории строго реальной и экономической почти ничего не значат, не имеют основы и почвы для своего существования и не могут вести общество прямо к главной его цели – экономическому и умственному развитию и совершенствованию». Вместо пустого теоретизирования «надо прямо приступить к тому, с чего начинается умственная деятельность всякого народа, – с изучения окружающей его природы и разработки экономического быта».

Естественно, выводы А. П. Щапова, основанные на децентрализованном и федеративном характере российского государства смыкались с крайне радикальными революционными лозунгами тех лет, о «изменении современного деспотического правления в республиканско-федеративный союз областей» (Революционный радикализм, 1997) и существенно расходились с имперскими и монархическими представлениями столичных реформаторов.

В заключении, автор нашел возможность извиниться за порой многословное цитирование ученых прошлого... Сознаюсь, я сделал это намеренно. Дело в том, что, по моему мнению, в сознании современников, особенно у мо-

¹ Термин Посошкова И. Т.

лодежи, постепенно вымывается информация о том, чем жили, о чем думали и переживали наши предшественники. А там много интересного, поучительного и важного для оценки современной ситуации.

Нам следует постепенно отказываться от большевистской уверенности в том, что история родины начинается с октября 1917 или 1993 года... То же, что было до того, оценивалось либо как история военных или политических побед, либо сокрушительных поражений царизма. Ко всему остальному можно было относиться с некоторым пренебрежением и то, что не вписывалось в общую революционную канву, следовало замалчивать или даже переименовывать...

Как результат возникали информационные провалы, белые пятна и как следствие вопросы, ответов на которые не было. В последние 30 лет борьба между условными современными славянофилами, по сути находящимися в подполье, и западниками закончилась победой последних. Западная мысль без препятствий, без какой-либо критики, проникала в общественное сознание и разрушала устои. Самое главное, в течение многих десятилетий отсутствовала здоровая идеологическая¹ полемика, которая отвергая крайности, должна была собирать зерна ценного и полезного. Видимо, Лев Тихомиров был прав, когда писал, что «история есть в значительной степени повествование о вообще крайне малой человеческой сознательности² в деле устройства своего политического строя. Это одинаково проявляется в монархиях и республиках, у правителей и у народов» (Тихомиров, 1998). У государства не должно быть сакральных тайн от своего народа, ибо оно есть носитель государственной морали и охранитель морали человеческой. Это важно так как в основе государственной идеологии (которой у нас нет) и морали лежит пройденная правлением история, опыт преемственности власти и её воспроизводства. Итак, история есть еще и коллективная народная память, к которой надо бы относиться с трепетной аккуратностью.

СПИСОК ЛИТЕРАТУРЫ

Андреев А. (2011) Держава. Власть в истории России. М., 310 с.

Бердяев Н.А. (1997) Русская идея. Судьба России. М. : 540 с.

Бердюгин А. (2017) Последний сын серебряного века – Лев Николаевич Гумилев. Миасс, 24 с.

Вандам А. Е. (Едрихин) (2002) Геополитика и геостратегия. Жуковский – М. : 212 с.

Вернадский Г.В. (2008) Начертание русской истории. М., 331 с.

¹ Идеология – знание, на которое мы опираемся с осознанным риском и пониманием его недостаточности, но без которого выживание социума, и правление, и даже жизнь отдельного человека невозможны в принципе. И те, кто говорит о том, что у него нет идеологии хотят сохранить её в тайне. - Сергейцев Т., Куликов Д., Мостовой П. Идеология русской государственности. М., 2021. Часть 1. Континент Россия: сумма русской идеологии.

²«Бессмысленная чернь изменчива, мятежна, суеверна. Легко пустой надежде предана, мгновенному внушению послушна, для истины глуха и равнодушна, а баснями питается она.» – Пушкин А. А. Борис Годунов.

- Гобино Ж. А. (2001) О неравенстве человеческих рас. М., 764 с.
- Гиппократ (1936) О воздухах, водах и местностях. М., 306 с.
- Гердер И. Г. (1977) Идеи к философии истории человечества. М., 703 с.
- Гумилев Л. Н. (1992) От Руси к России. М., 384 с.
- Данилевский Н. Я. (2008) Россия и Европа. Взгляд на культурные и политические отношения славянского мира к германо-романскому. М., 816 с.
- Ильин И. А. (1991) О России. М., 31 с.
- Ивашов Л. (2000) Геополитическая драма России. Выживет ли Россия в XXI веке. М., 528 с.
- Конфуций (2023) Беседы и изречения. М., 352 с.
- Покровский М. Н. (1933) Историческая наука и борьба классов. М.-Л., 448 с.
- Пушкин А. С. (1962) Собр. соч. в 10 тт. М. : 1959–1962.
- Революционный радикализм в России: век девятнадцатый (1997) / Под ред. Е. Л. Рудницкой. М., 570 с.
- Савицкий П.Н. (2003) Географические и геополитические основы еврейства / Русский мир: Геополитические заметки по русской истории. С. 799–809.
- Сергейцев Т., Куликов Д., Мостовой П. (2021) Идеология русской государственности. М., 848 с.
- Соколов Ю. Кладовая мудрости. Часть 2 – естествознание. // <https://proza.ru/2017/12/20/2261> (дата обращения 20.05.2024).
- Тихомиров Л. (1998) Монархическая власть. М., 674 с.
- Тойнби А., Хантингтон С. (2016) Вызовы и ответы. Как гибнут цивилизации. М., 288 с.
- Тойнби А. (1988) Постигание истории. М., 730 с.
- Трубецкой Н. С. (2002) Общеэвразийский национализм / Основы евразийства. М., 132 с.
- Чемберлен Х. С. (2012) Основания девятнадцатого столетия. В 2 т. СПб. : 2012.
- Шубарт В. (2003) Европа и душа востока. М., 384 с.
- Щапов А. П. (1906) Сочинения: В 3-х тт. СПб, 1906.
- Федотов Г. П. (1988) Лицо России. Статьи 1918–1930. Париж, 330 с.

Пуздрач Юрий Владимирович, доктор юридических наук, профессор кафедры теории государства и права, трудового и социального права, АНО ВО «Московский гуманитарный университет». Адрес: 111395, г. Москва, ул. Юности, д. 5. Тел.: +7 (499) 374-72-37. Эл. адрес: puzdrach.y.v@gmail.com

Использование объектов культурного наследия в сфере туризма как средства укрепления цивилизационной идентичности и культурного суверенитета российских регионов

*Ю. С. Путрик, З. Т. Абдурахманова
Российский НИИ культурного и природного
наследия им. Д. С. Лихачёва.*

Аннотация. В условиях обострения междивизиационного противостояния вопросы укрепления цивилизационной идентичности и культурного суверенитета России становятся все более актуальными. Развитие информационных коммуникаций в эпоху глобализации увеличивает риски снижения культурного суверенитета и поэтому возрастает необходимость совершенствования форм и методов обеспечения государственной и общественной поддержки цивилизационной идентичности и культурного суверенитета страны на федеральном и региональном уровнях. Противостоять размыванию российских цивилизационных ценностей призваны культурные инициативы, опирающиеся на объекты культурного наследия, и высокая эффективность здесь может быть достигнута в сочетании с туристскими технологиями.

Ключевые слова: культурный суверенитет, цивилизационная идентичность, русская усадьба, туризм, культурная среда.

Говоря факторах обеспечения культурного суверенитета, заметим, что государственная культурная политика реализуется в едином не только культурном, но и географическом пространстве регионов Российской Федерации с расположенными на их территориях объектами культурного и природного наследия (ОКН), которые являются материальной основой, непосредственными носителями исторической памяти и, таким образом, важнейшим фактором обеспечения культурного суверенитета наряду и в совокупности с образованием, воспитанием, просвещением и языком. Если у нас воспитательный, образовательный и просветительский процессы, связанные с трансляцией исторической памяти, не будут подкрепляться аутентичным восприятием конкретных историко-культурных объектов, то эффективность мер по обеспечению и укреплению культурного суверенитета не будет отвечать запросам государства и общества.

В современных условиях информационного общества вопросы укрепления цивилизационной идентичности и культурного суверенитета приобретают особую актуальность и важнейшим направлением этой деятельности органов государственной власти Российской Федерации и общественных организаций в сфере культуры является сохранение объектов культурного наследия и формирование аутентичной культурной среды на региональном и муниципальном уровнях.

В условиях обострения междивизиационного противостояния вопросы укрепления культурного суверенитета России становятся все более актуальными. Культурный суверенитет нашей страны, базируется на историко-

культурных ценностях российской цивилизации, важнейшим материальным компонентом которых являются объекты культурного наследия – памятники, ансамбли, достопримечательные места и, конечно же, русские усадьбы XVIII–XIX вв. как особая линия, присущая российской истории. Нормативно-правовое понимание понятие «культурный суверенитет» показано в Основах государственной культурной политики, где впервые культурный суверенитет в правовом пространстве представлен как «...совокупность социально-культурных факторов, позволяющих народу и государству формировать свою идентичность, избегать социально-психологической и культурной зависимости от внешнего влияния, быть защищенными от деструктивного идеологического и информационного воздействия, сохранять историческую память, придерживаться традиционных российских духовно-нравственных ценностей» (Указ Президента Российской Федерации от 25.01.2023 г. № 35: Электронный ресурс). В современных условиях развития информационных коммуникаций опасность снижения культурного суверенитета, безусловно, возрастает и поэтому меры укреплению культурного суверенитета должны стать более комплексными и целенаправленными. Это не означает полную изоляцию от международных коммуникаций и взаимодействия в сфере культуры, но предполагает следование принципу приоритетности российской культуры в плане государственной поддержки в целях придания ей устойчивости по отношению к внешним негативным влияниям и не допущения размывания с их стороны российских культурных ценностей. В этой связи возрастает необходимость совершенствования форм и методов эффективного обеспечения государственной и общественной поддержки культурного суверенитета страны на федеральном и региональном уровнях в т. ч. и средствами туризма. На решение этих задач направлен принятый 08 мая 2024 года Указ Президента РФ N 314 «Об утверждении Основ государственной политики Российской Федерации в области исторического просвещения», в котором предусмотрено, в частности, «...разработка и реализация государственной программы, направленной на развитие школьного и студенческого познавательного туризма и предусматривающей посещение музеев, военно-исторических объектов, памятников истории и культуры, городов-героев, городов воинской славы и городов трудовой доблести, заповедников и других мест, связанных с историей России».

Сложность и многоуровневость системы обеспечения культурного суверенитета актуализирует задачу организации системы управления культурным суверенитетом. Такие вопросы уже поднимаются в научных публикациях (Черняховский, 2024: Электронный ресурс).

Комплексность мер по обеспечению культурного суверенитета предполагает функционирование нормативно-правовых, административных, финансово-экономических, информационных, организационных механизмов, координированно используемых государственными и общественными организациями не только по сохранению объектов культурного наследия как неотъемлемой части окружающей культурной среды, но и активного вовлечения памятников, ансамблей и достопримечательных мест в культурный и туристский оборот, где

туризм и краеведение выступают мощным инструментом и средством закрепления и продвижения историко-культурных ценностей в сознании граждан России и граждан других стран, посещающих нашу страну с культурно-познавательными и деловыми целями. Особая роль в обеспечении культурного суверенитета принадлежит коммуникационным каналам и информационным системам, посредством которых транслируется интерпретируемая информация об объектах культурного наследия.

Назрела необходимость формирования принципиальной модели обеспечения культурного суверенитета и управления им, включающей базовые факторы, компоненты внешней и внутренней среды, субъекты и объекты культурного суверенитета, методы и механизмы его обеспечения. В этой модели ОКН могут и должны занимать важное место как базовый компонент, питающий систему обеспечения культурного суверенитета.

По отношению к объектам культурного наследия – памятникам, ансамблям, достопримечательным местам, забота о сохранении которых сегодня возрастает, должны приниматься действия не только по их выявлению, сохранению и т. д. предполагающие их восстановление, реконструкцию, консервацию и др. действия для их физической сохранности, но и решение вопросов по усилению их функции как важнейшего компонента культурной, туристской и образовательной среды. Т. е. обеспечения их доступности, инфраструктурного обустройства, возможностей включения в туристский маршрут, экскурсии, проведение каких-либо событий в месте их расположения и в увязке тематикой памятника, использование сведений и упоминаний о памятнике в литературных произведениях, театральных постановках, при производстве кинофильмов, в культурных индустриях и социокультурном проектировании при формировании туристских продуктов.

Поэтому при разработке проектов туристско-рекреационного обустройства территории, формировании туристско-рекреационных кластеров, мастер-планов и других типов проектов на региональном и муниципальном (местном) уровнях весьма важен тщательный учет и оценка историко-культурного потенциала территории, что в конечном итоге позволяет правильно выбирать приоритеты при выборе места для размещения и создания туристских инфраструктурных комплексов. Пока же нельзя сказать, что эти моменты учитываются в полной мере. Так, можно констатировать, что организаторы туризма как на федеральном, так и на региональном уровнях оказались не готовы к резкому увеличению спроса на посещение регионов отечественными и иностранными туристами. 30 октября 2022 г. Президент РФ В. В. Путин утвердил список поручений различным органам власти по итогам заседания Президиума Госсовета РФ. Поручения касаются многих проблем развития туризма. Фактическим исполнителем большинства поручений по созданию объектов туристской инфраструктуры на территории страны является Корпорация «Туризм.РФ», образованная по решению Правительства РФ в 2020 г. Заметим, что впервые в истории нашей страны государством создан специализированный институт развития с лице Корпорации «Туризм РФ», нацеленный на построение комплексных

туристических объектов и развитие туристической инфраструктуры. Корпорация развивает свою деятельность в десятках регионов, привлекая в т. ч. и частные инвестиции. Партнерами корпорации являются Минприроды, Минстрой, Минфин, Минэкономразвития, Росимущество и ряд других организаций федерального уровня. Однако среди них нет Министерства культуры, что вызывает вопросы по части квалифицированного выбора мест и локаций для инфраструктурного строительства в соответствующей привязке к объектам культурного наследия. Поручениями Президента РФ предусмотрено также создание специальной межведомственной комиссии в целях комплексного решения вопросов, касающихся возрождения исторических усадеб, их приспособления для оказания гостинично-туристских услуг, осуществления культурных мероприятий. Правильно включить в состав партнёров Корпорации «Туризм.РФ» Министерство культуры РФ как организацию, которая будет проводить процедуру определения локаций для создания инфраструктурных объектов в соответствии с имеющимися материальными и нематериальными культурными ценностями, на основе которых методами социокультурного проектирования будут созданы новые туристские маршруты и продукты.

Вообще, надо сказать, что в России насчитывается несколько общественных организаций, связанных с русской усадьбой, появляются также специальные управляющие компании по тематике усадеб, напр., Управляющая Компания «Усадьбы и парки», которая действует в Липецкой области, имеет успешный опыт привлечения частных инвесторов для восстановления разрушенного памятника архитектуры «Усадьба Скорняково-Архангельское» (Наследие Империи: Электронный ресурс) и приспособление его под современное использование. Сегодня там предоставляется широкий спектр услуг в летний и зимний периоды, включающий не только экскурсии по усадьбе и изысканное гастрономическое предложение, но и конные прогулки по окрестностям, гостевые дома активный отдых, мини-зоопарк, экологическую тропу, венчание и крестины, детские праздники и многое другое. Все это гармонирует и прямо или косвенно соответствует традиционным ценностям – обычаям и традициям русской культуры и, соответственно, представляет важный компонент основания культурного суверенитета России в конкретном регионе. Аналогичную картину оказания эффективного комплекса услуг можно наблюдать и в восстановленной усадьбе Гребнево в Подмосковье (Усадьба Гребнево: Электронный ресурс) и целый ряд других ярких и успешных реализованных проектов. Это свидетельствует о все возрастающем интересе общества к вопросам сохранения и использования усадебных комплексов, которых на территории России в настоящее время находится около 3 тысяч (Ассоциация владельцев исторических усадеб: Электронный ресурс). Заметно расширяются реставрационные и восстановительные работы.

Поэтому, как видим, вопросы сохранения ОКН сегодня ещё в большей степени требуют внимания как в плане выявления и сохранения, так и в направлении их эффективного использования в целях укрепления цивилизационной идентичности российских регионов и культурного суверенитета.

СПИСОК ЛИТЕРАТУРЫ

Указ Президента Российской Федерации от 25.01.2023 г. № 35 «О внесении изменений в Основы государственной культурной политики, утвержденные Указом Президента Российской Федерации от 24 декабря 2014 г. № 808». [Электронный ресурс]. Официальное опубликование правовых актов. URL: <http://publication.pravo.gov.ru/Document/View/0001202301250004> (дата обращения 12.01.2024).

Информационно-правовой портал «КонсультантПлюс»: Указ Президента РФ от 08.05.2024 N 314 «Об утверждении Основ государственной политики Российской Федерации в области исторического просвещения». [Электронный ресурс]. URL: https://www.consultant.ru/document/cons_doc_LAW_476013/77456519dad5b19a16d325010cdef9db56b5bf07/?ysclid=lx5zc7szw712084546 (дата обращения 12.01.2024).

Черняховский С. Ф., Черняховская Ю. С. Вызовы и угрозы культурному суверенитету РФ и меры по противодействию //Прогнозируемые вызовы и угрозы национальной безопасности Российской Федерации и направления их нейтрализации: сборник материалов круглого стола (25 августа 2021 г.). ВАГШ ВС РФ. [Электронный ресурс]. URL: <https://heritage-institute.ru/wp-content/uploads/2021/11/chernyahovskij-chernyahovskaya-vyzovy-i-ugrozy...pdf> (дата обращения 05.05.2024 г.).

Президент утвердил перечень поручений по итогам заседания Президиума Государственного Совета Российской Федерации, состоявшегося 6 сентября 2022 года. [Электронный ресурс] // Официальный сайт Президента Российской Федерации. URL: <http://www.kremlin.ru/acts/assignments/orders/69735/> (дата обращения: 21.01.2024).

Информационный портал «Наследие Империи». [Электронный ресурс]. URL: <https://rusnasledie.info/nachnut-li-v-rossii-vozhdat-razrushennye-usadby/> (дата обращения 02.05.2024).

Информационный портал «Дворянская усадьба» [Электронный ресурс]. URL: <https://usadba-nadonu.ru/> (дата обращения 02.05.2024).

Информационный портал «Усадьба Гребнево». [Электронный ресурс]. URL: <https://usadbagrebnevo.com/> (дата обращения 12.05.2024)

Ассоциация владельцев исторических усадеб [Электронный ресурс]. URL: <http://nashiusadby.ru/category/smi/> (дата обращения 02.05.2024).

Путрик Юрий Степанович, доктор исторических наук, главный научный сотрудник – руководитель Центра социокультурных и туристских программ Российского научно-исследовательского института культурного и природного наследия имени Д. С. Лихачёва. Адрес: 119072, Москва, Берсеневская набережная, д. 18-20-22, стр. 3. Тел.: +7 (495) 686-13-19. Email: putrik@list.ru

Абдурахманова Зарема Таривердиевна, кандидат географических наук, мл. научный сотрудник Центра социокультурных и туристских программ Российского НИИ культурного и природного наследия им. Д. С. Лихачёва. Адрес: 119072, Москва, Берсеневская набережная, д. 18-20-22, стр. 3. Тел.: +7 (495) 686-13-19. Email: zarema.abdurakhmanowa@yandex.ru.

Концепция осознанного потребления «Zero waste» как инструмент борьбы с изменением климата

Н. Н. Ребик

Государственный университет управления

Аннотация. В статье рассмотрены основные положения концепции осознанного (разумного) потребления, а также предпосылки её возникновения. Показана взаимосвязь между поведением потребителей, количеством бытовых отходов, влиянием мусорных полигонов на возникновение парникового эффекта в атмосфере и потеплением климата. Проанализированы перспективы развития концепции осознанного потребления и условия, необходимые для её широкого распространения.

Ключевые слова: осознанное (разумное) потребление, концепция нулевых отходов, потепление климата, утилизация бытовых отходов, ответственность производителей упаковки.

Концепция осознанного (разумного) потребления – это правила потребления, которые направлены на бережное отношение к природным ресурсам, на защиту окружающей среды путём отказа от чрезмерных покупок и минимизации упаковки товаров.

История возникновения концепции осознанного потребления связана с ростом производства в середине XX века, с развитием химической промышленности и, в особенности, повсеместного использования синтетических материалов. Синтетические материалы, особенно изготовленные из полимеров, являются дешёвым сырьём для производства товаров и их упаковки, что привело к снижению цен и, соответственно, росту спроса на рынке товаров и услуг. Уже в середине 1970-х годов учёные западных стран стали высказывать озабоченность растущими объёмами бытовых отходов и огромным количеством пластика среди отходов жизнедеятельности человека. В обществе стали обсуждать проблемы «перепроизводства» и «чрезмерного потребления». Эти проблемы имеют чёткую взаимосвязь. Производители производят товаров больше, чем могут продать по приемлемым для них ценам, и вынуждены снижать цены, чтоб всё же реализовать свою продукцию и минимизировать убытки. Потребители, пользуясь снижением цен, могут позволить себе приобретать больше товаров, гораздо больше того количества, которое им необходимо и, даже, больше того, что они могут потребить. Этот процесс продолжается и ведёт к неизменному росту объёмов мусора. Кроме того, постоянное наращивание производственных мощностей ведёт к истощению природных ресурсов и к увеличению вредных выбросов в атмосферу.

Результатом вышеописанной деятельности человека является процесс потепления климата, который характеризуется неуклонным повышением средней температуры на земле. Следствие процесса потепления климата выражается в негативном воздействии на условия жизни человека. Всё чаще происходят при-

водные катаклизмы в виде аномально высоких или низких температур, аномально обильных осадков, наводнений, ураганов, извержения вулканов и пр. Если этот процесс не остановить то, часть обитаемой сегодня суши станет непригодной для жизни: некоторые части территории окажутся затопленными водой, некоторые превратятся в необитаемую пустыню (Бондарева, Матросова, Стародубцева, 2022) Борьба с потеплением климата является основными трендом борьбы человечества за выживаемость.

В 2025 году 200 стран, в т. ч. и Россия, подписали Парижское соглашение по климату. Основной целью подписания этого документа является удержание повышения средней температуры на планете на уровне 1,5 градусов Цельсия в год. В России для достижения этой цели был принят ряд мер. По указу Президента РФ от 2 ноября 2020 г. «О сокращении выбросов парниковых газов» к 2030 году должно быть обеспечено сокращение выбросов парниковых газов до 70% от уровня 1990 года. В 2021 году был принят закон «Об ограничении выбросов парниковых газов», согласно которому введена обязательная отчётность для предприятий, выделяющих более 150 тыс. тонн эквивалента углекислого газа (Никонов, 2021). В настоящее время действует Климатическая доктрина РФ, которая провозгласила достижение углеродной нейтральности нашей страны к 2060 году.

Наряду с мерами, принимаемыми на уровне правительств разных стран, применяются меры по борьбе с изменением климата на уровне широких масс населения нашей планеты. Всё больше людей, особенно в больших городах, отказываются от личных автомобилей в пользу общественного транспорта и малогабаритных и электрических средств передвижения. Всё больше потребителей предпочитают приобретать сезонные продукты питания. Круг сторонников и последователей концепция осознанного (разумного) потребления неуклонно расширяется (Архипова, Ковацкая, 2020).

Концепция осознанного потребления «Zero waste» предполагает изменение поведения потребителей в сторону соблюдения ряда правил:

– Отказ от излишних покупок и избавление от ранее купленных вещей, которые не являются чем-то необходимым. Ограничение используемых потребителями товаров и услуг до необходимого минимума.

– Сосредоточение на качестве, а не на количестве, приобретаемых товаров. Речь идёт о приобретении качественной одежды, бытовой техники, мебели и др. товаров, срок пользования которыми будет максимально возможным.

– Отказ от вещей одноразового использования, например, одноразовой посуды, пластиковых пакетов, пластиковых трубочек для употребления напитков, предметов личной женской гигиены и пр. Кроме того, отказ от приобретения товаров в индивидуальной упаковке, например, приобретение продуктов питания и бытовой химии «на развес» и «на розлив». Важно отметить, что при приобретении товаров «на развес» и «на розлив» потребители используют собственные ёмкости многоразового использования.

– Принятие мер, направленных на продление срока службы старых вещей, например, ремонт сломанной бытовой техники и мебели, использование

старой одежды для изготовления сумок, мешков и разного рода салфеток и ковриков, используемых в домашнем хозяйстве.

– Измельчение или компостирование органических бытовых отходов.

Концепцию осознанного потребления «Zero waste» называют так же «концепцией нулевых отходов», что не соответствует действительности. Отходы от любой жизнедеятельности человека пока невозможно свести к нулю, хотя концепция осознанного потребления существенно снижает объём бытовых отходов.

Осознанное потребление не получило широкого распространения в России, хотя всё больше людей в крупных городах принимают и стараются соблюдать некоторые правила этой концепции (Макеева, 2020). Прежде всего, это относится к измельчению органических бытовых отходов (Бронская, Парменонон, 2023). На наш взгляд, это направление является достаточно перспективным, поскольку несёт в себе дополнительные удобства для потребителей. Остатки пищи измельчаются и спускаются в канализацию, это исключает даже кратковременное хранение пищевых отходов и, как следствие, невозможность распространения неприятных запахов.

Измельчение пищевых и других органических отходов, исключение попадания этих отходов на мусорные полигоны, является важнейшей задачей, непосредственно связанной с борьбой за остановку глобального потепления. При разложении пищевых отходов выделяется метан, этот газ в 25 раз сильнее, чем углекислый газ, влияет на удержание тепла в атмосфере и возникновение парникового эффекта (Никонов, 2021).

На наш взгляд, целесообразным является оказание государственной поддержки производителям измельчителей органических бытовых отходов. Меры такой государственной поддержки могут быть как прямыми, так и косвенными: в виде грантов, субсидий, льготного кредитования, льгот по налогообложению и пр. В конечном итоге, широкое применение измельчителей органических бытовых отходов, должно минимизировать попадание этих отходов на мусорные полигоны. Все затраты государства по поддержке производителей измельчителей бытовых отходов должны окупиться за счёт сокращения расходов на обслуживание и ликвидацию мусорных полигонов.

В настоящее время в России предоставляется государственная поддержка предприятиям по переработке твёрдых коммунальных отходов (ТКО), которым присваивается статус «экотехнопарков» и «экопромышленных парков». Пилотные проекты по переработке отходов и созданию продукции из вторсырья запустят в 8 регионах РФ, на реализацию этих проектов государство выделяет 10 млрд. руб. Целью запуска этих проектов является увеличение использования вторсырья до 15–25% в различных отраслях экономики. Использование в дорожном строительстве материалов из вторсырья, таких как резиновая крошка и пр., к 2030 году должно составить 30% от общего числа используемых материалов (Вахитов, 2021).

Концепцию осознанного потребления «Zero waste» или по-другому «концепция нулевых отходов» направлена на минимизацию отходов как таковых.

Как уже было отмечено выше, потребители, соблюдающие правила этой концепции не покупают товар в индивидуальной упаковке. Соблюдение именно этого правила затруднительно в России в современных условиях. Это связано, прежде всего, с отсутствием соответствующего предложения со стороны продавцов. Предложение покупать продукты питания «на развес» или «на розлив» в относительном выражении в сравнении с общими объёмами торговли остаётся на низком уровне. Что касается бытовой химии, то её продажа «на развес» или «на розлив» в России практически отсутствует. Бытует мнение, что продать товар без упаковки в современных условиях невозможно, хотя дело именно в организации торговли, а не в желании покупателей приобретать пакетированный товар. Многие потребители отказались бы от упакованной продукции в целях экономии, поскольку цена упаковки в среднем составляет 7–10% от стоимости продуктов питания, в некоторых случаях для продукции молочных групп этот показатель доходит до 30%.

Утилизация упаковки является большой проблемой, оказывающей негативное влияние на окружающую среду. Кроме того, цена упаковки постоянно растёт, это обусловлено общей тенденцией роста цен на полимеры во всём мире, хотя в краткосрочном периоде цены могут незначительно снижаться. Это является большой проблемой, поскольку даже организация торговли «на развес» или «на розлив» в её современном виде не решает проблем, связанных с использованием пластика. Даже при такой организации торговли используются полиэтиленовая плёнка и пластиковые бутылки.

С первого января 2024 года в России вступил в силу закон о совершенствовании системы расширенной ответственности производителей и импортёров товаров и упаковки. Согласно этому закону производители упаковки несут ответственность за утилизацию своей продукции, выпущенную ими в оборот. Полная ответственность, то есть 100-процентная утилизация упаковки, наступит в 2027 году. Рост нормативов по утилизации будет постепенный: в 2025 году – 55%, в 2026-м – 75%. Реализация этого закона заставит производителей упаковки создавать собственные мощности по переработке либо платить государству экологический сбор, средства от получения которого пойдут на создание необходимой инфраструктуры для сбора и переработки отходов (Королёва, 2023). Скорее всего, принятие этих мер повлечёт за собой дальнейшее удорожание упаковки и, как следствие, подтолкнёт потребителей к отказу от приобретения упакованной продукции.

Тем не менее, в настоящее время в России не только не наблюдается отказ от приобретения товаров в упаковке, но и наоборот. Количество упаковки растёт за счёт того, что некоторые виды доставки продуктов, купленных онлайн, например доставка по почте и курьерская доставка, требуют дополнительной упаковки товара для его сохранности при транспортировке. Значительная часть этой упаковки производится из полимеров: это упаковочная плёнка, так же, так называемая, «пупырчатая плёнка», пенопласт, пластиковые одноразовые контейнеры для готовой еды и пр.

В целом можно сделать вывод, что концепция осознанного потребления, безусловно, можно рассматриваться как инструмент борьбы с потеплением климата, поскольку она направлена на сведение к нулю органических бытовых отходов и на минимизацию отходов жизнедеятельности человека в целом. Это ведёт к сокращению мусорных полигонов, имеющих негативное влияние на окружающую среду в виде выделения метана и, как следствие, возникновение парникового эффекта в атмосфере. Тем не менее, в современном обществе эффективность этого инструмента борьбы с потеплением климата остаётся под вопросом.

СПИСОК ЛИТЕРАТУРЫ

Архипова А. Р., Ковацкая О. А. (2020) Формирование экологического мышления у людей в современном российском обществе // Сборник : Наука и общество. Проблемы современных гуманитарных исследований. Материалы V Всероссийской очно-заочной научно-практической конференции студентов–стипендиатов Оксфордского Российского Фонда в рамках Международной недели науки и мира СГУ–2019. Под. Ред Д. Н. Конакова. Саратов. С 115–118.

Бондарева С. С., Матросова А. А., Стародубцева Е. О. (2022) Глобальное потепление, изменение климата и связанные с ними угрозы сельскому хозяйству// Студенческий вестник № 38–3 (230). С. 35–37.

Бронская Ю. К., Парменонов К. Н. (2023) Осознанное потребление как один из факторов в работе утилизации мусора в Российской Федерации на современном этапе// Финансовые рынки и банки №1. С. 5–13.

Вахитов Д. Р. (2021) Современные проблемы и тенденции процесса утилизации и переработки мусора в городах// Вестник ТИСБИ №1 С. 5–27.

Королёва, Н.Т.В. (2023) Закон о РОП и подзаконные акты. Часть 1//Твёрдые бытовые отходы №9 (207) С. 10–17.

Макеева В. Г. (2020) К научно-ориентированному индустриализму / В. Г. Макеева // Современные подходы к трансформации концепций государственного регулирования и управления в социально-экономических системах : сборник научных трудов 9-й Международнойнаучно-практической конференции, Курск, 20–21 февраля 2020 года. Том 1. – Курск : Финансовый университет при Правительстве Российской Федерации, Курский филиал, 2020. – С. 285–288.

Никонов Р. В. (2021) Правовое регулирование сокращения выбросов парниковых газов в секторах экономики // Право и экономика № 5 (399). С. 76–79.

Ребик Наталья Николаевна, доцент кафедры банковского дела и предпринимательства Государственного университета управления. Адрес: 109542 Москва, Рязанский проспект, 99. Тел.:8 (495) 377-77-88. Эл. адрес: nnrebik@gmail.com.

Концептуальные предпосылки устойчивого развития национальной экономики Российской Федерации

И. Б. Родина

Московский гуманитарный университет

Аннотация. Рассмотрены концептуальные подходы к устойчивому развитию и экономическому росту в Российской Федерации. Доказывается, что в условиях исчерпаемости национальных природных ресурсов, значительной степени влияния производства на окружающую среду, необходимы принципиально иные концептуальные подходы к экономическому развитию и экономической политике государства.

Ключевые слова: экономический рост, экономическое развитие; концепция устойчивого экономического развития.

Модель развития той или иной национальной экономики находит отражение в форме экономической политики государства. Однозначного толкования данной категории не существует, приведем некоторые из существующих подходов.

Экономика развития может трактоваться как: стратегия роста уровня жизни в странах с низким уровнем доходов домохозяйств; анализ причин, трендов и инструментов массовой бедности для стимулирования экономического роста; процесс экономических, экологических и социальных трансформаций; определение направлений решения проблемы бедности в тех странах, где она рассматривается, как критическая.

В трудах российских авторов очень часто экономическое развитие и экономический рост отождествляются, понимая развитие как обязательно устойчивое, когда национальная экономическая система близка к состоянию «постоянного роста».

В англоязычной литературе при трактовке термина экономического развития исходят из понятия «*development sustainable*» с дословным переводом «устойчивое развитие». При этом между развитием и ростом также предполагается полная аналогия. Аналогично поступают и авторы французских литературных источников, используя термин «*développement durable*», имеющий дословный перевод, как «прочное развитие». Авторы, пишущие на немецком языке, используют понятие «*entwicklung nachhaltige*», дословно переводимое, как «устойчивое развитие».

Учитывая сказанное, категорию «развитие» следует понимать, как продолжающийся самодостаточный процесс, учитывающий экономические, экологические и социальные интересы не только настоящего поколения, но и поколений будущих.

В современных условиях концепция экономического роста, базирующаяся на постоянном наращивании объемных макроэкономических агрегатов, перестала составлять основу национальной идеи и заняла второй план. Данная

парадигма является привлекательной в условиях иллюзии неисчерпаемости природных ресурсов, ограниченного влияния производственных процессов на экологию и здоровье граждан, постоянно расширяющихся горизонтов роста национального богатства и личных располагаемых доходов на душу населения, фактора и обязательного условия национальной экономической безопасности (Родина, 2024: Электр. ресурс).

Важнейшими причинами крушения важнейшей национальной идеи явились: обострение проблемы обнищания значительной части населения в подавляющем числе стран, проявление одного из основных фиаско рынка – усиления дифференциации в доходах населения, обострение проблемы голода и обнищания значительной доли населения в развивающихся странах в 1960-х годах, ориентированных на ускорение промышленного развития и индустриализацию традиционной национальной экономики.

В 1970-х гг. к экономическому росту перестали подходить как к самоцели, а стали рассматривать его в качестве средства достижения социального равенства. В противовес устоявшейся в макроэкономической теории кейнсианской концепции, был сформирован подход к государственному регулированию экономического роста, тогда, как в 1930–1950-х гг. считалось, что в государственном регулировании нуждается только фаза экономического спада. Следовательно, сначала теоретически, а затем и прагматично стала ощущаться необходимость в *парадигме социально ориентированного экономического развития* (Родина, 2024: Электр. ресурс). Достижение социальных целей рассматривается как результат целеполагания экономической эффективности.

Большинство экспертов в области экономической теории в мире в настоящее время рассматривают экономический рост не как синоним, а составной элемент, одну из сторон развития, предусматривающую рациональное использование в реальном секторе национальной экономики природных ресурсов, и охрану окружающей среды, что полностью соответствует интересам жизни людей.

Указанное обстоятельство имеет несколько аспектов. Теоретико-методологический аспект предусматривает принципиально иную концепцию устойчивого развития. Практика диктует необходимость перехода к поддержке со стороны государства благоприятных условий для социально ориентированного развития взамен поощрения экономического роста и наращивания государственных трансфертных платежей.

Под *устойчивым развитием* понимается особый тип экономической динамики, который удовлетворяет потребностям настоящего времени, но не ставит под угрозу способность будущих поколений удовлетворять свои собственные потребности (Макаров, 2023: Электр. ресурс).

Глобализационные процессы сопряжены с формированием глобальных финансово-экономических кризисов, пандемиями, военно-политическими конфликтами, что подводит к выводу о том, что устойчивая модель развития ещё не предложена, что не исключает наличия современных национальных трехкомпонентных концептуальных подходов к устойчивому развитию.

Экономическая компонента строится на теории максимального потока совокупного дохода Дж. Р. Хикса (Хикс Дж. Р., 1993). При этом предполагается оптимальное использование ограниченных ресурсов и использование экологических, энергосберегающих технологий, включая добычу и переработку сырья, создание экологически приемлемой продукции, минимизацию загрязнения, переработку отходов.

Различают слабое и сильное устойчивое экономическое развитие. Говоря о слабом устойчивом развитии, требуется, чтобы с течением времени природный и произведенный капитал не сокращались. При сильном устойчивом экономическом развитии часть прибыли от продажи невозобновляемых природных ресурсов направляются на наращивание ценности ресурсов возобновляемых.

Следует отметить, что при рассмотрении социальной компоненты устойчивого развития, исходят из жизни, здоровья и насущных потребностей людей, которые считаются субъектами, а не объектами развития при разработке, выполнении, контроле решений.

При экологической составляющей основное внимание уделяется сохранению способностей к самовосстановлению и динамической адаптации таких систем к изменениям, а не сохранение их в некотором «идеальном» статическом состоянии. Деградация природных ресурсов, загрязнение окружающей среды и утрата биологического разнообразия уменьшают способность экологических систем к самовосстановлению.

Сложно обеспечить полное соответствие трех составляющих, предложить, разработать и осуществить конкретные мероприятия и механизмы достижения устойчивого развития. Все три составляющие связаны между собой. Так, если соблюдается оптимальное распределение личных располагаемых доходов (экономическая компонента), то это свидетельствует о социальной справедливости (социальная компонента). А охрана окружающей среды (экологическая компонента) способствует укреплению здоровья населения, росту качества человеческого капитала, доходов людей (экономическая компонента), что способствует социальной справедливости (социальная компонента).

Взаимная зависимость трех элементов устойчивого развития позволяет осуществлять стоимостную оценку организаций и влияния на природу. Взаимосвязь социальной и экологической компоненты актуализирует проблему учета интересов не только настоящих, но и будущих поколений.

Концепция устойчивого развития учитывает теорию максимизации потока дохода Джона Ричарда Хикса (Хикс, 2003) и шведского экономиста, неофициального лидера Стокгольмской школы в макроэкономике в первой половине XX в., одного из разработчиков Концепции взаимодействия сбережений и инвестиций, совокупного дохода, положивших начало кейнсианской экономической теории Эрика Роберта Линдаля (Гловели, 2023: Электр. ресурс)). Согласно упомянутой теории, для оптимальных темпов экономического роста требуется система эффективного вовлечения факторов производства при создании валового внутреннего продукта.

Особую остроту данный аспект приобретает для нашей страны. Индикаторами экономического развития являлись темпы количественного увеличения объемных макроэкономических агрегатов и в командно-административный период, и при переходе национальной экономики на рыночные отношения. Организации не стимулировались в меру рационального вовлечения факторов производства.

В результате к моменту функционирования национальной экономики по рыночному типу страна имела следующие негативные макроэкономические индикаторы: неудовлетворительную конкурентоспособность продукции, диспропорции в реальном секторе национальной экономики, нежелание организациями инноваций, отстающий от стандартов развитых национальных экономик уровень жизни населения.

Важнейшей российской проблемой выступает переориентация производства отечественных товаров и услуг на выпуск продукции, исходя из потребительских предпочтений. В соответствии с макроэкономической теорией, названное обстоятельство соответствует концептуальным предпосылкам инновационного типа экономического роста, при котором различные социальные слои пользуются преимуществами экономического развития, что свидетельствует о социальной направленности экономического роста. Таким образом, экономическая концепция устойчивости развития сопряжена с социальной концепцией устойчивости, ориентированной на человека и направленной на сохранение стабильности социальной и культурной системы.

Преодоление фиаско рынка, связанного со снижением дифференциации в личных располагаемых доходах, посредством социальных трансфертов, данное обстоятельство служит доказательством превентивности данной меры от социального беспокойства в обществе. Социальная составляющая видна при государственных инвестициях в человеческий капитал.

Если концептуальной предпосылкой устойчивого развития выступает *стабильность экосистемы*, это свидетельствует об адаптации к изменениям в процессе развития. Данное обстоятельство связано с рациональным природопользованием, снижением негативных воздействий на состояние воды, воздуха, природы, биологического многообразия.

В условиях рыночной экономики большинство управленческих решений принимает частный сектор национального хозяйства. Государству остается роль функционирующей системы государственного регулирования, формирующей у производителей стимулы рационального природопользования с учетом социального равенства.

СПИСОК ЛИТЕРАТУРЫ

Родина И. Б. (2024) Влияние инклюзивных и экстрактивных институтов на экономическое развитие [Электронный ресурс] // Вестник Алтайской академии экономики и права. – 2024. – № 1. – С. 125–130. – URL: <https://vael.ru/ru/article/view?id=3221> (дата обращения: 11.06.2024). DOI 10.17513/vael.3221

Макаров И. А. (2023) Устойчивое развитие [Электронный ресурс] // Большая российская энциклопедия URL: Устойчивое развитие. Большая российская энциклопедия (bigenc.ru) (дата обращения: 11.06.2024).

Хикс Дж. Р. (1993) Стоимость и капитал // М. : Прогресс, 1993. — 488 с. — ISBN 5-01-004312-2

Хикс Дж. Р. (2003) Теория экономической истории // Вопросы экономики. — 2003. — № 1. — С. 3–224.

Гловели Г. Д. (2023) Линдаль Эрик Роберт [Электронный ресурс] // Большая российская энциклопедия URL: Линдаль Эрик Роберт. Большая российская энциклопедия (bigenc.ru) (дата обращения: 11.06.2024).

Родина Ирина Борисовна, доктор экономических наук, профессор кафедры менеджмента Московского гуманитарного университета. Адрес: 111395, г. Москва, ул. Юности, д. 5. Тел.: +7(499)374-70-13. Эл. адрес: 9360423@gmail.com

Природный туристский потенциал Республики Карелия: состояние, проблемы и перспективы развития

А. А. Романов
Государственный университет управления
М. В. Арифуллин
Московский гуманитарный университет,
Государственный университет управления

Аннотация. В статье проанализирован туристский потенциал Республики Карелия. Подробно рассмотрены имеющиеся богатые туристские ресурсы региона (природные, климатические, водные, исторические, культурные и др.). Рассмотрены некоторые вопросы формирования и проведения государственной политики в регионе в сфере туризма на примере ранее реализованной Государственной программы Республики Карелия «Развитие физической культуры, спорта, туризма и повышение эффективности реализации молодежной политики Республики Карелия на 2014–2020 гг.». Выявлены перспективные по мнению авторов виды туризма для региона Карелии. Исходя из проведенного анализа имеющихся природных ресурсов, сделан вывод о необходимости более активного развития этих видов туризма в данном регионе в современных условиях.

Ключевые слова: природный туристский потенциал, устойчивое развитие региона, внутренний туризм, государственная политика в сфере туризма, туристский поток, экологический туризм.

В последние годы в связи с изменением политической и экономической ситуации в мире внутренний туризм в России вновь обрел актуальность. Многие субъекты РФ имеют богатый природный, культурно-исторический потенциал, являлись популярными туристскими направлениями во времена бывшего СССР. Несмотря на это, внутренний туризм в регионах пока развит недостаточно, чтобы серьезно влиять на местную экономику, повысить уровень благосостояния населения.

Пример одного из таких мест – Республика Карелия. Она расположена на северо-западе европейской части России, граничит с Финляндией, Ленинградской, Вологодской, Архангельской и Мурманской областями, на востоке омывается Белым морем, на юге – Ладожским и Онежским озерами. Площадь республики – 180,5 тыс. кв. км. (Тамм и др., 1996).

Карелия – малонаселенный регион. Здесь проживает примерно 0,5% населения страны, плотность населения составляет менее 4,5 человек на 1 кв. км. Территория представляет собой холмистую равнину, переходящую на западе в Западно-Карельскую возвышенность. Рельеф формировался под влиянием ледника, образовались многочисленные озерные котловины и моренные гряды. Преобладающие высоты Карелии – 100–120 м при абсолютных отметках до 250 м над уровнем моря. Климат республики сочетает черты морского и

континентального. Наблюдается дефицит солнечной радиации, что выражается в короткой продолжительности солнечного сияния, а также низкий уровень ультрафиолетовой радиации. Средняя температура января от -9° до -11° С, температура июля от $+11^{\circ}$ до $+15^{\circ}$ С. Годовая сумма осадков составляет 500–700 мм в год.

Лето в Карелии прохладное и дождливое. Благоприятный период для летнего отдыха не превышает 3 месяцев, при этом погода остается прохладной. Купальный сезон непродолжителен, от 1 до 2 месяцев (Романов и Сакянц, 2002).

Республика обладает многообразными гидроресурсами. Белое море сравнительно неглубокое (до 300 м). Летом прибрежные воды прогреваются, особенно в зоне Онежских шхер, а зимой скованы льдом. Море у побережья отличается благоприятными климатическими условиями, богато флорой и фауной. Береговая линия изрезана множеством мелких заливов и бухт. Море имеет обширное прибрежное мелководное пространство с островами и отмелями (западная часть Онежского залива).

Число рек в Карелии достигает 27 тыс. К бассейну Белого моря относятся речные системы: Выг и Кемь, несколько меньше по протяженности – Воньга, Шуя, Поньгома, Кузема, Сиг, Кереть, Сума, Вирма, Колежма, Нюхч. К бассейну Балтийского моря принадлежат реки, впадающие в Онежское и Ладожское озера: Суна, Шуя, Олонка, Видлица, Тулемайоки.

Наибольшую протяженность имеют системы рек Водлы (около 400 км) и Кеми (примерно 360 км). Реки северной Карелии носят характер горнотаежных, изобилуют порогами (падение 10 м/км и больше), что привлекает сюда туристов водников.

В Карелии находятся крупнейшие озера Европы – Ладожское и Онежское. Выделяются своими размерами также Выгозеро (более 1000 кв. км), Топозеро, Сегозеро, Пяозеро, Водлозеро, Куйто, Самозеро. Всего здесь около 60 тысяч озер общей площадью более 40 тыс. кв. км.

Характерная особенность карельских озер – большое количество островов на них (на Выгозере – более 500, Тикшеозере – около 350, Водлозере – до 200, Керети – более 140, Кончезере – более 100). Средняя максимальная глубина озер – 21,3 м, что в значительной мере объясняет широкое распространение здесь холоднолюбивых рыб – хариуса, форели, ряпушки, сига.

По республике проходит Беломоро-Балтийский канал, его протяженность – 227 км. Он соединяет Белое море с Онежским озером, имеет выход в Балтийское море и к Волго-Балтийскому водному пути. 19 шлюзов поднимают идущие из Белого моря суда на 103 м, а затем опускают их на 70 м перед выходом на гладь Онежского озера (Лаппо М. Г. и др., 1983).

Имеются на территории Республики и месторождения минеральных вод. Они относятся к железистым азотным гидрокарбонатно-сульфатным слабоминерализованным, слабокислым (рН 6,5), холодным 5° С. Это редкие по химическому составу и рекордные по содержанию железа (до 100 мг/дм³) минеральные воды. Из скважин, глубиной 7–14 м самоизливается вода различной

минерализации, с различным содержанием железа – от 17 до 95 миллиграммов в 1 л воды (норма не менее 10 миллиграммов на 1 л воды).

Карелия расположена в хвойнолесной, таежной зоне. Общая площадь, занятая под лесом, составляет примерно 15 млн. га (около 87% территории) и на большей части республики подверглась лесоустройству. Преобладают сосновые леса. Ель господствует на суглинистых и глинистых почвах, главным образом в южной части среднетаежной полосы. На немногих изолированных участках побережья Онежского озера ельники сочетаются с липой и кленом, а на юго-востоке Карелии – ельники и сосняки с лиственницей сибирской. Из лиственных распространены береза пушистая, осина и ольха серая. Среди дикой флоры встречаются лекарственные растения, из дикорастущих пищевых – ягоды (клюква, брусника, морошка, черника, малина, голубика) и грибы.

В лесах встречается много зверей и птиц, реки и озёра богаты рыбой.

В летнюю пору появляется огромное количество комаров, мошки, оводов, слепней и других кровососущих – один из неблагоприятных факторов развития туризма.

Из-за малой плотности населения в Карелии, дорожная сеть не является разветвлённой. Протяженность автомобильных дорог составляет 7822 км.

Железнодорожная сеть имеет протяженность 2226 км. и связывает промышленные центры республик Карелия и Коми, Мурманской, Архангельской и Вологодской областей с Белоруссией. Ж/д транспорт Карелии представлен магистралью СПб-Мурманск (северный ход Октябрьской ж/д), а также другими железными дорогами.

Важную роль в грузовых и пассажирских перевозках играет водный транспорт. Протяженность судоходных линий Карелии достигает 3744 км. Петрозаводск один из наиболее крупных речных портов в Северо-Западном федеральном округе. Авиационное сообщение осуществляется через международный аэропорт в Петрозаводске.

Состояние окружающей среды Карелии оценивается, как относительно благополучное. Малое число промышленных предприятий и низкая плотность населения оказывают небольшую нагрузку на экологию. В экологическом рейтинге субъектов России Общероссийской общественной организации «Зеленый патруль» за 2022 г. республика заняла 32 место. Основными проблемами являются загрязнение воздушного и водного бассейнов. Атмосферу отравляют предприятия энергетической отрасли, цветной и черной металлургии, транспорт. Большую часть выбросов (до 70%) дают промышленные центры. Вред наносят целлюлозно-бумажные, гидролизные и деревоперерабатывающие предприятия. Значительный вклад в отравление воздуха даёт автотранспорт. Главные виды загрязнений атмосферы – двуокись серы (55,6%), пылевые выбросы (19,7%), окись углерода (18,3%), двуокись азота (4,7%) и прочие вещества (1,7%). Использование в качестве топлива мазута выбрасывает в атмосферу соединения ванадия и серы.

Основной объём загрязнения воздуха приходится на Костомукшский городской округ (62,8%), Сегежский (12,5%), Кондопожский (4,3%) и Питкярантский (5,4%) районы.

Для водоёмов Карелии опасны стоки из промышленных центров. Ведущую роль играют объекты целлюлозно-бумажной промышленности. Из-за загрязнения водоёмов в них растёт содержание органических веществ, нефтепродуктов, соединений меди, цинка, азота. Увеличение содержания азота и фосфора ведёт к эвтрофированию водоёмов. К высокоэвтрофным водоёмам относятся Святозеро, Коткозеро, Пялозеро, Сямозеро, участки Ладожского и Онежского озёр.

Проблемой водных экосистем является их закисление. Водоёмы Карелии имеют повышенную естественную кислотность вод из-за высокого содержания гуминовых кислот. Закисление негативно воздействует на ихтиофауну, снижая продуктивность и разнообразие видов рыб. Причина закисления – атмосферные осадки, загрязнённые соединениями серы.

Актуально для Карелии и питьевое водоснабжение. Только около $\frac{1}{5}$ населённых пунктов здесь имеют централизованное водоснабжение. Состояние и качество водозаборов часто не отвечает современным требованиям.

К проблемам экологии относят аварии на нефтепроводах. Нефтепродукты загрязняют окружающую среду, попадают в акватории рек и озёр. Опасность таит вырубка лесов, которая с каждым годом обретает всё более масштабный и варварский характер. В местах, где сведён лес, образуются болота, гибнут животные. В результате нерационального хозяйствования площадь ценных хвойных лесов в Карелии за последние 25 лет сократилась в 2 раза.

В Карелии популярны активный, культурный и экологический виды туризма. Республика привлекает гостей памятниками истории и культуры, уникальной природой, малой плотностью населения. Карелия популярна у любителей водного туризма, путешественников на велосипедах и автомобилях, у рыбаков и охотников. По Ладожскому и Онежскому озёрам летом курсируют круизные теплоходы. Зимой здесь есть возможность заниматься различными видами лыжного спорта, участвовать в сафари на собачьих или оленьих упряжках, путешествовать на снегоходах. Развивается конный туризм.

Турцентрами республики являются Петрозаводск, Беломорск, Медвежьегорск, Кемь, остров Кижы, Валаам, Соловецкие острова.

Леса, озера и реки дают возможность для организации как спокойного отдыха на лоне природы, так и активных видов туризма: охоты, рыбалки, сафари на снегоходах и квадроциклах, сплавов по рекам на рафтах, байдарках и лодках, экотуров. К природным достопримечательностям республики относятся крупнейшие в Европе озера – Ладожское и Онежское, а также водопад Кивач.

Ладожское озеро расположено на территории Карелии (северный и восточный берег) и Ленинградской области (западный, южный и юго-восточный берег). Площадь озера 17,7 тыс. кв. км, длина с юга на север – 219 км, ширина – 83 км, максимальная глубина до 230 м. Берега озера живописны, на севере изрезанные, с большим числом шхер, на юге – пологие. Западный берег каменистый, с множеством массивных валунов, восточный берег привлекателен пес-

чаными пляжами с дюнами, поросшими соснами. Озеро имеет 660 островов, из них свыше 500 расположены в его северной части, наиболее крупными являются: Мантисинсари, Валлам, Коневец. В Ладогу впадает 35 рек, крупнейшие – Свирь, Волхов, Вуокса; вытекает р. Нева. Озеро используется для водоснабжения, судоходства, рыболовства. Ладога входит в систему Волго-Балтийского водного пути и Беломорско-Балтийской водной магистрали.

Онежское озеро простирается на территории Карелии, Ленинградской и Вологодской областей. Это второе по величине озеро в Европе после Ладожского. Оно относится к бассейну Балтийского моря Атлантического океана. Его площадь – 9,69 тыс. кв. км, длина – 290 км, ширина – до 70 км, средняя глубина – 30 м, максимальная – 127 м. В акватории озера насчитывается 1650 островов, общая площадь которых достигает 250 кв. км. Наиболее крупными являются Большой Климецкий и Большой Леликовский. В озеро впадают около 50 рек, в том числе: Шуя, Вытегра, Водла, Суна и др., а вытекает только одна – Свирь. Озеро судоходно, соединено Беломорско-Балтийским каналом с Белым морем, Волго-Балтийской водной магистралью с Волгой.

Водопад Кивач находится на реке Суна, в 100 км от Петрозаводска. Это второй по величине, после Рейнского, равнинный водопад Европы. Высота падения воды составляет 10,7 м. Сюда ведет лесная дорога, по которой ежегодно проходит до 40 тыс. туристов.

Природно-заповедный фонд Карелии включает 168 особо охраняемых природных территорий (ООПТ). Здесь созданы два заповедника: «Кивач» и «Костомукшский», а также Кемь-Лудский участок Кандалакшского заповедника. На их территориях проложены экологические маршруты, имеются музеи природы, осуществляется научный туризм. Охрану природы осуществляют и национальные парки – «Водлозерский» (частью находится в Архангельской области), «Паанаярви», «Калевальский», «Ладожские шхеры».

Заповедник Кивач основан в 1931 г. на площади 10,5 тыс. га в 30 км к северо-западу от Онежского озера между Сундозером на севере и Пертозером на юге. На территории заповедника – одноименный водопад. Растительность представлена среднетаежными лесами с преобладанием сосняков на выходах коренных пород сосново-еловых лесов на холмистой морене и ельников на водно-ледниковых отложениях. Обитают бурый медведь, волк, лисица, барсук, лесная куница, лесной хорек, выдра, бобр. Отмечено 197 видов птиц. Наиболее полно в фауне представлены околородные и водоплавающие птицы (гагары пластинчато-клювые, кулики, журавли, чайки).

Костомушский заповедник расположен на границе с Финляндией. Площадь 47,6 тыс. га. Основан в 1983 году; с 1990 – часть российско-финляндского заповедника Дружба. Заповедник расположен на восточном склоне Западно-Карельской возвышенности, высота до 250 м. Леса, преимущественно сосновые, занимают 80% территории, болота – около 20%. В фауне обычны лось, северный олень, куница, горноста́й, ласка, выдра, волк, лисица, бурый медведь, россомаха, из птиц – орлан-белохвост, скопа, беркут, рябчик, глухарь, тетерев, белая куропатка.

Водлозерский национальный парк находится в Карелии и Архангельской области, на площади в 404,7 тыс. га. Основан в 1991 г. Занимает бассейн Водлозера и низовьев р. Илекса. Из характерных таежных животных обитают: бурый медведь, лось, олень, рысь, куница, россомаха, лисица, волк, барсук. В орнитофауне более 200 видов, обычны глухарь, тетерев, куропатка. Из редких и исчезающих видов птиц встречаются орлан-белохвост, скопа, беркут. В реках и озерах обитает около 20 видов рыб. Парк интересен как один из наиболее обширных в Европе районов с сохранившимися коренными лесами.

Национальный парк Паанаярви основан в 1991 г. на площади в 103,3 тыс. га в бассейне озера Паанаярви и р. Оланга у российско-финской границы и охватывает наиболее возвышенные части Карелии. На территории парка имеется около 600 больших и малых озер, 60 рек. Растительность представлена преимущественно еловыми лесами, с примесью сосны и березы. Во флоре отмечены 550 видов растений. Из редких и исчезающих птиц встречаются беркут, орлан-белохвост, скопа. В оз. Паанаярви и р. Оланга водятся кумжа, форель, хариус, сиг.

Калевальский национальный парк был создан в северной части Костомукшского городского округа на территории приграничной с Финляндией в 2007 г. на площади в 74,4 тыс. га для сохранения одного из последних в Европе массивов естественных лесов. Западная часть национального парка преимущественно равнинная, а в восточной части преобладает ярко выраженный холмисто-горный рельеф. Минимальные и максимальные отметки земной поверхности над уровнем моря составляют 104,4 и 277,7 м. Основными реками района являются Судно длиной 64 км до впадения в оз. Верх, Куйто (30 км – до оз. Суднозеро), Пирта (Каба, Ланда) – 36 км и Вуокинйоки – 30 км. Реки порожистые, с быстрым течением, труднопроходимы. Живописен трехрукавный водопад Кяунас с перепадом около 2,5 м. Наиболее крупные озера: Нижняя Лабука площадью 12 кв. км и Суднозеро – 13,6 кв. км.

По степени сохранности лесных экосистем, сосновых лесов на скальных породах и водно-ледниковых отложениях, парк уникален. Леса покрывают около 70% территории. Распространены массивы сосновых лесов с вкраплениями ельников. Возраст отдельных деревьев достигает 450–500 лет. В Калевальском парке сохранилось множество редких болотных и озерных экосистем.

Типичные животные – белка, лесная куница, россомаха, бурый медведь, лесной северный олень, сохраняют здесь сравнительно высокую численность. На озерах Суднозеро и Марья-Шелека в конце зимы отмечают стадо оленей из 17–20 животных. Встречается медведи.

Орнитофауна парка носит северотаежный облик. Здесь зарегистрированы 143 вида птиц, из них 127 – гнездящиеся. В парке гнездятся орлан-белохвост, скопа, беркут и сапсан, занесенные в Красную книгу России.

Территория на северном и северо-западном берегах Ладожского озера – «*Ладожские шхеры*» получила статус национального парка в 2017 г. Главный природоохранный объект представляет собой множество небольших бухт и за-

ливов, которыми изрезано побережье, а также свыше 600 небольших, покрытых крутыми скалами островков. Площадь охраняемой зоны достигает 122008,3 га.

Имеются в Карелии и условия для лечебно-оздоровительного туризма. Курорт «Марциальные воды» и одноименный санаторий расположен в 55 км от Петрозаводска в лесной зоне, где находится долина железистых минеральных источников и лечебных грязей, которые послужили основой для создания первого в России курорта. Лечебные факторы: минеральные железистые воды и высококачественные лечебные грязи. Вода местных источников содержит натрий, магний, кальций, марганец. Минеральная вода очищается, проходя через залежи шунгита. Воды курорта увеличивают сопротивляемость организма, влияют на секрецию пищеварительных органов, улучшают аппетит, положительно сказываются на составе крови, повышая содержание гемоглобина, способствуют общему укреплению организма. Марциальную воду можно принимать с профилактической целью в качестве обычной столовой воды, особенно малокровным и ослабленным после перенесенных заболеваний людям.

Туризм в Карелии стал одной из ведущих сфер местной экономики, совокупный доход от него превышает 2 млрд. руб. в год, что в валовом региональном продукте составляет около 6%. Количество российских и иностранных гостей в среднем достигает 1,3 млн. чел. Из них число организованных туристов и экскурсантов в 2019 г. составило около 830 тыс. чел. Основные туристские потоки в Карелию формируются в Москве и Санкт-Петербурге. Карелия занимает третье место по привлекательности для отечественных туристов. Популярны такие виды туризма, как: самодеятельный, экологический; охота и рыбалка; сельский; культурно-познавательный (экскурсионный), паломнический. Большое значение имеет самодеятельный туризм – гости самостоятельно проводят походы (пешие, автомобильные, водные, лыжные). Любителей водных путешествий привлекают сплавы по рекам: Шуя, Кемь, Поньгома, Илекса, Водла и др. Основные районы самодеятельного туризма - северная Карелия с сетью рек и озер, южная Карелия с Ладожским и Онежским озерами и впадающими в них реками.

В 2022 г. Карелия была внесена в группу перспективных регионов проекта Росрестра «Земля для туризма», задачей которого является выявление наиболее привлекательных для гостей мест и создания в этих местах объектов туристской инфраструктуры, в том числе и средств размещения. В список вошло 15 объектов, включая Музей-заповедник «Кижи», Государственный природный заповедник «Кивач», горный парк «Рускеала».

Власти Карелии разработали стратегию развития туризма до 2035 г., цель которой – увеличить число организованных туристов с 830 тыс. до 2 млн. человек. Для этого республика создает условия для работы инвесторов и стремится продвигать свой туристский продукт во всех субъектах страны. Предполагается выделение средств на продвижение Карелии в социальных сетях и рекламу в крупных городах России.

Количество коллективных средств размещения составляет более 240 объектов. Обязательную классификацию прошли 78 коллективных средств разме-

щения (8 гостиниц получили 4 звезды). Всего туристский комплекс республики способен обеспечить до 3 млн. ночевок в год в комфортабельных средствах размещения. Однако, при стабильном росте количества посещающих регион туристов на сегодняшний день гостиниц недостаточно, особенно в бюджетном и, наоборот, в высоком и премиальном ценовых сегментах.

В Государственной программе Республики Карелия «Развитие физической культуры, спорта, туризма и повышение эффективности реализации молодежной политики Республики Карелия» на 2014–2020 гг., прописано, что «к проблемам развития туризма в Республике Карелия, относятся:

1) высокие издержки на строительство туристских объектов на удаленных от производственного каркаса Республики территориях вследствие отсутствия инженерно-технической инфраструктуры;

2) недостаточная межведомственная координация в вопросах развития туризма и смежных отраслей;

3) сложные и длительные процедуры получения в аренду земель лесного фонда для осуществления туристско-рекреационной деятельности;

4) значительная доля (более 70%) неорганизованных туристов в общем потоке посетителей Республики.

Отмеченные в данной Государственной программе проблемы до сих пор не решены. Развитию туризма в Республике препятствуют как внешние, так и внутренние факторы. Внешние факторы – связаны с текущим сложным состоянием международных отношений России и стран Запада. Внутренние факторы проявляются в следующих тенденциях:

1) высокая стоимость туристских услуг при невысоком уровне развития туристской инфраструктуры (информационной, гостиничной, транспортной, индустрии развлечений);

2) неготовность местного населения к работе с туристами, слабый уровень подготовки кадров в сфере туризма, как следствие, низкое качество сервиса, несоответствие цены и качества услуг;

3) ограниченная транспортная доступность многих мест Республики;

4) ряд населённых пунктов, несмотря на то, что они имеют статус туристских центров, находятся в запущенном состоянии: плохие дороги, небуманные улицы, значительная часть объектов показа требует ремонта;

5) туризм в Карелии подвержен влиянию фактора сезонности;

6) недостаточно активное продвижение туристского продукта Республики на внутреннем рынке.

Важнейший фактор, сдерживающий развитие туризма в Республике – слабая платежеспособность значительной части населения страны. Если в экономически развитых странах основным потребителем туристских услуг является «средний класс», то в России за годы реформ эта социальная группа так и не сформировалась. Такая социально-экономическая ситуация мало способствует росту платежеспособного спроса граждан на знакомство с туристскими ресурсами Карелии.

Хочется надеяться, что, рано или поздно, экономическая ситуация в стране улучшится и туризм в Карелии станет более доступным для основной массы населения. Всё это должно стать значимым фактором развития экономики, не только данного отдельно взятого региона, но и всей страны.

СПИСОК ЛИТЕРАТУРЫ

Кирилина В. М., Колесникова Н. В. и др. (2016) Виды туризма и их развитие в Республике Карелия: монография. Пенза : Наука и просвещение.

Романов А. А., Саакянц Р. Г. (2002) География туризма. М. : Советский спорт.

Страны и города: Энциклопедия. / Отв. ред. Воронцова Е. А. (2007) М. : РОСМЭН-ПРЕСС.

Страны и народы: Научно-популярное географо-этнографическое издание в 20 томах. Советский Союз. Общий обзор. Российская Федерация / отв. ред. Лаппо М. Г. и др. (1983) М. : Мысль.

Энциклопедия туриста / Редкол.: Тамм Е. И., Абуков А. Х. и др. (1993). М. : БРЭ.

Романов Алексей Александрович, кандидат исторических наук, доцент Кафедры управления в международном бизнесе и индустрии туризма Института управления персоналом, социальных и бизнес-коммуникаций Государственного университета управления. Адрес: 109542, г. Москва, Рязанский просп., д. 99. Тел.: +7 (916) 409-46-73. Эл. адрес: marifullin@yandex.ru;

Арифуллин Марат Венерович, кандидат экономических наук, доцент Кафедры туризма и гостиничного дела Московского гуманитарного университета, доцент Кафедры управления в международном бизнесе и индустрии туризма Института управления персоналом, социальных и бизнес-коммуникаций Государственного университета управления. Адрес: 111395, г. Москва, ул. Юности, д. 5, корп. «В», каб. 310. Тел.: +7 (499) 374-79-56. Эл. адрес: marifullin@yandex.ru.

Отношение к телевизионным рекламным кампаниям в условиях развития цифрового общества в РФ

*М. В. Романова, М. А. Симакина
Московский гуманитарный университет*

Аннотация. В статье рассматривается реклама на телевидении, определяется охват аудитории, расходы на реализацию. Определяется актуальность использования данного медийного канала в условиях цифровизации экономики. Анализируется статистика использования телевизионной рекламы как инструмента продвижения на российском рынке в текущих условиях.

Ключевые слова: Реклама; телевидение; интернет; аудитория.

В современном мире любая организация, осуществляющая коммерческую деятельность, использует рекламу как средство продвижения товаров или услуг. Реклама является важнейшим элементом развития рыночной экономики, а также играет важную роль в коммуникативной политике организации в рамках сферы сбыта и реализации продукции.

Российский закон о рекламе определяет ее так: Реклама (advertising) – информация, распространённая любым способом, в любой форме и с использованием любых средств, адресованная неопределённому кругу лиц и направленная на привлечение внимания к объекту рекламирования, формирование или поддержание интереса к нему и его продвижение на рынке (№ 38-ФЗ «О рекламе», 2006).

За время развития мирового рекламного рынка было опробовано огромное количество подходов к проведению рекламных кампаний и видов рекламы. Среди видов рекламы чаще всего упоминают интернет-рекламу, наружную рекламу, рекламу в прессе, на радио и на телевидении.

Современные технологии всё больше влияют на повседневную жизнь, а доступ к информации существенно упростился и требует гораздо меньше сил. В связи с этим произошли различные изменения в сфере рекламы, использования ее инструментов, способах взаимодействия с потребителем.

Основная гипотеза нашего исследования состоит в том, что разработка телевизионных рекламных кампаний остается значимым инструментом продвижения, несмотря на активное развитие и даже приоритет диджитал-рекламы и интернет-технологий. Следовательно, целью данной статьи можно считать проведение анализа использования телевидения как медийного канала в качестве инструмента продвижения.

Телевидение является одним из наиболее совершенных средств передачи рекламного обращения. Среди основных его преимуществ следует назвать: одновременное визуальное и звуковое воздействие; явление рассматривается в движении, что обеспечивает высокую степень вовлечения телезрителя в происходящее на экране; мгновенность передачи информации, что позволяет контролировать момент получения обращения; возможность выбрать конкретную

целевую аудиторию в разнообразных тематических программах; личностный характер обращения, что делает это средство близким по эффективности к личной продаже; огромная аудитория; относительно низкие удельные затраты на один рекламный контакт.

Одним из подтверждений значимости телевидения как важного средства передачи рекламного сообщения являются данные исследований медиапотребления в России. Например, по данным компании Mediascope, наиболее заметной рекламой, с точки зрения населения России в 2023 году, являлись: акции и распродажи в магазинах – 82%; реклама по телевизору – 76%; рекламные щиты рядом с дорогой – 76%; баннеры в интернет – 72%; in-stream видео – 71% и т. д. (Mediascope, отчет РКН, 2023: Электр. ресурс). Следовательно, мы можем предположить, что одновременное визуальное и звуковое воздействие почти также эффективно, как прямая скидка при покупке.

Среди недостатков данного средства рекламы следует назвать его мимолетность и возможность единовременного просмотра зрителем одной программы. Так же телереклама относится к наиболее дорогим средствам рекламы: дорого стоит не только изготовление видеоролика, но и закупка времени для трансляции (Чабанюк, 2013).

Начнем анализ с рассмотрения показателя охвата аудитории на ТВ в среднемесячных значениях за 2021–2023 гг. (Mediascope, отчет РКН, 2023: Электр. ресурс).

Таблица 1

Показатели телесмотрения за 2021–2023 гг.

Аудитория	Среднемесячное количество зрителей, тыс. человек			Среднемесячное время просмотра телеканалов, минут		
	2021	2022	2023	2021	2022	2023
Мужчины	31069,4	61460,0	61213,5	5442	6211	5658
Женщины	38016,9	72270,8	71768,6	7249	7659	7204
Лица старше 4 лет	69076,3	133730,8	132982,1	6431	6991	6489
От 4 до 17 лет	10723,5	22918,9	23061,2	2664	2972	2621
От 18 до 34 лет	16236,9	28544,6	27437,6	3296	3724	3248
От 35 до 54 лет	21206,3	40291,1	40857,9	6175	6683	6029
Лица старше 54 лет	20909,6	41976,1	41625,5	11243	11844	11375

По данным таблицы можно сделать вывод, что с 2022 года среднемесячное количество зрителей увеличилось на 93,60% по сравнению с 2021 годом, примерно на таком же уровне показателя остались и в 2023 г. (на 92,51%). Наибольшее количество зрителей относится к населению от 35 лет и старше.

Значение среднемесячного времени просмотра находится на одном уровне, незначительно меняясь во времени. В 2022 году наблюдается небольшое повышение показателя по сравнению с 2021 годом (на 8,71%).

Можно сделать вывод, что телевидением пользуется высокая доля населения. И этот тренд характерен не только для российских потребителей, но и

для мира в целом. Хотя, все последние годы, исследователи по всему миру отмечали постоянный рост интернет-аудитории и снижение телесмотрения, а в период COVID-19 у пользователей появились новые привычки в потреблении телеконтента, в 2023 году отмечается, во-первых, снижение интернет-потребления и определенный рост телесмотрения; во-вторых, этот рост телесмотрения обеспечен либо просмотром контента стриминговых сервисов на телевизоре, либо активным использованием телеканалов трансляций собственного контента в сети интернет. По данным британской компании GWI (GlobalWebIndex), на сервисы типа Netflix приходится около 45% телесмотрения зрителей трудоспособного возраста. (Чуранов, 2023: Электр. ресурс). И при этом, на эфирное и кабельное телевидение приходится более половины общего времени, которое пользователи тратят на ТВ-контент.

Для России значительное повышение количества зрителей и времени просмотра может быть связано с обострением информационного фона. Население стало больше следить за новостями. Так же стоит отметить, что большая доля населения имеет преобладающее доверие к информации, транслируемой на ТВ и, соответственно, это может оказывать положительный эффект и на рекламу.

Рассмотрим расходы на рекламу по сегменту рекламы в медиа за период 2019-2023 гг. (Таблица 2). Стоит обратить внимание, что за 2022 год в категории «Телевидение» представлены примерные значения, основываясь на показателе динамики 2023 года к 2022 т.к. АКАР (Ассоциация коммуникационных агентств России) не представлял в своих отчетах официально размер расходов по данной категории за 2022 год (АКАР, объёмы рынка рекламы, 2023: Электр. ресурс).

Таблица 2

Расходы на рекламу по сегменту рекламы в медиа 2019–2023 гг.,
млрд рублей

Сегменты	Год					Темп прироста, %			
	2019	2020	2021	2022	2023	2020 к 2019	2021 к 2020	2022 к 2021	2023 к 2022
Телевидение	175	169	197,3	~185,2	231,5	-3,43	16,75	-6,13	25,00
Радио	16	11,2	14	14,7	19,5	-30,00	25,00	5,00	32,65
Пресса	15,4	8	8,2	4,8	4,6	-48,05	2,50	-41,46	-4,17
Out of Home	42,8	32,2	45,0	47,6	67,1	-24,77	39,75	5,78	40,97
Интернет	213,2	253	262,5	324,9	386,6	18,67	3,75	23,77	18,99
Итого	462,4	473,4	527	~577,2	709,3	2,38	11,32	9,53	22,89

На основе данных таблицы 2 видно, что общий объем расходов на рекламу за рассматриваемый период значительно вырос. Темп прироста за 2023 год по сравнению с 2019 составляет 53,34%, по сравнению с 2022 годом – 22,89%.

На рынке рекламы, как и в целом в экономике, были некоторые изменения – установление внешних ограничений и уход некоторых компаний с рынка. Это позволило новым участникам заполнить освободившиеся ниши и начать активно продвигать свой бизнес. За последние годы делается больше упор рекламной деятельности на отечественные платформы. Увеличение расходов так же говорит и о росте цен на рекламу.

По данным таблицы можно сделать вывод, что телевидение занимает одну из наибольших долей в расходах на рекламу – 32,64% на 2023 год. Большее значение только у категории «Интернет» – 54,5%. Из рассматриваемых периодов, наибольшая доля у сегмента «Телевидение» наблюдается в 2019 году – 37,84%, за счет более низких значений по категории «Интернет» (46,10%).

В целом за рассматриваемый период видно повышение расходов по всем сегментам рекламы в медиа (за исключением «Прессы»). Это говорит об увеличении бюджетов организаций на рекламную деятельность. Представим данные на рисунке 1.



Рис. 1. Расходы на рекламу по сегментам в медиа 2019–2023 гг., млрд рублей

По данным на рисунке 1 видно, как наибольшие значения относятся к категориям «Интернет» и «Телевидение». Данные две категории продолжают оставаться наиболее популярными направлениями как средство продвижения.

В пользу рекламы на телевидении стоит так же отметить качество продукта. Для трансляции на телеэкране допускают только качественные рекламные ролики т. к. существуют жёсткие технические требования к видеоматериалам. Тем временем, в интернете допускается видеореклама и более низкого качества, что может вызывать эффект отторжения у целевой аудитории.

Пользователь заходит в Интернет для получения конкретной точной информации, и окружающая его реклама на сайте может отвлекать. С этой точки зрения, потребители более лояльны к телевизионной рекламе и не чувствуют настолько сильного раздражения. К тому же, телевизионная реклама вошла в привычку, что позволяет зрителям использовать массу наработанных техник

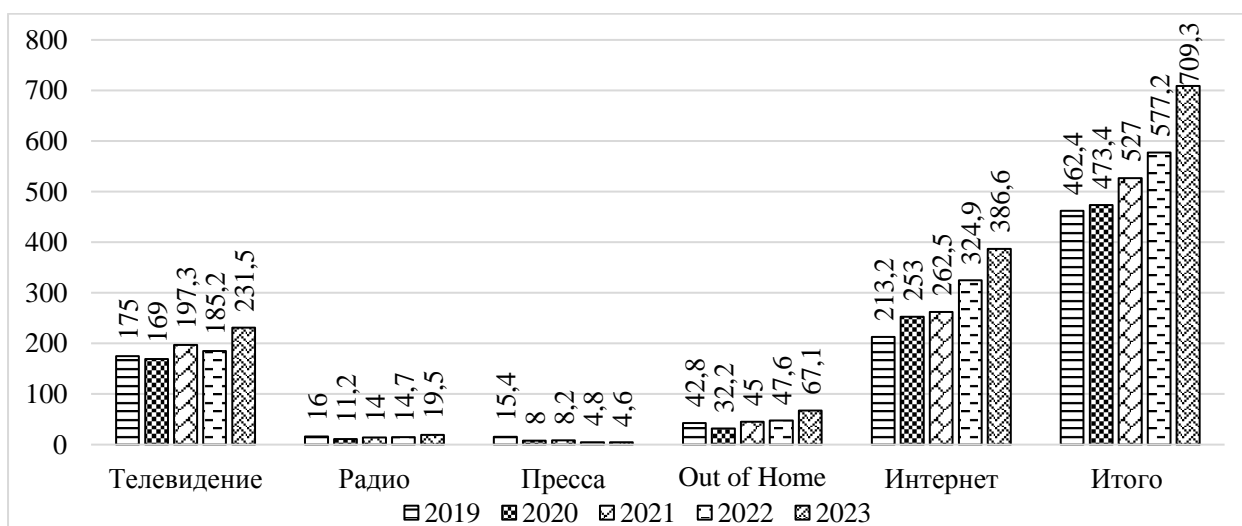
взаимодействия с ней, от полного игнорирования, до обсуждения участия популярных персон в рекламных интеграциях прямо во время трансляции рекламного контента. Отметим, что модели избегания интернет-рекламы распространены меньше. Системы блокировки рекламы появились в интернет еще в 1990-е годы и их использование постепенно растет. Однако, по данным на 2021 год только 37% всех пользователей интернет в мире умели ими пользоваться. В России этот показатель был чуть выше – 38,7% (Селиванов, 2023). Также следует отметить, что использование блокировщиков рекламы чаще всего связано с критическим для пользователя интернет неудобством в использовании контента.

Рассмотрим на примере конкретных организаций расходы на рекламу за 2021–2023 гг. в Таблице 3 (Рейтинг крупнейших рекламодателей России, 2023: Электр. ресурс).

Таблица 3

Расходы компаний на рекламу в 2021–2023 гг., млн рублей

Рекламодатель	Год								
	2023			2022			2021		
	Всего	ТВ	Доля,%	Всего	ТВ	Доля,%	Всего	ТВ	Доля,%
ПАО Сбербанк	35532	17478	49,19	22720	10570	46,52	16685	8822	52,87
ООО «Яндекс»	19095	10012	52,43	14430	5203	36,06	8682	4482	51,61
Банк ВТБ (ПАО)	9311	3893	41,81	8519	4075	47,83	5691	3358	59,01
X5 Retail Group N.V.	6775	3186	47,03	7020	4045	57,62	4770	2562	53,71
ПАО «МТС»	11548	5493	47,57	8703	3788	43,53	5629	3305	58,71
ПАО «Мегафон»	6241	3567	57,15	6888	3505	50,89	5059	3050	60,29
АО «Отисифарм»	3427	2595	75,72	3964	3098	78,15	4388	3412	77,76
ООО «Т2 Мобайл»	5246	1965	37,46	5941	2558	43,06	4916	2329	47,38

По данным таблицы, можно сделать вывод что все из представленных крупных организаций в целом наращивают общие расходы на рекламу, также растёт и доля расходов на телевизионную рекламу. При этом не каждая организация готова выделять преобладающую часть бюджета на ТВ-рекламу:

У некоторых организаций доля ТВ-рекламы за 2023 год практически занимает 50% от общих расходов (ПАО Сбербанк, X5 Retail Group N. V. ПАО «МТС»).

Часть организаций выделяют расходы на телевидение более 50% от общего значения – ООО «Яндекс», ПАО «Мегафон», АО «Отисифарм».

Представим данные таблицы на рисунке 2.



Рис. 2. Динамика расходов организаций на ТВ сегмент 2021–2023 гг., млн рублей

По данным на рисунке 2 чётко прослеживается динамика расходов на телевизионную рекламу. Значительный рост наблюдается у ПАО Сбербанк, ООО «Яндекс», ПАО «МТС».

Как упоминалось ранее, реклама на телевидении является дорогим средством продвижения, что подтверждают данные о расходах в таблице 3 – в основном рекламодателями выступают крупные организации, которые имеют возможность выделять большие бюджеты на этот сегмент.

Таким образом, можно сделать вывод, что телевидение продолжает занимать большую долю среди средств коммуникаций с аудиторией. Несмотря на упор внедрения рекламы через интернет инструменты, телевидение остается востребованным средством продвижения. Данный канал коммуникаций имеет свои особые преимущества и возможности.

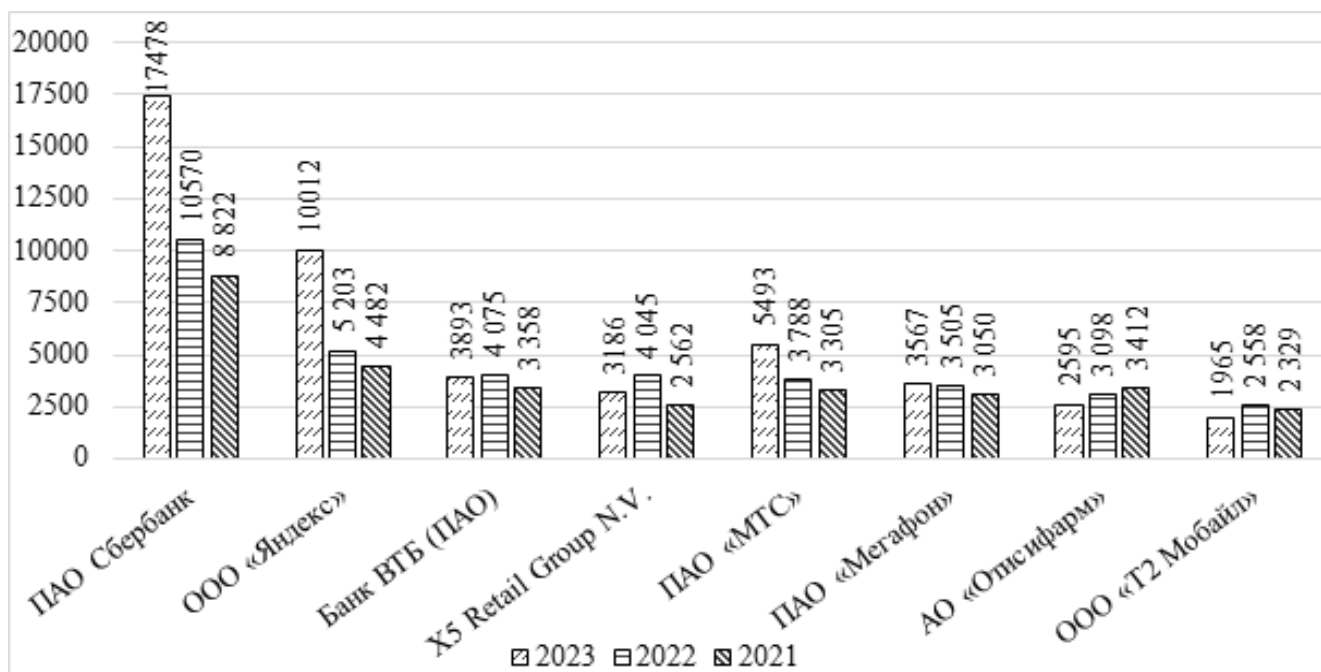
Современное цифровое телевидение в состоянии предложить рекламодателям более глубокий анализ потребителей на которых планируется реализовывать рекламу. Благодаря цифровой трансляции сигнала можно четче определить целевую группу, какие каналы больше смотрят, в какое время суток, какие программы, измерять количество просмотров. Это помогает выстроить правильную коммуникацию с аудиторией. Также цифровизация телетрансляций позволяет запускать проекты по рекламной интеграции, использовать нестандартные способы продвижения внутри телепрограмм, подключать интерактивность в процессе взаимодействия с телевизионной аудиторией. Например, применять QR-коды в рекламе с переходом на страницу сайта с описанием рекламируемого товара/услуги. Заинтересовывать аудиторию для дополнительного изучения информации с помощью средств Интернета.

Таким образом, использование телевидения как канала продвижения остается актуальным. Для повышения эффективности ТВ-рекламы необходимо адаптироваться к смене поведения аудитории, внедрять новые технологии взаимодействия с ней.

СПИСОК ЛИТЕРАТУРЫ

Канафьева В. В. (2020) Преимущества и недостатки телевизионной рекламы // Аллея науки. – Т. 1, № 3(42). – С. 223.

Объёмы рынка рекламы [Электронный ресурс]. URL: https://www.akarussia.ru/knowledge/market_size (дата обращения 26.03.2024).

Отчет РКН «Ежегодный отчет о проведенных исследованиях уполномоченной организации по исследованию объема аудитории за 2023 год» [Электронный ресурс]. URL: <https://mediascope.net/otc-rkn/> (дата обращения 20.03.2024).

Рейтинг крупнейших рекламодателей России 2021-2023 года. [Электронный ресурс]. URL: <https://www.sostav.ru/publication/advertisers-media-rating-2023-59820.html> (дата обращения 15.03.2024).

Селиванов, И. А. (2023) Блокировщики рекламы и интернет-медиа: влияние на доходы, угрозы, рекомендации по снижению последствий использования аудиторией // Коммуникации. Медиа. Дизайн. – Т.8, №3. – С. 25–43.

Федеральный Закон от 13 марта 2006 г. № 38-ФЗ «О рекламе» (ред. от 19.04.2024) // Собрание законодательства РФ 2006, № 12, ст. 1232.

Чабанюк Т.А. (2013) Теория и практика рекламы: учеб. пособие // Комсомольск-наАмуре: ФГБОУ ВПО «КНАГТУ» – С. 62.

Чуранов Е. (2023) Статистика интернета и соцсетей на 2023 год – цифры и тренды в мире и в России [Электронный ресурс]. URL: <https://www.web-canape.ru/business/statistika-interneta-i-socsetej-na-2023-god-cifry-i-trendy-v-mire-i-v-rossii/> (дата обращения 15.05.2024)

Романова Марина Владимировна, студентка 2 курса магистратуры, Московский гуманитарный университет. Адрес: 111395, г. Москва, ул. Юности, д. 5. Тел.: +7 (964) 530-44-06. Эл. адрес: Romarina.297@yandex.ru;

Симакина Марина Анатольевна, кандидат экономических наук, доцент, доцент кафедры экономических и финансовых дисциплин Московского гуманитарного университета. Адрес: 111395, г. Москва, ул. Юности, д. 5. Тел.: +7 (499) 374-58-60. Эл. адрес: 230@list.ru.

О технологическом партнерстве отечественных ИТ-производителей и образовательных учреждений России

*М. Б. Саидахмедова
Российский экономический университет
им. Г. В. Плеханова
М. А. Ульянова
Московский гуманитарный университет*

Аннотация. В статье проводится анализ возможности наполнения образовательных программ и рабочих программ дисциплин учебными и методическими разработками отечественных ИТ-производителей.

Ключевые слова: импортозамещение, программное обеспечение, технологическая независимость

В статье Нечаева Д. Ю. (Нечаев, 2018) отмечается, что востребованность каждой профессии напрямую зависит от ситуации, складывающейся в сфере бизнеса и законодательства.

Для образовательного учреждения, которое ставит перед собой амбициозные цели устойчивого развития в условиях дивергенции траекторий цифровой трансформации России от траекторий, навязываемых с конца 80-х годов прошлого столетия олигопольными информационно-технологическими альянсами опережающая подготовка специалистов, обладающих компетенциями работы в технологически независимых информационно-телекоммуникационных средах и системах жизненно необходимы (Черникова, 2022). Технологическая и телекоммуникационная инфраструктура КВО России активно переоборудуется программными и аппаратными средствами на основе отечественных решений. В сложившихся условиях авторы считают важнейшим проработку руководством ВУЗов вопросов использования в ООП отечественных программных и аппаратных решений, позволяющих студентам получать требуемые страной компетенции. Незамедлительно требуется изучение, организация опытной эксплуатации, тестирование возможных альтернатив подлежащего замене в критических инфраструктурах РФ: программного обеспечения; технических средств связи; организационной техники; аппаратных комплексов ввода, вывода, обработки, обеспечения безопасности данных.

Стратегия и тактика информатизации в РФ обеспечивается совокупностью регуляторов. В условиях существенной неопределенности образовательных учреждений вызванной неопределенностью хозяйствующих субъектов – потребителей информационно-телекоммуникационных продуктов и услуг, зависящей от неопределенности деятельности собственно регуляторов образовательные учреждения находятся в наиболее неблагоприятном состоянии.

Объективная временная задержка регулятором выбора и более, создания, базисных отечественных решений и технологий, ведет к необходимости смены программно-аппаратного, информационного, и методического обеспечения, в

данном случае, учебного процесса практически по всем направлениям и профилям подготовки (Нечаев, 2000).

В устойчивый период развития ИТКТ-технологий на основе монополизированных крупнейшими разработчиками и поставщиками программно-аппаратных решений потребность в частой смене методического обеспечения учебного процесса была минимальна. К примеру учебное пособие «Основы информационных технологий» авторов Киреевой Г. И., Курушина В. Д., Мосягина А. Б., Нечаева Д. Ю. (Нечаев, 2009, 2010, 2017) было выпущено различными издателями в течении 9 лет без существенных изменений. В современных условиях руководителям и профессорско-преподавательскому составу образовательных учреждений не только высшего, но и среднего, и даже ОУ более ранних ступеней образования, предложено самим определить востребованные технологии и осуществить упреждающую подготовку выпускников на будущее, которое теоретически, научно, методически и технологически не определено собственно государственными регуляторами, но требует подготовки кадров.

Несмотря на столь высокую неопределенность с учетом возможности типизации учебных процессов, предложенных авторами в учебном пособии «Основы информационных технологий» (Киреева, Курушин, Мосягин, Нечаев 2009, 2010, 2017) предложен ряд программных продуктов отечественных производителей, позволяющий обеспечить временное, до решения регулятора, не столько замещение, но параллельное изучение и развитие опережающих компетенций в сфере универсальных и общепрофессиональных ИТКТ компетенций.

Операционные системы:

- Программные платформы на базе Linux;
- Rosa.
- Средства разработки:
- Eclipse IDE 2022–09 Пакеты R для разработки кроссплатформенных приложений;
- NET Framework – Платформа создания и выполнения веб-служб и приложений Windows на любом поддерживаемом языке программирования;
- JDK, или Java Development Kit – Набор инструментов для разработки на языке Java;
- SQL Server.
- MySQL Installer – являющееся приложением, которое упрощает установку и обновляющий процесс для широкого диапазона продуктов.

Системы администрирования:

- Netpolice Linux – ООО «НетПолис»;
- "Pragmatic Tools Migrator 2.0.1 – ООО «ПРАГМАТИК ТУЛЗ»;
- "Ассистент – ООО «САФИБ»;

Автоматизированные информационно-справочные системы:

- СПС «КонсультантПлюс» – ЗАО «Консультант Плюс»;
- СПС «Гарант» – ООО НПП «Гарант-Сервис-Университет».

Средства виртуализации:

- Р-Виртуализация 7.0 – Росплатформа;
- Р-Хранилище 7.0 – Росплатформа;
- "Платформа виртуализации HOSTVM" – Группа Компаний «ХОСТ»;
- "ПАК SharxBase 5" — ООО «Шаркс Датацентр».

Интернет браузеры:

- "Браузер chromium-gost1) 102.0" – ООО «КРИПТО-ПРО»;
- "Корпоративный браузер «Спутник» 5.6 " – ООО «ПП Спутник»;
- "Контур.Плагин 4.0" – АО ПФ «СКБ Контур»;
- "Яндекс браузер" – ООО «ЯНДЕКС».

Интернет конференции:

- "ТамТам" – ООО «ВК».

Офисное п/о:

- Р7-Офис. Профессиональный и аналоги.

Веб разработка:

- Редактор «Среда» – ООО «ТЕН.ЛАБ».

П/О резервного копирования:

"Кибер Бэкап 15.0" – ООО «Киберпротект».

Системы электронного документооборота:

- Directum (агент веб-доступа) – ООО «ДИРЕКТУМ»;
- Контур.ДиадокАО ПФ «СКБ Контур».

Моделирование:

• Среда динамического моделирования SimInTech с помощью которой возможно проводить формализацию описаний конфликтных ситуаций с использованием фрактальной теории (Макаров, 2018) формировать имитации управлений организационными системами (Нечаев, 2014).

3D моделирование:

- Blender – <https://www.blender.org/>;
- Art of Illusion – <http://www.artofillusion.org/>.

Графические редакторы:

- Krita – <https://krita.org/en/>;
- Gimp – GNU Image Manipulation Program.

Видеоредакторы:

- OpenShot Movavi Video Suite 2022 – <https://www.movavi.ru/photo-editor>.

Безопасность данных:

- SimpleWall – <https://github.com/henrypp/simplewall>;
- UrBackup обеспечивающие изучение методов защиты информации в компьютерных технологиях (Макаров, Нечаев, 2012).

Системы управления проектами:

- GanttProject – <https://www.ganttproject.biz/>.

Разработка :

- Lazarus – <https://www.lazarus-ide.org/>.

CAD – системы (САПР):

- FreeCAD – <https://www.freecadweb.org/>;

- QCAD – Community Edition <http://qcad.org>.

В условиях переходного периода предложенный перечень призван помочь руководству образовательного учреждения обеспечить качественную подготовку востребованных специалистов для самых разных отраслей народного хозяйства страны.

СПИСОК ЛИТЕРАТУРЫ

Основы информационных технологий. Учебное пособие / Г. И. Киреева, В. Д. Курушин, А. Б. Мосягин, Д. Ю. Нечаев. – Москва : ДМК Пресс, 2009. – 272 с. – ISBN 978-5-94074-458-0. – EDN RAYQTN.

Основы информационных технологий : Учебное пособие / Чекмарев, Д. Ю. Нечаев, А. Б. Мосягин [и др.]. – Москва : ДМК Пресс, 2010. – 273 с. – ISBN 978-5-94074-458-0. – EDN SUGPEB.

Основы информационных технологий : Учебное пособие / Г. И. Киреева, В. Д. Курушин, А. Б. Мосягин [и др.]. – Саратов : Профобразование, 2017. – 272 с. – ISBN 978-5-4488-0108-2. – EDN ZGKAKD.

Нечаев Д. Ю. (2014) Базовая аксиоматика развитой структуры системы базисных отношений конфликта в задачах управления сложными социально-экономическими системами / Д. Ю. Нечаев // Научные труды Вожельного экономического общества России. – 2014. – Т. 186. – С. 538-542. – EDN VKOTAF.

Макаров В. Ф. (2012) Методы защиты информации в компьютерных технологиях : монография / В. Ф. Макаров, Д. Ю. Нечаев ; В. Ф. Макаров, Д. Ю. Нечаев; Российский государственный торгово-экономический университет. – Москва : Российский государственный торгово-экономический университет, 2012. – 237 с. – ISBN 978-5-87827-522-4. – EDN QMXEOF.

Макаров, В. Ф. О возможности развития формальных описаний динамик развитой структуры системы базисных отношений конфликта во фрактальном базисе / В. Ф. Макаров, Д. Ю. Нечаев // Информационные системы и технологии. – 2018. – № 1(105). – С. 124-131. – EDN VSPZRJ.

Нечаев Д. Ю. (2022) Глобальный конфликт, как объект системного синтеза / Д. Ю. Нечаев, Е. А. Черникова // Моисеевские чтения: Стратегическое целеполагание, формирование нового мировоззрения и образование, Москва, 21–23 апреля 2022 года. – Москва, 2022. – С. 96-101. – EDN JIPZTE.

Нечаев Д. Ю. (2000) Моделирование процесса принятия управленческого решения в системах безопасности: специальность 05.13.10 «Управление в социальных и экономических системах»: диссертация на соискание ученой степени кандидата технических наук / Нечаев Дмитрий Юрьевич. – Москва, 2000. – 229 с. – EDN QDDGGZ.

Саидахмедова Марида Багаутдиновна, кандидат технических наук, доцент, доцент кафедры информатики РЭУ им. Г. В. Плеханова. Тел.: +7(928)5385341. Эл. почта: msaidaxmedova@mail.ru;

Ульянова Мария Александровна, студент кафедры прикладной информатики и статистики Московского гуманитарного университета. Адрес: 111395, г. Москва, ул. Юности, д. 5. Тел.: +7 (926) 5656324. Эл. адрес: pik@mosgu.ru.

Исследование базисных убеждений студентов

В. А. Ситаров

Московский городской педагогический университет

В. Г. Маралов

Череповецкий государственный университет

Аннотация. В статье представлены результаты исследования базисных убеждений у студентов различных направлений подготовки. На основе корреляционного и регрессионного анализа выявлены взаимосвязи и взаимовлияние друг на друга таких базисных убеждений, как доброжелательность мира, справедливость мира, ценность Я, удача и контроль.

Ключевые слова: базисные убеждения, доброжелательность мира, справедливость мира, ценность Я, удача, контроль, студенты.

Поведение человека определяется многими факторами, среди которых особая роль принадлежит убеждениям личности. Убеждения – это обобщенные взгляды или общепринятые истины, которых придерживаются люди относительно мира, вселенной или самих себя, опирающиеся на личный опыт, культурные нормы или веру. Убеждения бывают рациональными и иррациональными. Рациональные убеждения – убеждения, основываются на позитивном взгляде на мир и здравом смысле, а иррациональные убеждения, согласно классическим подходам А. Бека и А. Эллиса, – на ложных послылках, единичных обобщениях, носят ярко выраженную негативную эмоциональную окраску. Особый класс убеждений составляют так называемые базисные убеждения.

Впервые в современной психологии базисные убеждения были описаны С. Эпштейном, который выделил четыре типа базисных убеждений (цит. по: Падун, Котельникова, 2012): 1) убеждение о доброжелательности окружающего мира; 2) убеждение о справедливости окружающего мира; 3) убеждение в том, что окружающим людям можно доверять; 4) убеждение в собственной значимости. Однако наиболее широкое распространение они получили, благодаря концепции психологической травмы Р. Янофф-Бульман (Janoff-Bulman, 1989), которая, опираясь на положения С. Эпштейна, выделяет три типа убеждений: доброжелательность окружающего мира – мир добр, люди достойны доверия, готовы оказать при необходимости помощь; 2) справедливость окружающего мира – рациональное устройство мира, убеждение в осмысленности, справедливости происходящего в мире; 3) позитивный образ «Я» – мнение о себе как о достойном человеке и о том, что другие люди также видят в тебе интересную и привлекательную личность. Ею был разработан специальный опросник на выявление этих базисных убеждений. В современной отечественной психологии этот опросник был адаптирован М. А. Падун и А. В. Котельниковой (Падун, Котельникова, 2012), которые на основе шкал, предложенных Р. Янофф-Бульман, выделяют еще два типа базисных убеждений – удачу, то есть убеж-

денность человека в том, что он везучий человек, и контроль – способность человека контролировать происходящие с ним события.

Базисные убеждения активно изучаются в современной психологии. Той же Р. Янофф-Бултман (Janoff-Bulman, 2010) было доказано, что посттравматический стресс, возникающий после виктимизации, во многом обусловлен разрушением базовых представлений жертв о себе и своем мире. В российской психологии было установлено, что ценность «Я», наряду с принятием риска, самооффективностью и целеполаганием, выступает в роли важнейшего психологического ресурса личности, а убеждения в справедливости и благожелательности мира – в роли социального ресурса. В своей совокупности, это дает основание говорить об уровне психологического здоровья студенческой молодежи (Филенко и др., 2023). В соответствии с этим, психологи настаивают на разработке мер позитивного вмешательства в проявления базисных убеждений, с целью их коррекции (Ferrejão, Elklit, 2020).

Относительно базисных убеждений студенческой молодежи было выявлено ряд интересных закономерностей. Например, в исследовании, проведенном Р. М. Саттон с соавторами (Sutton et al., 2008), было установлено следующее: студенты считали, что мир более справедлив к ним самим, чем к другим людям, представители и того, и другого пола были убеждены, что мир более справедлив к мужчинам, чем к женщинам. Н. А. Цветкова и К. Е. Лагвилава (Цветкова, Лагвилава, 2022) выявляли отличия базисных убеждений у работающих и неработающих студентов. В. С. Шаповалова (Шаповалова, 2015) исследовала связь проявления страхов у студентов с различными уровнями выраженности базисных убеждений.

Цель настоящего исследования состояла в выявлении особенностей выраженности базисных убеждений студентов различных направлений подготовки, их взаимосвязи и влияния друг на друга.

В исследовании приняло участие 150 студентов Московского городского педагогического университета и Череповецкого государственного университета, мужчин 50, женщин 100, в возрасте от 18 до 24 лет, средний возраст 19,4 года.

В качестве диагностического инструментария выступил опросник базисных убеждений личности Р. Янофф-Булман в адаптации М. А. Падун и А. В. Котельниковой (Падун, Котельникова, 2012). Он представляет собой 37 утверждений, с которыми студенты должны выразить уровень своего согласия или несогласия в шестибалльной шкале. В результате подсчитываются баллы по пяти позициям: доброжелательности окружающего мира; справедливости окружающего мира; ценности «Я»; убеждениям в удаче; убеждениям в контроле ситуации. «Сырые» баллы переводились в стандартную десятибалльную шкалу.

Обратимся непосредственно к основным результатам исследования. В таблице 1 отражены средние значения базисных убеждений студентов с учетом пола.

Средние значения базисных убеждений студентов

Базисные убеждения	В целом	Мужчины	Женщины	Статистическая значимость различий между мужчинами и женщинами (t-критерий Стьюдента)
Доброжелательность мира	5,95	6	5,93	$t_{ЭМП} = 0,2$, не значимо
Справедливость мира	6,47	6,04	6,68	$t_{ЭМП} = 1,97$, $p = 0,05$
Ценность Я	6,32	6,28	6,34	$t_{ЭМП} = 0,2$, не значимо
Убеждения в удаче	6,35	6,26	6,39	$t_{ЭМП} = 0,4$, не значимо
Убеждение в контроле	6,24	6,24	6,11	$t_{ЭМП} = 0,4$, не значимо

Как видно из таблицы 1, в целом студентами несколько выше оценивается справедливость мира ($x=6,47$), по сравнению с доброжелательностью мира ($x=5,95$). Различия статистически значимы ($t_{ЭМП} = 2,3$, $p \leq 0,05$). Однако эти различия получены в основном за счет женщин ($t_{ЭМП} = 2,3$, $p \leq 0,05$). Остальные значения базисных убеждений занимают промежуточное положение.

Различий в уровне выраженности базисных убеждений у мужчин и женщин не выявлено, кроме одного – справедливости мира ($t_{ЭМП} = 1,97$, $p = 0,05$), то есть женщины-студентки чаще считают, что мир справедлив, чем мужчины-студенты. Таким образом, можно сделать вывод, что студентки считают мир более справедливым по отношению к себе, чем доброжелательным.

С целью выявления взаимосвязей между базисными убеждениями был проведен корреляционный анализ с использованием линейного коэффициента корреляции Пирсона. Результаты отражены на рис.1.



Рис. 1. Взаимосвязь базисных убеждений друг с другом

Рисунок 1 хорошо иллюстрирует тот факт, что базисные убеждения в доброжелательности мира и справедливости мира не коррелируют друг с другом. В то же время и то, и другое убеждение коррелируют со всеми остальными базисными убеждениями личности. На основании этого можно сделать предположение, что существуют разные типы студентов. Одни ориентируются на восприятие мира как доброжелательного или недоброжелательного, отсюда и все остальные показатели будут выраженными или невыраженными. Другие – на восприятие мира как справедливого или несправедливого, что также влечет высокий или низкий уровень других базисных убеждений.

В то же время понятно, что корреляционный анализ не дает нам представления о том, как влияют базисные убеждения друг на друга и влияют ли вообще. Чтобы ответить на этот вопрос, корреляционный анализ был дополнен регрессионным анализом.

В результате исследования влияния базисных убеждений (справедливости мира, ценности Я, удачи и контроля) на доброжелательность мира была получена удовлетворительная модель ($R^2=0,17$, $F(4,145)=8,31$, $p=0,000$). Наиболее существенное влияние на доброжелательность мира оказывает убеждение в удаче ($\beta_4=0,46$, $p=0,000$). В свою очередь, убеждение в доброжелательности мира оказывает обратное влияние на убеждение в удаче ($\beta_1=0,35$, $p=0,000$). Следовательно, мир будет восприниматься как доброжелательный по отношению к конкретному индивиду, если он будет считать, что ему в жизни везет. И, наоборот, если человек полагает, что удача отвернулась от него, то и мир будет восприниматься как недоброжелательный и враждебный.

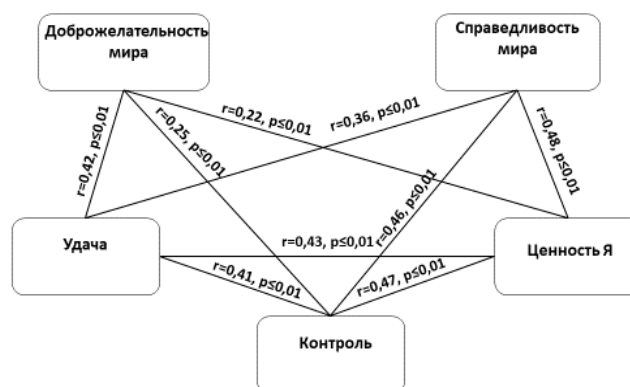
Относительно убеждения в справедливости мира также была получена значимая статистическая модель ($R^2=0,32$, $F(4,145)=46,7$, $p=0,000$). Здесь в качестве предикторов справедливости мира выступают два параметра – это ценность Я ($\beta_3=0,33$, $p=0,000$) и убеждение в контроле ($\beta_5=0,35$, $p=0,001$). В свою очередь, справедливость мира является предиктором ценности Я ($\beta_2=0,47$, $p=0,000$) и убеждения в контроле ситуации ($\beta_2=0,48$, $p=0,000$). Итак, если индивид убежден в высоком уровне ценности собственной личности и полагает, что способен контролировать ситуацию, он будет склонен воспринимать мир как справедливый. Если же он полагает, что утрачивает контроль и при этом снижается его самооценка, то мир будет восприниматься как несправедливый. В свою очередь, чувство несправедливости будут приводить к снижению ценности Я и ощущению утраты контроля.

Таким образом, можно сделать общее заключение, что базисные убеждения могут выступать в качестве детерминант поведения, они являются ресурсами личности, которые либо благоприятствуют, либо препятствуют достижению жизненных целей и решения конкретных повседневных задач.

СПИСОК ЛИТЕРАТУРЫ

Маралов В. Г. (2017) Характеристика позиций взаимодействия как форм выражения ценностей принуждения или ненасилия / В. Г. Маралов, В. А. Ситаров // Знание. Понимание. Умение. – 2017. – № 1. – С. 131–146. – <https://elibrary.ru/item.asp?id=28967546>

Падун М. А., Котельникова А. В. (2012) Психическая травма и картина мира: Теория, эмпирия, практика. М. : Изд-во «Институт психологии РАН». 206 с.

Филенко И. А., Богомаз С. А., Атаманова И. В., Левицкая Т. Е. (2023) Базисные убеждения и психологическое здоровье современной молодежи: медиационный анализ взаимодействий с учетом фактора пола // Актуальные проблемы современной социальной психологии и ее отраслей. М. : Изд-во «Институт психологии РАН». С. 522–530.

Цветкова Н. А., Лагвилава К. Е. (2022) Ценности и базисные убеждения работающих и неработающих студентов // Вестник университета. №8. С. 203–211. <https://doi.org/10.26425/1816-4277-2022-8-203-211>.

Шаповалова В. С. (2015) Роль базисных убеждений в интенсивности проявления студенческих страхов // Научный результат. Серия: Педагогика и психология образования. Т. 1. № 2 (4). С. 35–41.

Ferrajão P. C., & Elklit A. (2020) The contributions of different types of trauma and world assumptions to predicting psychological distress. *Traumatology*. Vol. 26(1). P. 137–146. <https://doi.org/10.1037/trm0000208>.

Janoff-Bulman R. (1989) Assumptive worlds and the stress of traumatic events: Applications of the schema construct. *Social cognition*. Vol. 7(2). P. 113–136. Doi: <https://doi.org/10.1521/soco.1989.7.2.113>

Janoff-Bulman R. (2010). *Shattered assumptions*. Simon and Schuster.

Sutton R. M., Douglas, K. M., Wilkin, K. et al. (2008) Justice for Whom, Exactly? Beliefs in Justice for the Self and Various Others. *Personality and Social Psychology Bulletin*. Vol. 34(4). P. 528-541. <https://doi.org/10.1177/0146167207312526>.

Ситаров Вячеслав Алексеевич, доктор педагогических наук, профессор департамента педагогики, профессор ГАОУ ВО «Московский городской педагогический университет» / Тел.: +7-916-319-69-51. Эл. почта: sitarov@mail.ru;

Маралов Владимир Георгиевич, доктор психологических наук, профессор, профессор кафедры психологии ФГБОУ ВО «Череповецкий государственный университет». Тел.: +7-921-252-40-57. Эл. почта: vgmaralov@yandex.ru.

Агрессивное поведение аудитории в интернет-пространстве

В. В. Смеюха
Крымский инженерно-педагогический университет
имени Февзи Якубова

Аннотация. Статья посвящена вопросу негативного поведения аудитории в онлайн-среде. Рассматриваются неэтичное, агрессивное поведение интернет-пользователей, причины его проявления; среди них: низкий уровень культуры, медиаобразования, незнание основ правового регулирования деятельности в медиасфере.

Ключевые слова: интернет; аудитория; агрессия; кибербуллинг; причины агрессии

Современная интернет-среда интегрирована в жизнедеятельность социума: интернет-сайты и онлайн-платформы являются местом профессиональной деятельности, растет объем образовательных онлайн-услуг, интернет широко применяется в культурной и рекреативной сферах. Значимость функционального использования сети интернет обуславливает рост отечественной интернет-аудитории, насчитывающей уже 73,5% от общей численности населения (данные исследования Datareportal, We Are Social и Meltwater, отчет «Digital 2024»). Увеличивается и время, которое аудитория проводит в сети. Согласно данным исследования сервиса «Hi-Tech Mail.ru», 33% опрошенных пользователей тратят на онлайн-коммуникацию от пяти до десяти часов в сутки, 17% – не менее десяти часов (Опрос: Россияне все больше времени проводят в интернете // РГ. 07.04.2024); при этом, согласно данным отчета «Digital 2024», в среднем гражданине проводят в интернете около 8 часов (Digital 2024: основные выводы из ежегодного отчета Datareportal // Вууд. 27.02.2024). Необходимо отметить, что коммуницирование с онлайн-средой имеет не только свои преимущества, но и риски, среди них: использование вредоносных программ, интернет-мошенничество, распространение неприемлемого контента, оскорбления и травля (кибербуллинг), утечка данных, распространение ложной, непроверенной информации, нарушение авторских прав и т. д.

Целью данной статьи является рассмотрение агрессивного поведения в сети интернет и выявление причин его проявления.

Данная тема является актуальной – реализация коммуникативных форм общения в сети интернет сопряжена с проявлением неэтичного, агрессивного (Воронцова, 2016; Бочавер, Хломов, 2014) и даже девиантного (Менделивич, 2013) поведения.

Рассмотрим понятие «неэтичное поведение». Чаще всего его трактуют как нарушение правовых, морально-этических норм. Юрист М. Г. Суховская к неэтичным проявлениям относит следующие действия индивида: «грубые и оскорбительные замечания, реплики», использование ненормативной лексики, проявление агрессии, нарушение субординации (Суховская, 2018). Д.З. Филип-

пенкова среди неэтичных аспектов поведения рассматривает: «грубость и агрессивность в общении», «предвзятое отношение к собеседнику», «использование менторского тона», «реализацию нападок на оппонентов из-за допущенных ими орфографических или грамматических ошибок», «применение ненормативного лексикона» (Филиппенкова, 2020). Доктор филологических наук, профессор Т. А. Воронцова коммуникацию, в ходе которой происходят навязывание негативного отношения к референту высказывания, негативизация концептов, рассматривает в качестве агрессивной (Воронцова, 2006). Следовательно, тип поведения, которому присущи нарушение общепринятых норм, нанесение морального вреда, психологического дискомфорта, в научных источниках классифицируется как агрессивный (Стексова, 2013; Солдатов, Рассказова, Чигарькова, 2020).

В последнее время фиксируется повышение агрессии в онлайн-среде, в частности, в социальных медиа. Так, согласно исследованию, проведенному учеными НИУ ВШЭ, 29 % опрошенных респондентов сталкивались с коммуникативной агрессией в социальных сетях (см.: Булгаков Дм. Злые языки: российские подростки становятся жертвами агрессии в соцсетях // Известия. 5.07.2023). Наиболее распространенными формами агрессии в социальных медиа являются: «нежелательное внимание (19%), включающее настойчивые попытки общаться, несмотря на отказы (12%), бестактные вопросы от незнакомцев (9%) и нежелательные сообщения с предложениями сексуального характера (6%)»; так же среди агрессивных форм коммуникации были указаны враждебные нападки: оскорбительные комментарии, сообщения с угрозами, травля или агрессивное преследование со стороны группы лиц (Полякова, Юдин, 2023).

Агрессии в онлайн-пространстве могут подвергаться дети, подростки, известные личности и обычные граждане. Так, российский журналист и писатель Н. Радулова, которая сама сталкивается с агрессией в сети интернет, пишет: «... эксперты утверждают, что именно в российских соцсетях уровень агрессии высок как нигде в мире. Просто те, кто высказывается перед большим количеством людей, и получают от них чаще. А так без разницы, кто ты: журналист, домохозяйка, школьник, глава районной администрации или заводчик джунгарских хомяков, – в рунете достается всем» (Радулова, 2020).

Рассмотрим причины агрессивного поведения аудитории в сети интернет. В качестве теоретической базы в исследовании указанного вопроса использовались статьи ученых: Г. Иваненко (Иваненко, 2020), Е. Ю. Алистратовой (Алистратова, 2014), В. А. Сидорова (Сидоров, 2018), а также интервью журналистов с психологами-практиками: С. Теплякова «Агрессия в интернете: почему люди пишут гадости в комментариях» (Агентство «ПК-Калуга». 23.11.2020); Н. Ковган «Хамы в Сети: почему люди становятся интернет-троллями, как им отвечать» (News.ru. 25.11.2023); К. Катцина «Мессенджер может убить... Почему чаты в соцсетях стали местом агрессии?» (АиФ на Енисее. 9.12.2020).

Первая причина – неразграничение частного и публичного пространства. Часть интернет-аудитории не идентифицирует пространство социальных сетей

как массовую информационную среду, поведение в которой регулируется нормами этики, моральными принципами и нормативными актами (ФЗ «Об информации, информационных технологиях и о защите информации» от 27.07.2006 № 149-ФЗ; «О защите детей от информации, причиняющей вред их здоровью и развитию» от 29.12.2010 № 436-ФЗ; «О мерах воздействия на лиц, причастных к нарушениям основополагающих прав и свобод человека, прав и свобод граждан Российской Федерации» от 28 декабря 2012 года № 272-ФЗ и др.). Пользователи могут рассматривать свою страницу в социальной сети в качестве личного пространства, не интегрированного в массовое медиaprостранство, а личную деятельность (комментирование, отправка сообщений) – в качестве проявления «свободы мысли и слова», не учитывая при этом, что Конституция Российской Федерации запрещает любую «пропаганду или агитацию, возбуждающие социальную, расовую, национальную или религиозную ненависть и вражду» (Конституция, 1993: Электр. ресурс).

Вторая причина – ощущение анонимности. Еще в начальный период становления сети интернет шли дискуссии о возможной анонимности пользователей через создание псевдонимов. Однако усиление внимания к обеспечению безопасности медиaprостранства привело к тому, что пользователи социальных сетей и мессенджеров стали проходить процедуру идентификации по номеру телефона; администрация сети «ВКонтакте» стала предоставлять возможность верификации аккаунтов через «Госуслуги» и Tinkoff ID.

Третья причина – ощущение безнаказанности за агрессивное поведение в сети интернет. Однако в массмедиа всё чаще стали выходить публикации на тему защиты от оскорблений в онлайн-среде и наказания за неэтичное поведение: «“Бездельник” в Telegram: что теперь считается оскорблением чиновника» (РБК. 19.04.2023), М. Идрисов «Защита репутации в сети: как наказать обидчиков за клевету» (Rb.ru. 28.08.2021), В. Куликов «Верховный суд разъяснил, как наказывать за оскорбления в соцсетях» (РГ. 08.07.2021) и др.

Четвертая причина – уверенность в собственном превосходстве. Цифровая среда дает возможность конструировать образы, имиджи, выстраивать самопозиционирование, в то же время часть граждан, желая реализовать собственные амбиции, доказать собственную значимость, может вступать в конфликт с другими пользователями. Например, Галлия Гай: «... явился мужичок с ценным мнением о личности Галлии. Она должна обязательно узнать, что является циничной барышней с мелкой душонкой» (ВК. Галлия Гай. 13.05.2024), Екатерина Лисина: «Мужчина с белыми волосами, как попугай, извините... ему нужно сменить стрижку и цвет волос срочно» (ВК. Комментарий к посту блогеров Lera_Danya, 1.06.2024).

Пятая причина – плохое настроение пользователя, вследствие чего он будет писать негативные посты, агрессивные комментарии. Индивид переносит своё настроение, гнев, агрессию на других участников коммуникационного процесса, что ведет к созданию конфликтной ситуации: «В реальной жизни таких случаев можно наблюдать в великом множестве. Такое перенесение агрессии имеет место в семьях, в организациях, в области политической деятельно-

сти и т. п. Причем иногда агрессию, возникшую в одной социальной группе, индивид переносит в другую социальную группу и здесь выбирает новый, замещающий объект агрессии», – пишет доктор психологических наук, профессор А. А. Налчаджян в книге «Фрустрация, психологическая самозащита и характер» (Налчаджян, 2013).

Причина шестая – агрессивное поведение индивида может формироваться под влиянием негативной тематики контента, с которым он знакомится в онлайн-среде. Например, в ходе чтения постов у пользователя меняется настроение, и он активно включается в дискуссию негативного характера. Изменение настроения интернет-аудитории отмечалось в период пандемии, после теракта в «Крокус Сити Холле» (22 марта 2024 г.); повлиять на изменение настроения аудитории могут и события, не имеющие общественной значимости, например, О. Тарасова «“Лучше бы пресс качала”: Муцениеце спустила хейтеров с небес на землю» (Пятый канал. 26.01.2024), «Ларису Долину затравили в Сети после её скандала на шоу Галкина “Музыкалити”» (Правда.ру. 09.04.21), «“У меня шок”: Савичева пожаловалась на травлю» (News. 9.08.2021) и др.

Причина седьмая – низкий уровень культуры. Падение уровня культуры отображается на качестве образовательного процесса, коммуникативной среды, трансформации культурных интересов аудитории (Коханая, 2022; Коханая, 2023) и на коммуникативных практиках онлайн-общения.

Наказание пользователей за агрессивное, неэтичное поведение в сети освещается в массмедиа: «Красноярская блогерша засудила свою оппонентку за хейт в соцсетях» (Перспект Мира. 11.05.2023), А. Свинцова «Оштрафовали за негативный комментарий в социальной сети» (Севастопольская газета. 23.01.2023), «Жительницу Борзи оштрафовали за хейт в запрещенной соцсети» (Байкал 24. 01.11.2022). Но в сравнении с общим объемом случаев нарушения этики и морали в сети такие случаи являются редкими, хотя некоторые из них получают широкую огласку. В сентябре 2022 г. достоянием СМИ стала информация о том, что студента факультета журналистики МГУ имени М. В. Ломоносова после организации им патриотической акции в стенах вуза в соцсетях стали осуждать однокурсники: Э. Чесноков «Студента журфака затравили за патриотизм. “КП” готова пригласить его на работу» (КП. 25.09.2022), «Буллинг за патриотизм в России. Студента МГУ осудили за поддержку Донбасса» (Вести Крым. 2.10.2022). На сложившуюся ситуацию обратили внимание депутаты Государственной думы (Депутаты Госдумы встали на защиту студента журфака МГУ // Вести.ру. 28.09.2022), на факультете журналистики была собрана этическая комиссия (Студентов МГУ, осудивших сокурсника за Z-акцию в университете, проверит этическая комиссия // Москвич Маг. 26.09.2022). Декан факультета журналистики Е. В. Варганова выступила с официальным заявлением: «Мы выясняем, что произошло и что было нарушено, проверяем авторство публикаций. Пока неясно, будет ли необходимость перевода вопроса в юридическую плоскость. Этим как раз и занимается Этическая комиссия факультета журналистики» (Факультет журналистики МГУ имени М. В. Ломоносова.

26.09.2022); этическая комиссия приняла решение: двух студенток отчислить, пятерым – был вынесен выговор.

Таким образом, можно заключить, что основные причины проявления агрессивного поведения в онлайн-среде связываются с ее низким уровнем культуры, слабой осведомленностью о возможностях наказания за определенные действия в сети интернет, низким уровнем медиаграмотности.

СПИСОК ЛИТЕРАТУРЫ

Алистратова, Е. Ю. (2014) Проактивная агрессия в Интернете : причины, последствия и возможные пути профилактики // *ВВ : Психология и психотехника*. № 1. С. 39–54.

Бочавер, А. А., Хломов, К. Д. (2014) Кибербуллинг : травля в пространстве современных технологий // *Психология. Журнал Высшей школы экономики*. Т. 11, № 3. С. 177–191.

Воронцова, Т. А. (2006) Речевая агрессия (Коммуникативно-дискурсивный подход) : специальность 10.02.19 – «Теория языка» : автореферат диссертации на соискание ученой степени доктора филологических наук. Челябинск : ЧелГУ, 43 с.

Воронцова, Т. А. (2016) Троллинг и флейминг : речевая агрессия в интернет-коммуникации // *Вестник Удмуртского университета. Серия История и филология*. Т. 26, № 2. С. 109–116.

Иваненко, Г. (2020) Коммуникация в социальной сети : факторы конфликтогенности // *Юрислингвистика*. № 18(29). С. 21–25. DOI 10.14258/leglin(2020)1805.

Конституция Российской Федерации. Глава 2. Права и свободы человека и гражданина. Ст. 29. (принята всенародным голосованием 12.12.1993 с изменениями, одобренными в ходе общероссийского голосования 01.07.2020). [Электронный ресурс]. URL: <http://www.constitution.ru/> (дата обращения: 3.06.2024).

Коханая, О. Е. (2022) Расчеловечивание человека набирает обороты // *Высшее образование для XXI века. Воспитание : вызовы современности : Доклады и материалы, Москва, 24–26 ноября 2022 года / Под общей редакцией И. М. Ильинского*. М. : Московский гуманитарный университет. С. 221–225.

Коханая, О. Е. (2023) Культурный код россиян как объект воздействия западной культуры // *Знание. Понимание. Умение*. № 1. С. 181–197. DOI 10.17805/zpu.2023.1.13.

Менделевич, В. Д. (2013) Особенности девиантного поведения в интернет-пространстве // *Практическая медицина*. № 1(66). С. 143–146.

Налчаджян, А. А. (2013) Фрустрация, психологическая самозащита и характер. Том 2. Защитные механизмы, самосознание и характер. Москва : Лит-Рес, 1020 с. [Электронный ресурс]. URL: https://psyera.ru/perenos-agressivnosti_14812.htm.

Полякова, В., Юдин, И. (2023) Агрессия в соцсетях [Электронный ресурс] // НИУ ВШЭ. 29 июня. URL: <https://issek.hse.ru/news/843172295.html> (дата обращения: 1.06.2024).

Радулова, Н. (2020) Страх и ненависть в рунете [Электронный ресурс] // Огонек. 17 августа. URL: <https://www.kommersant.ru/doc/4449694> (дата обращения: 1.06.2024).

Сидоров, В. А. (2018) Коммуникативные агрессии 21 века : определение и анализ предпосылок // Вестник Санкт-Петербургского университета. Язык и литература. Т. 15, № 2. С. 300–311. DOI 10.21638/11701/spbu09.2018.212.

Солдатова, Г. У., Рассказова, Е. И., Чигарькова, С. В. (2020) Виды киберагрессии: опыт подростков и молодежи // Национальный психологический журнал. Т. 2, № 2(38). С. 3–20. DOI 10.11621/npj.2020.0201.

Стексова, Т. И. (2013) Речевая агрессия в интернет-комментариях как проявление социальной напряженности // Политическая лингвистика. № 3(45). С. 77–81.

Суховская, М. Г. (2018) Неэтичное поведение на работе: что это и как бороться [Электронный ресурс] // Главная книга. № 19. URL: <https://glavkniga.ru/elver/2018/19/3784> (дата обращения: 2.06.2024).

Филиппенкова, Д. З. (2020) Соблюдение этических норм и юридических законов при работе в сети... [Электронный ресурс] // Справочник для авторов. https://spravochnick.ru/informatika/soblyudenie_eticheskikh_norm_i_yuridicheskikh_zakonov_pri_rabote_v_seti_internet/ (дата обращения: 02.06.2024).

Смеюха Виктория Вячеславовна, доктор филологических наук, профессор кафедры журналистики Крымского инженерно-педагогического университета имени Февзи Якубова. Адрес: 295015, Республика Крым, г. Симферополь, пер. Учебный, 8. Тел.: +7 (3652)24-94-95.

Развитие функций управления на примере компании «Gloria Jeans»

В. В. Смирнова

Московский гуманитарный университет

Аннотация. В статье рассматриваются основные функции управления, включая планирование, организацию, мотивацию и контроль. Сделан вывод, что развитие функций управления требует адаптации к технологическим изменениям и перемен в бизнес-среде. Подчеркивается, что компания должна постоянно развивать свои управленческие процессы для достижения конкурентных преимуществ и успешных результатов.

Ключевые слова: развитие, функции управления, планирование, организация, мотивация, контроль, стратегия.

Развитие функций управления имеет большое значение для достижения целей организации и обеспечения ее успешного функционирования (Федорова, Минченкова, Макеева, 2020). Рассмотрим развитие управленческих функций на примере компании Gloria Jeans. Эта компания, которая существует на рынке более 30 лет, является примером успешного развития и эффективного использования управленческих функций в своей деятельности. За эти годы Gloria Jeans добилась больших успехов и зарекомендовала себя как лидер отрасли. Используя функции управления, компания смогла создать сильный бренд и развиваться на международном уровне.

Одной из основных функций управления в компании является планирование (Волкова, Чурашкина, 2021: Электронный ресурс). Gloria Jeans постоянно анализирует тенденции рынка, потребности потребителей и конкурентную среду для разработки эффективных стратегий развития бизнеса.

Планирование – это первая и наиболее важная функция управления (Алавердов, 2018). Это процесс определения целей организации и разработки стратегий и тактик для их достижения. Развитие функции планирования предполагает постоянное обновление целей и стратегий в ответ на меняющиеся внешние условия и требования рынка. Планирование также включает в себя составление бюджета, где определяются финансовые ресурсы, необходимые для реализации стратегий компании. Это позволяет эффективно распределять средства и контролировать затраты. Компания также уделяет большое внимание планированию производственных процессов, чтобы обеспечить высокое качество продукции и своевременную поставку товаров на рынок. Благодаря эффективной стратегии и планированию, компания быстро расширяет свою сеть магазинов, как в России, так и за рубежом. Предварительное планирование позволяет прогнозировать изменения в рыночной ситуации и создавать новые идеи для развития бренда.

Кроме того, Gloria Jeans также планирует развитие своих сотрудников через обучающие программы и карьерное развитие, чтобы обеспечить наличие квалифицированных специалистов для реализации поставленных целей.

Таким образом, функция планирования в Gloria Jeans играет важную роль в обеспечении успешного развития компании, позволяя ей адаптироваться к изменяющимся условиям рынка и достигать поставленных целей.

Организационная функция в Gloria Jeans включает в себя: определение структуры управления, распределение обязанностей и полномочий, установление процедур и правил работы, эффективную систему контроля за выполнением поставленных задач, а также управление производственными процессами и логистикой для обеспечения своевременной поставки продукции на рынок и удовлетворение потребностей потребителей (Горелов, 2021).

Таким образом, организационная функция в Gloria Jeans играет ключевую роль в обеспечении эффективного управления компанией и достижении её стратегических целей.

Функция контроля в организации Gloria Jeans играет важную роль в обеспечении достижения поставленных целей. Контроль включает в себя установление стандартов производительности, оценку результатов, сравнение фактических показателей с установленными стандартами и принятие мер для коррекции отклонений (Герасимов, 2012).

В Gloria Jeans контроль осуществляется на разных уровнях управления – от операционного до стратегического.

На операционном уровне управление может осуществляться путем непосредственного контроля выполнения сотрудниками своих обязанностей и контроля над производственным процессом.

На уровне среднего управления контроль может включать анализ показателей эффективности подразделений компании, подтверждение соответствия бюджетами и планами, контроль качества продукции.

На стратегическом уровне контроль включает оценку степени достижения стратегических целей компании, анализ внешней среды и конкурентной среды и принятие решений о корректировке стратегии компании.

Таким образом, функция контроля в Gloria Jeans помогает обеспечить эффективное управление компанией, выявить отклонения от поставленных целей и принять меры по их исправлению.

Функция управления мотивацией в Gloria Jeans включает в себя следующие аспекты:

- постановка целей. Руководство компании должно определить основные задачи, которых должен достичь сотрудник. Цели должны быть конкретными, измеримыми, достижимыми, актуальными и временно ограниченными (МА-БО);

- коммуникация. Важным аспектом управления мотивацией является открытое и прозрачное общение между руководством и сотрудниками. Регулярные собрания, рабочие группы и индивидуальные встречи могут помочь каждому сотруднику понять, как его работа влияет на достижение общих целей компании;

- поощрение. Gloria Jeans применяет различные способы поощрения, чтобы стимулировать и мотивировать сотрудников. К ним относятся денежные

вознаграждения, такие как премии и надбавки за достижение целей, нематериальные поощрения, такие как устная оценка, возможности повышения, личные достижения и признание;

– обучение и развитие. Gloria Jeans предоставляет сотрудникам возможности для профессионального и личностного роста. Компания инвестирует в тренинги и обучение, чтобы помочь сотрудникам развиваться и освоить новые навыки, что в свою очередь повышает их мотивацию;

– создание вовлеченности. Руководство Gloria Jeans делает все возможное, чтобы сотрудники чувствовали себя важной частью компании. Вовлеченность обеспечивается за счет привлечения сотрудников в процесс принятия решений, получение обратной связи, идей и улучшений.

Таким образом, функция управления мотивацией в Gloria Jeans направлена на поддержание высокого уровня мотивации сотрудников, что способствует повышению производительности, качества работы и лояльности к компании. Постоянное обновление и адаптация методов мотивации помогают Gloria Jeans оставаться конкурентоспособной и успешной компанией в своей отрасли.

Уникальность менеджмента Gloria Jeans заключается в нескольких важных аспектах. Прежде всего, компания имеет четкую и прозрачную организационную структуру, которая позволяет сотрудникам ясно понимать свои роли и обязанности. В то же время Gloria Jeans активно внедряет инновации и модернизацию в бизнес-процессы, способствуя повышению эффективности работы и конкурентоспособности компании на рынке. Также стоит отметить, что управленческая команда компании успешно реализует принципы открытого общения и поддержки талантов, создавая благоприятную рабочую среду и стимулируя развитие сотрудников.

Gloria Jeans является примером для других компаний по нескольким причинам.

Во-первых, компания обладает богатым опытом работы в своем сегменте рынка, а более чем 30-летний успех говорит о надежности и устойчивости.

Во-вторых, Gloria Jeans стремится к инновациям и совершенствованию, что позволяет ей оставаться актуальной в быстро меняющихся условиях и соответствовать ожиданиям покупателей. Компания успешно сочетает высокое качество продукции с доступными ценами, что делает ее привлекательной для потребителей.

В-третьих, Gloria Jeans уделяет большое внимание развитию мотивации и потенциала сотрудников. Это повышает эффективность и продуктивность работы в команде, выстраивает командную работу и устойчивые рабочие отношения. Сочетание этих факторов позволяет компании Gloria Jeans достигать своих поставленных целей и сохранять конкурентное преимущество на рынке.

Таким образом, изучив опыт компании Gloria Jeans, а также проанализировав предложенные Волковой Е. А. и другими авторами функции, можно сделать вывод, что успех компании заключается в синергетическом эффекте развития. Он действует как единый механизм, учитывающий систематическое выполнение всех аспектов функций.

СПИСОК ЛИТЕРАТУРЫ

Алавердов А. Р. Управление человеческими ресурсами организации; Синергия. Москва, 2018.

Волкова Е. А., Чурашкина А. В. Менеджмент. Основы управления. Учебно-методическое пособие - Ульяновск : УлГТУ, 2021. – 225 с. [Электронный ресурс]. URL: <https://lib.ulstu.ru/venec/disk/2021/89.pdf> (дата обращения 17.11.2023).

Горелов Н. А. Управление человеческими ресурсами: современный подход: учебник и практикум для вузов / Горелов Н. А., Круглов Д. В., Мельников О. Н.; под редакцией Горелова Н. А. – Москва : Издательство Юрайт, 2021.

Герасимов К. Б. Методология управления операциями организации: под-процессы, развитие // Вестник ЧелГУ. 2012. №24 (278). [Электронный ресурс]. URL: <https://cyberleninka.ru/article/n/metodologiya-upravleniya-operatsiyami-organizatsii-podprotsessy-razvitiye> (дата обращения: 17.06.2024).

Федорова Н. В., Минченкова О. Ю., Макеева В. Г. (2020) Проблемы повышения квалификации персонала в цифровой экономике // Современный мир: стратегии развития, технологии и образы будущего : материалы Международной научно-практической конференции, Москва, 24–25 октября 2019 года. – Москва : Издательство федерального государственного бюджетного образовательного учреждения высшего профессионального образования «Национальный исследовательский университет "МЭИ"» (Издательство ФГБОУ ВПО «НИУ "МЭИ"»), 2020. – С. 564–568.

Смирнова Валерия Валерьевна, студентка факультета экономики, управления и международных отношений Московского гуманитарного университета. Адрес: 111395, г. Москва, ул. Юности, д. 5. Тел.: +7 (499) 374-59-30. Эл. адрес: miss.valeria-smirnova@yandex.ru

Научный руководитель: *М. О. Алиева*, Московский гуманитарный университет.

Особенности неполной семьи как агента социализации

М. Г. Солнышкина

Московский гуманитарный университет

Аннотация. Семья как социальный институт и малая группа занимает ведущее место среди агентов социализации в формировании семейных ценностей. Изучается феномен неполной семьи как специфическое социокультурное пространство с рисками отклоняющейся социализации и девиантного поведения. Обсуждаются уникальные возможности Года семьи по позиционированию семьи как главной ценности социализации и профилактике девиаций несовершеннолетних через формирование защитных факторов.

Ключевые слова: семья как институт социализации и малая группа, неполная семья, социализация ребенка в неполной семье, девиации, факторы риска, защитные факторы.

Семья как социальный институт и малая группа занимает ведущее место среди агентов социализации в формировании семейных ценностей. Дуализм ее социальной природы – институциональность и, одновременно, микросоциум социальных отношений в ближайшем окружении, создают уникальные возможности социализации личности. Никакие другие агенты социализации в силу своих особенностей воздействия на социализационный процесс не имеют возможности формирования отношений как на макро, так и на микроуровнях. Семья формирует собственный спектр ценностей, а также осуществляет межпоколенную трансляцию ценностей и норм, а также социализирует ребенка в системе социальных отношений в условиях современной реальности (Махиянова, Шелуханова, 2012).

Трансформация российского общества не могла не повлиять на семейные отношения. Кризисные проявления семейных отношений (рост социального сиротства, «осколочные формы» семьи и ее структурная деформация, недолговечность и нестабильность семейных отношений) определенным образом детерминируют процесс семейной социализации. К ключевым трендам развития современной семьи в эпоху «текущей современности» относятся меньшая зависимость от социальных норм и ожиданий партнеров по браку; выработка сценариев взаимоотношений между супругами по индивидуальному выбору и нестабильность супружеских отношений. Развод (а это основная причина образования неполных семей) считается приемлемой моделью поведения для большинства жителей РФ, только 10% опрошенных ВЦИОМ в 2021 г. среди 1600 респондентов убеждены в безусловной необходимости сохранения брака (Совместный аналитический доклад, 2021: Электр. ресурс).

Согласно статистическим данным, количество неполных семей с несовершеннолетними детьми демонстрирует тенденцию устойчивого роста. Неполные семьи в России – это преимущественно, материнские семьи (каждый третий случай), «отцовских» семей примерно в 5 раз меньше, но, в целом,

можно предположить, что каждый третий несовершеннолетний ребенок в стране воспитывается в неполной семье (Смирнов, Селиванова, 2023). Действительно, неполная семья – очень узнаваемый феномен современного общества, по степени распространенности соотношение полных и неполных семей почти равно (Итоги микропереписи, 2015: Электр. ресурс).

Как обширную проблемную зону, требующую научно-обоснованного анализа, мы выделяем неполную семью как специфического агента социализации и рассматриваем каким образом неполные семьи, в которых по разным причинам отсутствует один из родителей, могут влиять на отклоняющееся поведение ребенка. Неполную семью характеризует структурная деформация и нарушение структурной целостности. Такая семья представляет собой специфическое социокультурное пространство с рисками отклоняющейся социализации с присвоением социально порицаемых норм и ценностей (Ковалева, 2022), формированием девиантного поведения. Сама неполная семья может быть рассмотрена как девиация – отклонение от нормы по основаниям «структура семейной группы» и «целостность и гармоничность системы».

Анализ документальных источников, например, позволил выявить в одном из муниципальных дошкольных образовательных учреждений (6 групп детей, старшая и подготовительная группы – возраст 6–7 лет, общее количество детей – 32) города Дубны Московской области 15 неполных семей и 16 детей с девиантным поведением. Из них 9 детей находятся в условиях неполной семьи. По результатам данного исследования, неполные семьи с детьми с отклоняющимся поведением чаще всего представляют собой материнские семьи (55,6%) с одним (44,4%) либо двумя детьми (44,4%). Образ жизни неполной семьи характеризуется отсутствием определенного расписания (88,9%) и совместного проведения свободного времени (66,7%). У детей из семей респондентов возникают проблемы в общении (55,6%), проблемы дома и в детском саду (77,8% в том и другом случаях). 11% респондентов и 66,7% никогда не проводят свободное время вместе¹. Образ жизни с такими характеристиками может привести к сложностям при формировании ценностных ориентаций, которые в дальнейшем определяют стиль жизни и жизненные устремления личности.

Необходимо отметить, что социализация ребенка в неполной семье с одним родителем происходит часто в условиях финансовых трудностей, повышения риска бедности; эмоционального стресса единственного родителя; перегруженности обязанностями по воспитанию; проблемами с успеваемостью ребенка; повышенного риска жестокого обращения с детьми, недостаточности положительных образцов ролей маскулинности и женственности для гармонии семейных отношений. Формально структурная неполнота семьи, безусловно, не является необходимым и достаточным условием снижения качества социализации, но в совокупности с другими неблагоприятными факторами различной природы (экономическими, психологическими, ценностными, гендерными) как следствиями характеристик неполной семьи и специфических характеристик

¹ Исследование «Ребенок в неполной семье» проведено в 2023 г. Ховановой К. А. под руководством проф. Солнышкиной М. Г.

детско-родительских отношений, создает риски отклоняющейся социализации и девиантного поведения. В таком жизненном сценарии присутствуют различного рода риски отклонений от социализационной нормы: возможен конформный тип социализации с неустойчивым и слабым социализационным вектором, неопределенностью траектории социализации и кризисный тип социализации с выраженным девиантогенным началом, когда девиантность приводит к деликventности и нарушению не только моральных, но и правовых норм (Барсукова, Галкина, 2015).

Бедность неполных семей как системообразующий фактор риска девиаций, связанный с социальной средой, также не стоит недооценивать. Например, в условиях неполной семьи как следствия развода родителей, актуальными проблемами является неуплата алиментов и их низкий уровень, не позволяющий создавать полноценные условия для успешной социализации ребенка. Еще более значимы факторы риска как индикаторы потенциальных проблем, связанные с семьей и поведенческими характеристиками: высокий уровень стресса и нестабильность семьи; отсутствие помощи извне в материнской или отцовской семье с одним или двумя детьми; коммуникативные и когнитивные проблемы; неспособность преодолевать стресс. Безусловно, мы далеки от стигматизации, вместе с тем, исследование факторов риска девиаций различной природы помогает в выявлении лиц, наиболее уязвимых в отношении девиаций и отклонений в социализации.

Обсуждение особенностей неполной семьи как агента социализации, особенно актуально в Год семьи, указ о проведении которого в 2024 г. подписан президентом РФ (Указ Президента РФ, 2023: Электр. ресурс). В соответствии с данным указом разрабатываются федеральный и региональные планы мероприятий под девизом: «Семья – это основа общества, фундамент нашего будущего» (План мероприятий, 2023: Электр. ресурс). Мероприятия по укреплению у детей и молодежи семейных ценностей, ответственного родительства, по охране здоровья граждан репродуктивного возраста и семей с детьми, по совершенствованию демографической политики, развитие инновационных форм социальной работы с различными типами неполных семей должны способствовать позиционированию семьи как главной ценности в области социализации и формировать «защитные факторы» сопротивляемости девиациям. С семьей они связаны самым непосредственным образом: это структурированная и правильно воспитывающая ребенка семья; стабильность и сплоченность семьи; позитивные ролевые модели для ребенка.

СПИСОК ЛИТЕРАТУРЫ

Барсукова Т. И., Галкина Дарья В. (2015) Дисфункция современной российской семьи и проблемы отклоняющейся социализации подростков. Краснодар: Историческая и социально-образовательная мысль. Том 7. №8. С. 91–96.

Итоги микропереписи населения 2015 г. [Электронный ресурс]. – Режим доступа: МПН-2015 (rosstat.gov.ru) (дата обращения: 12.05.2024 г.).

Ковалева А. И. (2022) Социализация личности: норма и отклонение. Монография. М. : МосГУ, 444 с.

Махиянова А. В., Шелуханова Л. В. (2012) Семья как ценность и агент социализации // Вестник Челябинского государственного университета. N 1. Вып. 25, С. 44–48.

План мероприятий федерального и регионального уровней, посвященных году Семьи в РФ – 2023 г. [Электронный ресурс]. – Режим доступа: План мероприятий – Год Семьи 2024 (xn--2024-u4d6b7a9f1a.xn--p1ai) (дата обращения: 2.06.2024 г.).

Смирнов В. М., Селиванова О. В. (2023) Неполные семьи в России: масштабы, проблемы и социальная помощь // Экономика труда. Том 10. № 5. С. 695–714.

Совместный аналитический доклад ВЦИОМ и АНО «Национальные приоритеты». Российская семья: как сохранить традиции и обрести новые смыслы? – 2021 г. [Электронный ресурс]. – Режим доступа: doklad_VЦИОМ_family.pdf (srcn1-tula.ru) (дата обращения: 12.05.2024 г.).

Указ Президента РФ «О проведении в Российской Федерации Года семьи» [Электронный ресурс]. – Режим доступа Ukaz875.pdf (xn--2024-u4d6b7a9f1a.xn--p1ai) (дата обращения: 12.05.2024 г.).

Солнышкина Марина Георгиевна, доктор социологических наук, профессор, профессор кафедры философии, социологии и культурологии Московского гуманитарного университета. Адрес: 111395, г. Москва, ул. Юности, д. 5. Тел.: +7 (499) 374-60-21. Эл. адрес: solny2001@mail.ru.

Применение цифровых двойников в образовательном процессе

В. А. Сорокин

Московский гуманитарный университет

М. Б. Саидахмедова

Российский экономический университет им. Г.В. Плеханова

Аннотация. В статье анализируются возможности применения цифровых двойников (ЦД) в образовательной системе. Рассмотрены синергетические аспекты совместного применения ЦД и искусственного интеллекта (ИИ). Показаны преимущества применения и выделены сложности внедрения ЦД образовательный процесс.

Ключевые слова: цифровой двойник, цифровая трансформация; искусственный интеллект; управление проектами; IT-проект; синергия; информационная платформа; экосистема.

Необходимость самой широкой цифровой трансформации отечественных производственных отраслей, социальной сферы, системы государственного и муниципального управления, образования диктуется состоянием геополитической повестки дня и общими тенденциями развития всей общемировой экономики (Путин, 2024).

Цифровая трансформация определена в качестве одного из шести приоритетных направлений Российского правительства на ближайшую перспективу (Мишустин, 2024).

На сегодняшний день процесс цифровой трансформации невозможно проводить без внедрения в различные сферы хозяйства цифровых двойников. Применение цифровых двойников, в частности в высшем образовании, является актуальной задачей, которая подлежит обсуждению на различных дискуссионных площадках.

Цифровой двойник (ЦД) представляет собой виртуальную компьютерную модель какого-либо объекта, системы, процесса или даже человека (Сергеев А. М.). Основным требованием к ЦД является точность воспроизводства формы и действия оригинала. Цифровой двойник не просто синхронизирован с объектом, ЦД в реальности «живёт вместе с изделием». В случае изменения параметров или свойств реального объекта происходит изменение в цифровой копии.

В промышленности применение ЦД позволяет сократить сроки проектирования, снизить производственные издержки, ускорить сроки выпуска продукции, увеличить коэффициент окупаемости инвестиций.

В настоящее время широкое и повсеместное применение ЦД ограничено достаточно высокой стоимостью, сложностью реализации, устаревшими производственными и бизнес-процессами, которые не могут быть оцифрованы. Цифровые двойники внедряются на предприятиях крупных корпораций, которые могут выделить для этого значительные ресурсы.

Сложилась практика, когда организации по отдельности внедряют в свои бизнес-процессы генеративный искусственный интеллект (ИИ) и цифровых

двойников. Каждая из этих технологий привносит свои ценности и обладает мощным потенциалом применения в самом широком спектре задач. Генеративный ИИ обеспечивает структурирование входных данных и синтезирует выходные данные, необходимые для разработки цифровых двойников. В свою очередь ЦД позволяют создать надёжную среду проектирования, тестирования, обучения. Объединяя технологии генеративного искусственного интеллекта и цифровых двойников возможно добиться синергии, которая сократит затраты, позволит создать большую ценность, чем каждая могла бы сделать по отдельности. Более того, результаты работы ЦД, могут быть использованы для обучения ИИ.

Создание качественного цифрового двойника предполагает разработку сценарием реальных ситуаций и результатов. В результате создаётся «система раннего предупреждения», способная предсказать наступление событий и вероятность их возникновения. ЦД выполняет функции безопасной цифровой лаборатории для тестирования прототипов конструкций и целых систем. Повышается эффективность работы, сокращается время выхода на рынок за счёт оптимизации планирования и обслуживания.

Разработка цифрового двойника занимает много времени и ресурсов. Достаточно часто работа по созданию ЦД ведёт к необходимости дефрагментации и дополнительной разработке нескольких новых цифровых двойников. В результате процесс создания затягивается на срок более полугода.

Успешное применение ЦД опирается на использование ими больших объёмов структурированных и неструктурированных данных (Big Date) из различных источников, управлять которыми представляется сложным.

Генеративный ИИ может систематизировать данные из журналов производственно-технического обслуживания оборудования, изображений оборудования, полученных с видеокамер. ЦД обеспечивает анализ данных, выявляет закономерности или аномалии протекания производственного процесса. Как правило, подобного рода информация храниться в неструктурированном виде, а ЦД позволит подготовить информацию для принятия правильных решений и выработке стратегии технического обслуживания оборудования.

Инструменты Генеративного ИИ дополняют обучающие наборы данных, используемые цифровыми двойниками, путем создания синтетических данных. Велика вероятность ситуации, что какой-то производственный дефект не нашёл отражения в журнале производственно-технического обслуживания оборудования. Генеративный ИИ способен получить синтетический набор данных, включающий дефект, для того чтобы ЦД был обучен распознать его в будущем.

Генеративный ИИ существенно расширяет возможности ЦД, позволяет выполнить проектирование более оперативно. Цифровые двойники обеспечивают безопасную среду хранения надежных, целостных данных, на базе которой ИИ может «обучаться» и увеличивать объём решений.

Применяя с помощью ЦД приёмы моделирования «что, если» можно более точно настроить ИИ, что обеспечит проведение более качественного прогнозного моделирования.

Одновременно, ограничения, заложенные в цифровом двойнике, позволят более точно «научить» ИИ, увеличить точность решений, за счёт учёта физических ограничений реального объекта.

В настоящее время для надёжного и безопасного использования ИИ необходимо установить чёткие принципы. Существуют объективные риски применения Генеративного ИИ, связанные с появлением неточностей или предвзятости, поэтому необходимо убедиться, что инструменты ИИ оптимизированы с точки зрения информационной безопасности.

Перед началом разработки цифровых двойников необходимо предпринять надлежащие меры для проверки интересов третьих сторон. При разработке ЦД нужно придерживаться принципа максимально возможного упрощения моделей, чтобы обеспечить целостность результатов.

Применение генеративного ИИ может привести к появлению ряда этических проблем, в области конфиденциальности и безопасности данных. Подобного рода риски особенно распространены при обработке личных данных людей. Решение этих вопросов требует пристального внимания, в особенности при подборе и обработке данных в сфере образования.

Тенденции развития образовательного процесса предполагают, что процесс обучения станет непрерывным на протяжении значительной части человеческой жизни. В свою очередь требование адаптивности образовательного процесса определит совершенствование и развитие ИИ и цифровых двойников, улучшение механизмов обратной связи.

Синергия между цифровыми двойниками и системами искусственного интеллекта обеспечивает масштабируемость и финансовую доступность применения данных технологий.

Наиболее крупномасштабной и актуальной задачей, стоящих перед российской системой образования на ближайшее десятилетие является цифровизация, предполагающая интеграцию трёх взаимосвязанных и взаимозависимых областей:

1. Сферы реальных объектов, систем, процессов и их взаимодействий;
2. Сферы социально-гуманитарных отношений;
3. Сферы цифровых массивов данных, информационных технологий и содержательного целостного контента.

Становится очевидным, что основным направлением образовательного процесса станут постановка и решение задач по синхронизации цифровых данных об объектах, процессах и людях с реальностями социального мира. «Цифровая повестка дня» и задача достижения технологического суверенитета придаёт дополнительный импульс развитию системы образования в данном направлении.

Речь в значительной степени идёт не о «навязывании цифрового перехода», а о набирающем всю большую привлекательность цифровом обучении, которое хорошо себя показало в период пандемии COVID-19 (Романова, 2021). Уже в настоящее время цифровые образовательные платформы дают возможность проходить обучение, не затрачивая денежных средств на дополнительные расходы. Высокомотивированные люди могут учиться в течении всей жизни,

сокращать транспортные расходы, исключить дополнительные издержки очного обучения.

Вместе с тем, развивая систему цифрового обучения нельзя не учитывать, что процесс снижает вовлеченность учащихся, уменьшает мотивированность участников образовательного процесса. Отсутствие личного контакта между студентами и преподавателем сокращает концентрацию внимания, и, как следствие, снижает качество результатов обучения.

Степень эффективности применения цифровых технологий в обучении зависит от содержания, структуры и формы подачи учебного материала. Отдельно необходимо выделить практикоориентированность образовательного процесса, способы вовлечения аудитории, набор применяемых технологий (Нечаев, Евсеева, 2019).

В целях усиления вовлечённости студентов в образовательный процесс необходимо особое внимание уделить применению цифровых двойников. ЦД могут успешно использоваться при проведении как очных, так и дистанционных занятий, так как дают наглядную возможность разобраться в сути подлежащих изучению систем или процессов.

На примере цифровых двойников возможно ознакомиться с функционированием автоматизированных информационных систем, способам построения систем информационной безопасности, выстраиванию бизнес-процессов хозяйствующего субъекта, моделированию процессов, подлежащих дальнейшей статистической обработке. В настоящее время основной сферой применения цифровых двойников в образовании являются инженерные дисциплины, в особенности связанных с прикладной информатикой и статистикой.

Применение цифровых двойников облегчает подготовку студентов к практической деятельности и реальным экспериментам. При этом не требуется установка дополнительного, часто дорогостоящего, оборудования. С ЦД одновременно могут работать практически неограниченное число студентов (Буренин, 2020).

Цифровые двойники целесообразно применять при изучении курсов по автоматизации и программированию. В тоже время успех применения ЦД в образовательном процессе напрямую зависит от правильности решения организационных и воспитательных задач.

Разработка цифрового двойника для образовательного процесса является достаточно дорогостоящей задачей. Целесообразно, совместное использование ЦД с профильными предприятиями, специализирующимися на САД-моделировании и обладающими высококвалифицированными кадрами.

Применение ЦД требует значительного переосмысления методов обучения различных дисциплин, включая те, которые непосредственно связаны информационными технологиями, управлением ИТ-проектами, информационной безопасностью, автоматизированными информационными системами. Безусловно, массовое внедрение искусственного интеллекта и цифровых двойников, ожидаемых в ближайшее десятилетие, несёт в себе определённые риски, но и открывает гигантские возможности. Необходимо компетентное обсуждение всего спектра вопросов для успешной имплементации новых технологий в технологический, социальный, образовательный процессы страны.

СПИСОК ЛИТЕРАТУРЫ

Путин В. В. Выступление на международной онлайн-конференции Artificial Intelligence Journey (AI Journey). ТАСС [Электронный ресурс] // URL: <https://tass.ru/ekonomika/10172635> (дата обращения: 10.05.2024).

Мишустин М. В. Выступление на рассмотрении в Госдуме его кандидатуры на пост главы правительства. ТАСС [Электронный ресурс] // URL: <https://tass.ru/politika/20760659> (дата обращения: 10.05.2024).

Нечаев Д. Ю. (2022) Агрессивная дивергенция аттракторов цифровых парадигм реципиентных экономик в активном противоборстве цивилизаций / Д. Ю. Нечаев // Высшее образование для XXI века. Воспитание: вызовы современности : Доклады и материалы, Москва, 24–26 ноября 2022 года / Под общей редакцией И. М. Ильинского. – Москва : Московский гуманитарный университет, 2022. – С. 284–291. – EDN KYIKHG.

Сергеев А. М., научный руководитель Национального центра физики и математики (НЦФМ), академик, сообщил, что к 2035 году в России может появиться цифровой двойник человека (2023). ТАСС [Электронный ресурс] // URL: <https://nauka.tass.ru/nauka/18601377> (дата обращения: 10.05.2024).

Романова Е. В. (2021) Смешанное обучение – оптимальный вариант в период пандемии коронавируса. IV МОИСЕЕВСКИЕ ЧТЕНИЯ. Доклады и материалы Общероссийской (национальной) научной конференции. Москва, 2021. С. 140–144.

Нечаев Д. Ю. (2019) Интеллектуальная виртуальная образовательная среда как средство достижения образовательных целей в компетентностной парадигме / Д. Ю. Нечаев, А. Ю. Евсеева // Высшее образование для XXI века: роль гуманитарного образования в контексте технологических и социокультурных изменений : XV Международная научная конференция. Доклады и материалы. В 2-х частях, Москва, 14–16 ноября 2019 года / Под общей редакцией И. М. Ильинского. Том Часть 2. – Москва : Московский гуманитарный университет, 2019. – С. 490–495. – EDN PBOHTZ.

Буренин С. Н. (2020) Формирование информационной культуры в университете. В сборнике: III Моисеевские чтения: Культура и гуманитарные проблемы современной цивилизации. доклады и материалы Общероссийской (национальной) научной конференции. Москва, 2020. С. 496–502.

Сорокин Владимир Алексеевич, доцент Кафедры прикладной информатики и статистики Московского гуманитарного университета. Адрес: 111395, г. Москва, ул. Юности, д. 5. Тел.: +7 (985) 978-09-58. Эл. адрес: oakery.post@mail.ru;

Саидахмедова Марида Багаутдиновна, кандидат технических наук, доцент, доцент кафедры информатики РЭУ им. Г.В. Плеханова. Тел.: +7(928)5385341. Эл. почта: msaidaxmedova@mail.ru.

Историко-правовые аспекты правового регулирования антинаркотической деятельности

Д. А. Трышков
Московский гуманитарный университет

Аннотация. В рамках настоящего историко-правового исследования, автор прослеживает основные этапы становления и развития правового регулирования антинаркотической деятельности, как особого вида правоохранительной деятельности, делая акцент на правовые нормы, действующие в тот или иной исторический период времени и регулирующие способы противодействия наркотическим проявлениям в российском государстве.

Ключевые слова: антинаркотическая деятельность; незаконный оборот наркотиков; история государства и права; уголовное право; криминология; борьба с наркотической преступностью.

Причины современной неблагоприятной ситуации, связанной с высокими показателями совершения наркотических преступлений, четко прослеживаются в событиях XX века, особенно в 1990-х годах. При формировании антинаркотической политики и иных мероприятий, связанных с ними необходимо учитывать те события, через которые прошла Россия в ходе ее становления и развития. Историю отечественного антинаркотического регулирования можно условно поделить на четыре основных этапа, каждый из которых обладает определенными особенностями:

- дореволюционный период, характеризующийся небольшим количеством нормативно-правовых актов и государственных мер по противодействию наркотическим проявлениям;
- советский период, характеризующийся изменением политического строя и введением более жестких мер по борьбе с наркотическими проявлениями;
- постсоветский период, характеризующийся серьезным ухудшением наркоситуации в новом российском государстве и началом формирования новой антинаркотической политики;
- современный период, характеризующийся стабильной наркоситуацией в стране и более систематизированным правовым регулированием антинаркотической деятельности.

Дореволюционный период включает исторические аспекты правового регулирования антинаркотической деятельности со времен древнерусского государства и вплоть до октябрьских событий 1917 года. В древнерусском государстве отдельные виды наркотиков применялись в качестве жизненно важных и обезболивающих медикаментов. Многими учеными и специалистами в данной сфере постоянно отмечается, что некоторые шаманы злоупотребляли отдельными средствами и веществами для одурманивания жителей, что нередко приводило к их смерти. В связи с этим властями предпринимались различные по-

пытки установления контроля над потреблением наркотиков. Волхвы и ведуны наделялись функциями по контролю за недопущением злоупотребления «зельями» и использовала их исключительно в медицинских целях [Милешина Н. А., 2019]. Эти зелья изготавливались из различных трав, грибов, ягод и иных даров природы, в том числе листья коки, мак, конопля, которые само собой, находились в свободном обороте.

Первый памятник отечественного права – Русская Правда не закрепляла ни одного преступления, связанного с оборотом наркотиков. Однако, такие преступления преследовались в соответствии с иными правовыми документами того времени, например Устав князя Владимира Святославовича о церковных судах. Однако, в нем отсутствовали санкции за совершение религиозных преступлений и иных проступков. Лишь в летописях упоминается об отдельных случаях применения наказания в виде смертной казни за изготовление одурманивающих зелий.

Соборное Уложение 1649 года впервые установило достаточно жесткое наказание за отравление зельем, повлекшее смерть человека. Субъектам данных преступлений могли назначаться жестокие пытки, а также смертная казнь. Артикул воинский 1715 года упоминает «колесование», как вид наказания за отравление потерпевшего. Указом 1752 года Елизавета Петровна запрещает продажу ядовитых веществ, в том числе мышьяка, сулемы, цирибухи на торговых рядах. Исключением данного Указа являются лишь аптечные пункты, которые наделялись такой возможностью, но под четким государственным контролем [Байдин А. Н., 2010].

Последним правовым актом дореволюционного периода принято считать Указ Николая II от 7 июня 1915 года, который был направлен на организацию и осуществление мер по борьбе с опиокурением. Он предусматривал запрет на посевы мака рядом с китайской границей, а также на ввоз опиума и курительных трубок. Такие запреты были, само собой, негативно восприняты тогдашними наркодельцами. Интересно почему? Последний российский император после ряда угроз со стороны арендаторов опиумных полей и боясь бунта в разгар первой мировой войны решил пойти на уступки наркодельцам и позволить им собрать последний урожай опия. Однако, последним этот раз не стал и спустя некоторое время поля вновь были засеяны маком и опиумом, на что уже был дан более серьезный ответ в виде небольшого, но эффективного полицейского погрома [Калачев Б. Ф., 2012].

Советский период отсчитывает свое начало в 1917 году и заканчивается в 1991 году. В начале этого периода многими отмечается высокий рост наркозависимости. Причины такого роста были вызваны неудачами русской армии в войне с Японией, увеличение посевов мака и опиума в восточно-азиатской части России, и само собой ослаблением государственной границы в связи с Гражданской войной. Для борьбы с наркотическими проявлениями, новыми властями была провозглашена жесткая политика по пресечению спекуляций кокаином. Данный правовой документ предписывал ряду государственных органов, в числе которых был всем известный ВЧК провести ряд жестких меро-

приятый по борьбе с вышеозвученными проблемами. В качестве санкций, в зависимости от тяжести совершенного деяния, применялись в первую очередь штрафы и принудительные работы, а в исключительных случаях – высшая мера наказания [Данилов В. И., 2015].

УК РСФСР 1926 года предусматривал ответственность за изготовление и хранение кокаина, опиума и иных наркотиков, в том числе в целях их сбыта другим лицам. Такие преступления карались лишением свободы или принудительными работами с конфискацией всего имущества. В 1928 году ЦИК СССР и СНК СССР определили конкретные меры регулирования торговли наркотиками и закрепляющее, что их использование допускается в лечебных целях и в порядке, установленных органами здравоохранения союзных республик. С приходом «оттепели» был принят новый УК РСФСР 1960 года, который стал новой вехой развития уголовного законодательства. Он расширил перечень наркотических преступлений. В дальнейшем Президиумом Верховного Совета СССР была установлена административная ответственность за незаконные приобретение или хранение наркотиков без цели сбыта в небольших размерах, и за потребление наркотиков без назначения соответствующего врача. Стоит отметить, что именно в конце этого периода наркотическая угроза приобретает существенный характер. В целях противодействия наркотической преступности на территории советского государства в 1973 году было образовано новое подразделение в составе Управления уголовного розыска МВД СССР – Отдел по борьбе с наркоманией, который специализировался на проведении мероприятий по выявлению, пресечению наркотических преступлений.

Начало периода «перестройки», демократизация государственного строя, ослабление цензуры, потепление отношений между СССР и странами Запада стало предпосылками для появления новых способов производства наркотиков в промышленных масштабах. Такое положение привело к значительному росту наркопреступности в стране. Для того, чтобы усилить ей противодействие советским правительством в 1989 году образуется Третье управление по борьбе с незаконным оборотом наркотиков и преступлений, связанных с иностранными гражданами в составе Главного управления уголовного розыска МВД СССР. В 1991 году оно преобразовывается в Бюро по контролю за незаконным оборотом наркотиков МВД СССР.

Постсоветский период начинается после распада советского государства и заканчивается формированием новой антинаркотической политики российского государства. 1990-е годы стали серьезным испытанием для нового российского государства, когда специалисты из химической или фармацевтической отрасли, ставшие без работы и средств к существованию ушли в криминальный бизнес. Их способности оченьгодились преступным группировкам, которые обогащались за счет сбыта наркотиков среди населения, особенно молодежи. В 1992 году в период реорганизации правоохранительной системы, формируется Управление по борьбе с незаконным оборотом наркотиков в составе МВД России. Его территориальные отделы создавались на уровне регионов и районов. В 2003 году формируется Государственный комитет РФ по кон-

тролю за оборотом наркотиков (знаменитый Госнарконтрoль). Ключевым событием стало его переподчинение Президенту Российской Федерации. Позже Госнарконтрoль был переименован в ФСКН России, который имеет неоднозначную репутацию, как правоохранительного профильного антинаркотического органа.

Продолжала развиваться правовая система – в 1996 году принимается УК РСФСР со знаменитыми статьями 228 и 228.1, а чуть позже в 1998 году принимается Федеральный закон «О наркотических средствах и психотропных веществах». В этот момент начинает систематизироваться антинаркотическое законодательство и приобретать более совершенный вид.

Современный период начинается с момента упразднения ФСКН России в 2016 году и продолжается по сей день. Официально данный орган был упразднен в целях совершенствования государственного управления в области контроля за оборотом наркотиков. Однако, многими специалистами отмечается ряд неофициальных причин: необходимость оптимизации бюджетных расходов в связи с финансовым кризисом в стране; более эффективная антинаркотическая деятельность МВД России, чем ФСКН России, нехватка кадрового ресурса; «межведомственные» войны; большое количество случаев подстрекательства к совершению наркотических преступлений со стороны его сотрудников, а также наличие у ФСКН России функций, не свойственных для правоохранительных структур, такие как медицинская и социальная реабилитация наркоманов. По мнению многих авторов, упразднение ФСКН России действительно позволило повысить эффективность государственной политики в данной сфере.

С 2007 году, кстати говоря, работает Государственный антинаркотический комитет, основной функцией которого стала координация деятельности органов государственной власти по реализации антинаркотической политики. На уровне регионов такую функцию осуществляют антинаркотические комиссии субъектов Российской Федерации, а на уровне муниципальных образований – соответствующие антинаркотические комиссии или иные специализированные органы местного самоуправления.

Таким образом, действующее антинаркотическое законодательство, а также структура антинаркотических органов является результатом больших испытаний для российского государства. Борьба с наркотиками, как одно из основных направлений правоохранительной деятельности сформировалась на рубеже 1910-х и 1920-х годов. Однако, на тот период времени, проблему удалось решить жесткими, но эффективными методами государственного принуждения. В процессе демократизации государства и ослабления государственного контроля в конце 1980-х и начале 1990-х годов, транснациональная преступность того времени получила огромный рынок сбыта наркотиков. Именно в этот период наркотическая угроза проявила себя во всей красе: упадок экономики, отсутствие демографического роста, повальная смертность молодежи, организованная преступность. Для противодействия любым наркотическим проявлениям государство обязано вести жесткую политику в данной сфере.

СПИСОК ЛИТЕРАТУРЫ

Милешина Н. А., Потапова Л. А., Кильмяшкина Т. С. (2019) Отечественный опыт борьбы с наркопреступностью: от Древней Руси до имперской России // Манускрипт. 2019. №1. URL: <https://cyberleninka.ru/article/n/otechestvennyu-opyt-borby-s-narkoprestupnostyu-ot-drevney-rusi-do-imperskoj-rossii>.

Байдин А. Н. (2010) История развития российского уголовного законодательства о борьбе с незаконным оборотом сильнодействующих и ядовитых веществ // Общество и право. 2010. №2 (29). URL: <https://cyberleninka.ru/article/n/istoriya-razvitiya-rossiyskogo-ugolovnogo-zakonodatelstva-o-borbe-s-nezakonnym-oborotom-silnodeystvuyuschih-i-yadovityh-veschestv> (дата обращения: 26.04.2024).

Калачев Б. Ф. (2012) Российская империя против наркотиков // Век глобализации. 2012. №1. URL: <https://cyberleninka.ru/article/n/rossiyskaya-imperiya-protiv-narkotikov> (дата обращения: 26.04.2024).

Данилов В. И. (2015) История и нормативно-правовое регулирование оборота наркотических средств и наркопреступности в СССР и России в XX веке // Мир науки и образования. 2015. №3. URL: <https://cyberleninka.ru/article/n/istoriya-i-normativno-pravovoe-regulirovanie-oborota-narkoticheskikh-sredstv-i-narkoprestupnosti-v-sssr-i-rossii-v-xx-veke> (дата обращения: 26.04.2024).

Трышков Даниил Андреевич, магистрант второго курса юридического факультета Московского гуманитарного университета, преподаватель Колледжа МосГУ. Адрес: 111395, г. Москва, ул. Юности, д.5. Эл. почта: arosym2000@yandex.ru.

A Study of Humanistic Spirit in Hamlet

*Liu Jiawei,
Communication University of China*

Исследование гуманистического духа в «Гамлете»

*Лю Цзявэй,
Китайский университет коммуникаций*

Abstract : Hailed by Marx as “the greatest theatrical genius of mankind”, Shakespeare lived in the 16th century, when European humanism was flourishing, and he saw how entrenched evil forces and the dark and terrible old world stubbornly hindered social progress, making his grand ideal of social reform all the more difficult to achieve. Therefore, through his plays, Shakespeare deeply reveals the complexity of human nature, the contradictions of society and the struggle between individuals and fate. In Hamlet, Shakespeare has demonstrated the profound connotation of humanism even more incisively. The following will be elaborated from the creation background of Hamlet, the embodiment of humanism spirit and its modern significance.

Key words: Shakespeare; Humanistic spirit; Hamlet

Аннотация: Шекспир, которого Маркс называл «величайшим театральным гением человечест», жил в XVI веке, когда европейский гуманизм процветал, и он видел, как укоренившиеся силы зла и темный и ужасный старый мир упорно препятствовали социальному прогрессу, делая его великий идеал социальных реформ еще более труднодостижимым. Вследствии этого Шекспир глубоко раскрывает в своих пьесах сложность человеческой природы, противоречия общества и борьбу между отдельными людьми и судьбой. В «Гамлете» Шекспир еще острее продемонстрировал глубокий смысл гуманизма. Ниже мы рассмотрим историю создания «Гамлета» – воплощение духа гуманизма и его современное значение.

Ключевые слова: Шекспир; гуманистический дух; «Гамлет».

I. Research on the creation background of Hamlet

(I) Socio-cultural background research

Hamlet is a classic English play written by William Shakespeare and published in 1602. It tells the story of Prince Hamlet's struggle to avenge his father and his usurper uncle Claudius. The creation of Hamlet was in the transitional period of British society from feudalism to capitalism. The bourgeoisie and the royal power supported each other. The stability of society made the productive forces and economic level develop rapidly¹.

As an outstanding tragedy created by Shakespeare, Hamlet shows the brilliance of Renaissance literature with its complex characters and profound themes. Hamlet, as a typical humanist in the drama, decides to take revenge after learning that his father is murdered. In the course of his revenge, he encountered multiple tragedies of love, fate and society. Through the creation of Hamlet, Shakespeare expressed his deep thoughts on the corruption of power, individual freedom and moral responsibility.

¹ Li Yongmei. On the Humanistic Spirit of Shakespeare's Hamlet [J]. Journal of Hubei Correspondence University, 2018, 31(10):175–176.

ity. He combines personal tragedy with social contradictions to explore the complexity of human nature and social injustice. This makes Hamlet one of the most charming and thoughtful examples of Shakespeare's work.

(II) Shakespeare's humanistic thought

Humanism is the world view that embodies the mainstream trend of thought in the European Renaissance, which first appeared in Italy. Humanism advocates that society should adhere to the principle of people-oriented, oppose the absolute authority of God and the church's view of the afterlife and ascetic asceticism, and aims to liberate human dignity, thought, emotion and wisdom from the shackles of theology¹.

Shakespeare's time was the middle stage of humanism in Britain, the society showed unprecedented stability and prosperity, and the culture and art also reached a peak. Humanistic literature presents a new feature, that is, in addition to continuing to extol the brilliance of human nature and eulogizing the emotional needs of human beings, it explores more deeply the social problems and ugly phenomena caused by the weakness of human nature.

In this context, Shakespeare began to pay more attention to the social reality and explore the dark side of human nature. Sass keenly caught the pulse of The Times and deeply felt the challenges brought about by social change. In the early stage of his works, he mainly praised the beautiful emotions of human beings such as love and friendship, showing a clear and optimistic emotional color. The middle and later works show a gloomy and depressed emotional tone, showing the fact that "all aspects of life are full of injustice, and human dignity, true goodness and beauty are trampled on", showing the social ugliness caused by human weakness, which has strong practical significance.

II. The embodiment of humanism spirit in Hamlet

(I) The depth of humanism in the plot

In the beginning of the play Hamlet, the first act tells that the ghost of the old king appears on the terrace in front of the castle, but he does not want to talk, as if he is hiding some secret. Hamlet, on the other hand, deeply lamented his mother's quick remarriage after his father's death, which he never accepted emotionally. Finally, on the terrace, Hamlet meets the ghost of the old King, who reveals the details of his murder, and the story begins. Although he remained calm in his observation and thinking after the ghost appeared, Hamlet was not carried away by sudden grief and anger. Hamlet reminds himself "to get something more tangible than this first". He knew that the word of a ghost alone was not enough to make him take decisive action. This calmness and reason of Hamlet plays a crucial role in the subsequent development of the play. Through a series of investigations and reasoning, he gradually uncovered the intrigues and secrets in the court, and finally avenged his father. The calmness, rationality and wisdom he showed are the embodiment of humanism spirit in individuals.

As the plot progresses, a society full of ugliness and corruption appears, and the new king Claudius's drinking for pleasure and the corruption and incompetence of his courtiers are like a mirror that profoundly reflects the darkness and turmoil of the

¹ Wang Xifan, QI Zhaohui, Xie Bingqing. A Brief analysis of the Humanism spirit in the European Renaissance in Hamlet [J]. Theatre House,2020, (09): 28-29.

society at that time. Externally, neighboring countries are also eyeing and ready to take advantage of chaos. Internally, the corruption of the court led to social unrest, and the whole country fell into a crisis of internal and external troubles. Faced with this series of blows, Hamlet felt deeply grieved. He had imagined a good life – a happy family, pure love, living in a society that values morality and humanity, and the country is stable and prosperous. However, the cruelty of reality makes him realize that these ideals are far from reach in the current society. However, although his humanistic life ideals began to crumble, he did not give up the pursuit of humanistic spirit. Instead, the impact of these realities became the impetus for his struggle.

(II) The embodiment of humanism in the character image

As a classic work of world literature, Hamlet has always been concerned about the portrayal of its characters. Hamlet is not an ordinary Shakespearean tragedy, but a concentrated expression of inner conflict and suffering in Shakespeare's works, and a typical representative of Shakespeare's humanistic spirit.

Hamlet was born into the Danish royal family, but he was not corrupted by the luxury and power of the royal family, but has been receiving humanistic education. During his studies at the University of Wittenberg in Germany, he was exposed to a variety of humanist ideas and new ideas, which deeply influenced his worldview and outlook on life. Hamlet has advanced democratic consciousness, he pays attention to human nature, respects human dignity and value, and pursues equality and freedom.

In the long course of Hamlet's revenge, his character is vividly portrayed. Hamlet is a humanist who is deeply troubled by the conflict between ideal and reality. On the one hand, he has a wonderful vision for the world, regards the world as a dazzling paradise, and human beings as “what a wonderful masterpiece”, and is full of optimistic expectations for humanity and society. On the other hand, the cruel reality has ruthlessly broken his ideal. The sudden death of his father, the remarriage of his mother and the usurpation of the throne, a series of events like a sword, stabbed into his heart, which leads his spiritual world fell into deep worry and decadence. This huge gap between ideal and reality made Hamlet's heart heavy and complicated. He must not only face his own inner pain and struggle, but also bear the pain of knowing the truth but not being able to make it public. His desire for revenge and the pursuit of justice are intertwined, leading him to make a choice to pretend to be insane. It is not difficult to find that Hamlet is constantly engaged in internal struggles and tradeoffs, trying to find the best solution. This thoughtful, calm and rational quality is typical of humanists. Hamlet is not only concerned with personal revenge, but also with the justice and fairness of the whole society. He can extend from his own unfortunate experience to the general suffering of the society. This kind of mind that closely links the fate of the individual with the fate of the society is an important embodiment of the humanistic spirit.

(III) The expression of humanism in the content of drama

The excellent language art in the original Hamlet profoundly reflects the spiritual core of humanism. Many lines in the text skillfully convey the complex emotions of the characters and their profound reflections on philosophical issues such as life and existence. For example,

“To be, or not to be: that is the question:

Whether 'tis nobler in the mind to suffer
The slings and arrows of outrageous fortune,
Or to take arms against a sea of troubles,
And by opposing end them”.

Or,

What a piece of work is a man!

How noble in reason! how infinite in faculties! in form and moving how express and admirable!

In action how like an angel!

In apprehension how like a god!

the beauty of the world, the paragon of animals!

Through these poetic and philosophical lines, Shakespeare successfully conveyed humanism's profound understanding and concern for human nature, social reality and life value. The use of these language arts makes Hamlet a literary masterpiece full of wisdom and philosophy, worthy of readers' repeated taste and reflection

III. The modern significance of humanism in Hamlet

As a classic work of Shakespeare, the humanism spirit revealed by Hamlet is still of great significance in modern society. This work is not only a concentrated reflection of the humanistic thought of the Renaissance, but also a permanent exploration of humanity, morality and social justice.

In today's society, the rapid development of science and technology and the increasing abundance of material resources have indeed brought unprecedented convenience and comfort to people. However, this highly materialistic way of life is also easy for people to fall into the blind worship of material pursuit, thus ignoring the richness of the spiritual world and the inheritance of the humanistic spirit. Through Prince Hamlet's hesitation on revenge, his profound insight into the complexity of human nature and his adherence to morality and justice, Hamlet reminds us that while pursuing material satisfaction, we should pay more attention to people's spiritual pursuit and moral bottom line.

IV. Conclusion

The humanistic spirit contained in Hamlet not only shines with the brilliance of time, but also takes root and grows in the soil of realism, which becomes a shining gem in the treasure house of human wisdom. The humanistic thinking presented in Hamlet is still of profound significance to the time we live in.

References:

Li Yongmei. On the humanistic spirit of Shakespeare's Hamlet [J]. Journal of Hubei Correspondence University, 2018, 31(10): 175-176.

Wang Xifan, Qi Zhaohui, Xie Bingqing. A Brief analysis of the Humanism spirit in the European Renaissance in Hamlet [J]. Theatre House, 2020, (09): 28–29.

Герой и героическое: к истории и типологии

О. О. Хлопонина

Московский гуманитарный университет

Аннотация. В статье исследуется эволюция представлений о герое, анализируется природа и типология героического. Рассматривается процесс снижения героического начала и актуализации супер- и псевдогероев в современной культуре.

Ключевые слова: герой, героическое, типология, культура

Об исторической динамике героического

Культура не мыслится и не существует без и вне человека, человек является ее главным героем, и потому феномен героизма возникает на самых ранних стадиях самосознания человечества. Герой появляется в древнейших сюжетах и распространен во всех мифологических системах, что позволяет говорить о существовании архетипа. Термин «архетип» (от греч. *arche* – начало, *typos* – образец) впервые введен в обиход психологической науки К. Г. Юнгом в 1919 г. и обозначает основной элемент коллективного бессознательного. Это сложная «модель инстинктивного поведения», «психическая система коллективной, универсальной и безличной природы, идентичная у всех членов вида *Homo sapiens*», которая в соответствующей ситуации «активизируется, и в результате скрытые в нем... силы приходят в действие, часто с непредсказуемыми последствиями» (Юнг, 1997: 76). Архетип героя при психоаналитическом подходе означает рождение сознания в бессознательном. Или, по определению Г. Гегеля, в нераздельном единстве с миром субъект испытывает желание «быть исключительным виновником всего, что он сделал, и считает себя единственным источником всего, что произошло» (Гегель, 1968–1973: 197).

Исходный героический архетип укоренен в культе предков, но в каждую историческую эпоху он реализуется в виде актуального для данной культуры архетипического образа. На первом, синкретическом этапе развития культуры выходящие из него образы бога-демиурга и культурного героя разделены очень слабо или вообще слиты, и лишь позднее происходит их размежевание.

Культ предка, в свою очередь, опирается на образ предводителя стаи, лидера, шамана, т. е. того, кто обладает силой и может быть посредником в сакральном взаимодействии человека с миром. Со временем почитаемый образ такого лидера реализуется в системе представлений о богах и героях, ответственных за устройство и преобразования хаоса в космос. Эти представления универсальны для всех людей, так как являются порождением общечеловеческого способа мышления и ограничены им и во внутренних качествах, и во внешних проявлениях. Как отмечал Л. Фейербах, боги – это проекция идеалов человека, «воплощенные, овеществленные, осуществленные желания человека, упраздненные естественные пределы человеческого сердца и воли, существа с

неограниченной волей, существа, чьи телесные силы равны силе их хотений» (Фейербах, 1955: 452). А Ксенофан Колофонский задолго до него сказал, что

*«Если бы руки имели быки, или львы, или кони,
Если б писать, точно люди, умели они что угодно, -
Кони коням бы богов уподобили, образ бычачий
Дали б бессмертным быки; их наружностью каждый сравнил бы
С той породой, к какой он и сам на земле соприсчислен».*

Человек обладает системой ценностей и символов, из которых состоит культура и которыми он наделяет богов и героев как высшие образцы себя самого, однако ценности эти могут трансформироваться – в связи с этим меняется и репрезентация героя.

Первым пришел к мысли о том, что тип «субъекта» эпохи напрямую связан с ее культурой и исторически меняется, Дж. Вико, разделивший всю историю человечества на «век богов», «век героев» и «век людей» – каждый с соответствующими типами культуры, власти, общества: «три века, протекшие за все время мира, а именно: Век Богов, когда языческие люди думали, что живут под божественным управлением... Век Героев, когда последние повсюду царствовали в Аристократических республиках... и, наконец, — Век Людей, когда все признали, что они равны по человеческой природе» (Вико, 1994: 25).

В греческой мифологии *Герой* (греч. *hegos*) возникает как посредник между богами и людьми, как устроитель порядка и посредник в получении благ, и олицетворяет идеал силы и духа, доступных человеку. Первоначально греческие герои – это сверхчеловеческие существа, полубоги (таковы герои Гесиода, Пиндара), затем статус героя получают реальные личности, совершившие нечто значимое в исторической перспективе (Гармодий, Аристокитон, Бразид), а затем и современники, обладающие, по мнению греков, выдающимися качествами (умом, силой, красотой или добродетелью) заслуживают статуса героя и сравнимого с религиозным поклонения (Александр Македонский, Птолеми, Селевкиды). Таким образом, уже в Древней Греции понятие «герой» имело два значения: герой как полубожественное существо мифа и герой как воин-победитель, выдающийся человек.

Почему же образы героев становятся культовыми и почитаются в Античности повсеместно? Думается, это связано с формированием на определенном этапе некоего единого эллинского мира на основе слияния разных богов соседских племен в одной большой олимпийской семье. Параллельно происходил процесс и очеловечивания самих богов, снижения их, если можно так выразиться, морально-нравственных характеристик, когда в народном эпосе они начинают «скандалить, устанавливая домашнюю тиранию, изменять супругам, завидовать соседям и драться сковородками» (Матвейчев, 2013: Электр. Ресурс) и «обожествления людей» из-за потребности в «нравственной опоре, необходимости веры в то, что высокий идеал достижим» (Евтушенко, 2015: Электр. Ресурс). Героическое достоинство, в понимании греков, заключалось, во-первых, в способности исполнять свой долг, даже наперекор и вопреки судьбе; во-вторых, в служении интересам сограждан и полиса, за что герой полу-

чает почет и уважение. В Древнем Риме гражданский идеал служения интересам родины усиливается.

В Средние века мерилom героического деяния становится духовное служение, при этом оно может сопровождаться и воинственным изводом, и тогда рыцарь как защитник веры представляется центральным героическим образом эпохи.

В эпоху Возрождения и Нового времени начинается история творческого и интеллектуального героизма, теоретическим обоснованием которого можно назвать трактат Дж. Бруно «О героическом энтузиазме» (Бруно, 1953), в котором целью героического названо познание истины посредством разума. Как отмечает Г. Апресян, герой Бруно потому герой, что «находится уже на пути к абсолютной истине, высшему благу и первоизданной красоте, своим сознательным усилием он приближает себя к Богу» (Апресян, 2009: 54).

Герой-воин не исчезает совсем и выходит на первый план с формированием французского абсолютизма (XVII в.) – это дворянин, аристократ, служащий государству и королю. Его статус еще продолжает древнюю линию «высокого» происхождения героя. Но уже в следующем веке Просвещения, в драматургии и литературе появляется герой-разночинец, главным достоинством которого является разум и его производная: хитрость. Здесь, на наш взгляд, некий переломный момент трансформации: для него становится важным не осуществление цели или идеала, но выживание любой ценой (Робинзон Крузо, Фигаро). До крушения идеалов Просвещения еще далеко, но меняющийся типаж героя и снижение его мотивационных установок свидетельствуют о начале кризиса.

Европейское Просвещение и русский Золотой век литературы устанавливают различие между «культурным героем», который активно формирует культуру, и «героем культуры», который создается самой культурой (Найдорф, 2013). По мнению Найдорфа, «культурный герой» в традиционных культурах, связанных с древним наследием, является создателем какого-то аспекта культурной жизни (например, Дионис создал вино, Посейдон – лошадей, Брахма – человека и т. д.) и образцом для подражания. Следовательно, цель героического мифа заключалась не в создании объекта поклонения, а в возбуждении героического духа у людей. Миф должен вдохновлять к действию и сотрудничеству, а не к пассивному наблюдению. «Герой культуры», напротив, не творец, а, скорее, продукт культуры. Например, образ французского короля Людовика IX Святого как образец христианского короля «не столько описывает историческую личность, сколько устанавливает стандартное представление о средневековом мире и роли, которую должен играть такой высокопоставленный правитель» (там же: 299). Найдорф обращает внимание на то, что каждой эпохе соответствуют свои герои – и не соответствуют иные: «Интересно, что в системе «мест» в культуре Нового времени великие полководцы есть, а великих банкиров – нет, как не могло быть великих ремесленников или великих крестьян» (там же: 302). Для них не предусмотрено «места» в этой культуре. Представляется, однако, что это системный, взаимно обусловленный процесс: Герой одно-

временно формирует культуру и выражает её. Множество Героев свидетельствует о культурном процветании, отсутствие их – об упадке.

К концу XIX в. понимание героизма зависит от оптики той или иной научной концепции, а в XX в. понимание героя и героического окончательно теряют однородность. На фоне индустриализации, секуляризации, развития СМИ герой качественно (и количественно) меняется: теперь это конструкт, который создается искусственно. Появляются герои, отличительной особенностью которых является не указание на реальные достижения, но прилагательное «знаменитый»: купцы, актеры, балерины, спортсмены и т. д. С этого момента общество переходит к новой форме культуры – массовой, «героем» становится тот, кто признается первым по какому-либо параметру (позднее это будет организовано в систему рейтингов, определяющих значимость героя), а масса получает не образец для подражания, а объект обожания.

Глобальный масштаб этого процесса подводит нас к современности как к эпохе псевдо- и супергероев, главным общим качеством которых является их полная виртуальность. К цепочке «смертей» эпохи постмодерна – «Смерть реальности» (гиперреальность симулякра Ж. Бодрийяра) → «Смерть субъекта» → «Смерть Автора» (У. Эко) → «Смерть читателя» – можно добавить «Смерть Героя».

Приставка «супер» происходит от лат. «super» – поверх, вверху, и в современной интерпретации означает высшее качество, высшую степень, главенство. Понятие «Супергерой», герой героев, означает попытку возрождения изначального смысла слова «герой» в культуре, которая его почти полностью потеряла. Супергерой маскируется под подлинного героя, и потому его сверхспособности, как правило, обеспечиваются не личными качествами, но неким «божественным» вмешательством (укус паука, облучение, воздействие космических сил и проч.) Что касается псевдогероев, приставка «псевдо», происходящая от греч. «ψευδής» переводится как «ложный». Псевдогерой – подмена героя, существо, которое хочет казаться героем, но им не является. Псевдогерои – это звезды СМИ, блогеры, инфлюенсеры и прочие персонажи, весь образ которых полностью сконструирован и существует только в медиапространстве. В целом, приходится констатировать, что современный этап культуры соответствует, скорее, псевдогероическому восприятию. Продолжая мысль Гесиода, получаем, что современный герой, точнее – его подмена, иллюстрирует уже не железный, а пластиковый век.

В контексте архетипического подхода, предложенного К. Юнгом, схема формирования героического – это поиск человеком себя. Юнг переносит функционал героического из внешнего мира, где он до сих пор бытовал, во внутренний мир человека. Но почти за столетие до него оппозицию «мир – человек» и необходимость выйти из социума для поиска себя прочувствовали и реализовали писатели-романтики. Романтический герой XIX в. уходит в себя и в полной мере ощущает свою непримиримость и одновременно уязвимость перед миром. А почти через столетие после Юнга это противоречие в полной мере отразили рок-поэты. Та же идея лежит в основе теории Д. Кэмпбелла, связывающего,

вслед за Юнгом, весь героический эпос и собственно «путь героя» с древним обрядом инициации – нахождением и утверждением себя.

Таким образом, героизм – это человеческое проявление, ибо боги бессмертны и всесильны, а значит – им нечем рисковать и жертвовать. Более того, только через героизм человек становится человеком в своем предельном значении. Человек смертен, и из страха смерти рождается культура. Но и путь преодоления страха смерти лежит также в культуре, в духовном пути преодоления. Как писал Ф. Кафка: «Кто познал всю полноту жизни, тот не знает страха смерти. Страх перед смертью лишь результат неосуществившейся жизни. Это выражение измены ей» (Кафка, 1989: 553). И такой предельной реализацией является героическое поведение и подвиг как его элемент.

Базовые понятия типологии героического

1. **Герой** – личность, обладающая выдающимися качествами и способностями, проявляющая мужество, отвагу и самоотверженность в сложных ситуациях, часто действующая во имя блага общества или других людей.

2. **Героическое** – относящееся к героизму, характеризующееся проявлением мужества, отваги и самоотверженности в экстремальных или сложных обстоятельствах.

3. **Героизм** – форма поведения человека, которая в целом с нравственной точки зрения оценивается как подвиг; требующая проявления героических качеств и имеющая существенное значение для общества.

4. **Подвиг** – поступок/деяние, которое вызывает уважение и восхищение, часто связанное с проявлением выдающихся качеств характера, таких как мужество, самопожертвование, благородство.

Исследователи неоднократно исследовали природу героизма и пытались его классифицировать. Так, психолог С. Пьюри предлагает три типа героизма:

1. Физический (связанный с риском для жизни и здоровья).
2. Моральный (внешнее сопротивление и борьбу на общественном фоне)
3. Витальный (противостояние внутреннее, своим слабостям и недостаткам).

Можно условно назвать их героизмом поступка, сопротивления, работы над собой.

Так же троичную в основе типологию героического действия (на основе которой исследователи выделяют затем систему подтипов героев) предлагают З. Франко, К. Блау и Ф. Зимбардо:

1. Военная – риск по профессиональному долгу (военные, спасатели, пожарные, военные врачи);
2. Гражданская (риск по личному убеждению);
3. Социальная (риск общественного и финансового положения).

На основе различных мнений можно уточнить **типологию героизма**:

- Воин (героизм на поле битвы).
- Подвижник (святые отцы и подвижники).

- Профессионал своего дела (любой профессионал, полностью отдающий себя своей профессии из дня в день); как замечал Бенджамин Франклин, «Храбрость нужна не только в битвах, но и в простых житейских делах».

- Героизм морали и долга. Подобный героизм, его еще можно назвать «героизм духа», он заключается в том, что человек ни при каких обстоятельствах не изменит правилам чести, морали, человеколюбия и достоинства и того, что он полагает своим долгом. Ярчайший пример такого героизма – ленинградцы-блокадники.

- Первооткрыватель (полярники, врачи, испытывавшие препараты «на себе», космонавты, летчики-испытатели, иные сознательно рискующие ради нового и потенциально полезного для человечества)

- Героизм случая, когда человек оказывается рядом со сложной ситуацией и приходит на помощь.

Степени проявления героического могут различаться, в отличие от античного героя-полубога, сразу рожденного готовым к подвигам, у людей этот процесс происходит по-разному. Как правило, взаимоотношения героя, его пути и оттеняющих его «спутников» в художественных произведениях строятся в рамках следующих уровней:

1. Человек сразу является героем.

2. Человек становится героем под влиянием героического примера перед глазами и начинает проявлять героическое начало (альтруизм, смелость) во всех обстоятельствах.

3. Человек не проявляет героическое начало до крайних обстоятельств, когда речь идет о жизни и смерти.

4. Человек не имеет и не проявляет героического начала ни под каким влиянием, всегда руководствуясь собственными интересами и страхом за свое благополучие и жизнь.

Как отмечает антрополог С. П. Гурин, «сущность героя – в свершении подвига. Необходимым условием всякого настоящего подвига является метафизическая проблема – это фундаментальная угроза существованию мира или опасность его разрушения; принципиальное несовершенство или ущербность бытия в настоящий момент» (Гурин, 2000: Электр. ресурс). Казалось бы, современный мир полон угроз – экологических, террористических, эпидемиологических. Но в медийном пространстве массовой культуры фундаментальные угрозы растворены в массовом интересе к эсхатологии, которая становится темой для разговоров. Повсюду говорят об экологических и прочих проблемах, но говорят так много, что эта угроза теряет остроту и глубину, становясь фоном обыденности. Массовый зритель листает заголовки, ходит в кино пощекотать себе нервы и пережить эмоциональную встряску под сюжет «мир катится к концу, скоро все умрут». Отсюда возникает герой сюжета – ненастоящий, виртуальный, спасающий вымышленный мир в бесконечном количестве вымышленных вариаций. И предстоящая катастрофа тоже переходит в поле вымышленного – интереснее посмотреть десять маловероятных битв с пришельцами из космоса, чем скучно сортировать каждый день мусор для переработки. Замусо-

ренная природа под боком оказывается менее интересной в своей реальности, чем предсказания о том, что «Земля налетит на небесную ось», потому что требует реальных действий, пусть и несложных. Гораздо проще представить себя супергероем, спасающим вселенную, в фантазиях, чем ограничиваться в повседневности.

Потребность в героическом сохраняется, но ее реализация довольствуется «симулятивными» практиками героического. Современный человек пытается хоть как-то ощутить себя живым в пространстве симулякров, но выйти за его пределы не может, и предпочитает «героизм», который не требует внутренних усилий. Поэтому проживает эмоции, «путешествуя», «подглядывая», «играя», «пугаясь», через экран – видеоролики соцсетей, новостные каналы, фильмы и сериалы. Возможно, так и продолжалось бы, живи люди мирно и сыто, спокойно и без кризисов. Очевиден парадокс – получив (в исторической перспективе – совсем недавно!) возможности труднодостижимых ранее материальных благ (еда, безопасность, медицина и проч.), человек почему-то перестал развиваться в духовном плане и рождать творцов и героев.

Но агрессивная человеческая природа не знает насыщения, войны и несчастья трясут нашу планету повсеместно. И тогда на арену боя снова выходят герои – жертвующие собой воины и подвижники духа: «С войнами связана выработка мужества, храбрости, самопожертвования, героизма, рыцарства. Рыцарства и рыцарского закала характера не было бы в мире, если бы не было войн» (Бердяев, 2012: 240). Одна за другой складываются предельно конфликтные ситуации, человечество подошло к той былинной развилке, на которой придется сделать выбор. В случае современной культуры – возможно, только героическое, бесстрашное, альтруистическое и жертвенное поведение и является путем человека к восхождению и качественному преобразению, отголоски которого «защиты» и в обрядах инициации, и в выборе эпических героев, и в самопожертвовании Христа, и в подвигах современных воинов и обычных людей. На них надо равняться, о них говорить и писать, снимать фильмы. В ином случае человечество ждет стагнация и гибель. Срединного пути, по видимому, нет.

СПИСОК ЛИТЕРАТУРЫ

Апресян Р. Г. (2009) Этика героического энтузиазма Джордано Бруно // Этическая мысль. Вып. 9 / под ред. А. А. Гусейнова. — М. : ИФРАН. С. 43–64.

Бердяев Н. (2012) Философия неравенства / Составитель и отв. ред. О. А. Платонов. М. : Институт русской цивилизации. 624 с.

Бруно Дж. (1953) О героическом энтузиазме. М. : Гос. изд-во худ. лит. 212 с.

Вико, Д. (1994) Основания Новой науки об общей природе наций / пер. с итал. А. А. Губера. М. — К. : REFL-book — ИСА. 656 с.

Гегель, Г. В. Ф. (1968-1973) Эстетика: В 4-х т. М. : Искусство. Т. 1. 330 с.

Гурин С. П. (2000) Маргинальная антропология. [Электронный ресурс]: URL: <https://philosophy1.narod.ru/www/html/library/misc/margin/index.html> (дата обращения: 29.05.2024).

Евтушенко Е. Н. (2015) Эволюция понимания феномена героя: от Древней Греции до селебритиз электронных медиа [Электронный ресурс] // *Universum: общественные науки.* №6 (16). URL: <https://cyberleninka.ru/article/n/evolyutsiya-ponimaniya-fenomena-geroya-ot-drevney-gretsii-do-selebritiz-elektronnyh-media> (дата обращения: 29.05.2024).

Кафка Ф. (1989) Избранное: Сборник : Пер. с нем. /Составл. Е. Кацевой; Предисл. Д. Затонского. М. : Радуга. 576 с.

Матвейчев О.А. (2013) Происхождение антропоморфизма греческой религии [Электронный ресурс] // *Антиномии.* №4. URL: <https://cyberleninka.ru/article/n/proishozhdenie-antropomorfizma-grecheskoy-religii> (дата обращения: 29.05.2024).

Найдорф, М. И. (2013) «Герой культуры» в картине мира: к теории культурологического исследования // *Вестник РХГА.* №4. С. 293–303.

Фейербах, Л. (1955) Избранные философские произведения. М. : Госполитиздат. 942 с.

Юнг, К. Г. (1997) Сознание и бессознательное : сб. / пер. с англ. А. А. Алексеева. СПб. : Университетская книга. 544 с.

Хлопонина Ольга Олеговна, кандидат культурологии, доцент кафедры философии, социологии и культурологии Московского гуманитарного университета. Адрес: 111395, г. Москва, ул. Юности, д. 5. Тел.: +7 (499) 374-60-21 (14-79). Эл. адрес: socio@mosgu.ru

Определение содержания понятия «корпоративное обучение» методом контент-анализа

С. С. Хромов
Московский гуманитарный университет

Аннотация. Статья посвящена анализу содержания понятия «корпоративное обучение». В ходе исследования авторы выделили 13 определений и проанализировали их, выделяя родовые признаки понятия. В заключении, на основе полученных данных, авторы предлагают свое определение корпоративного обучения. Таким образом, статья представляет важный анализ понятия «корпоративное обучение», что позволяет лучше понять сущность и особенности для повышения качества образования и профессионализма педагогических работников.

Ключевые слова: корпоративное обучение, родовой признак, профессиональная компетентность, профессиональное образование, профессиональное развитие, профессиональный опыт.

Корпоративное обучение представляет собой метод повышения квалификации работников, разработанный специально для сотрудников компании. Такие программы включают в себя курсы, семинары, тренинги и мастер-классы, направленные на улучшение профессиональных навыков и компетенций.

Корпоративное обучение помогает сотрудникам оставаться в курсе последних тенденций и инноваций в профессиональной сфере, повышать качество работы, улучшать взаимодействие с клиентами и коллегами, решать профессиональные задачи.

Сейчас, когда технологии развиваются все активнее с каждым днем, корпоративное обучение становится востребованным инструментом для обеспечения разработки и реализации новшеств для достижения высокого качества образования для всех отраслей экономического развития страны. Так, В. З. Юсупов, анализируя результаты основного и дополнительного, в том числе корпоративного обучения в образовательных организациях агропромышленного кластера Тверской области, особое внимание обращает на тот факт, что разработка и реализация новшеств наиболее ярко «демонстрирует качество подготовки кадров для агропромышленного кластера» (Юсупов, 2023: 166).

Актуальность темы исследования определяется тем, что понятие «корпоративное обучение» только входит в отечественную педагогику, а также отсутствием единого взгляда на суть этого понятия. Объектом исследования выступило корпоративное обучение как инструмент профессионального роста. Предметом исследования является научное определение данного понятия как части педагогической системы. Цель статьи – определение содержания понятия «корпоративное обучение» как необходимого условия деятельности педагога.

Анализ последних исследований и публикаций позволяет увидеть текущие тенденции и направления развития научной мысли в области корпоративного обучения. Мы выделили 13 авторов и их определения:

1) В. А. Зарыгин понимает под корпоративным обучением особую форму развития специалиста в рамках трудовой деятельности компании, а цель видит в повышении профессиональной компетентности (Зарыгин, 2009: 9);

2) С. И. Инюшкина рассматривает это понятие как этап профессионального образования (Инюшкина, 2007: 5–6);

3) О. Н. Кучер понимает, как целенаправленную и специально организованную деятельность (Кучер, 2009: 11);

4) ряд исследователей рассматривает корпоративное обучение как процесс эффективной и планомерной работы (Макарова, 2013: 81; Марушина, 2021: 24; Мыльникова, 2014: 219; Пирожкова, 2021: 94; Плющакова, 2022: 83; Радаев, 2007: 14; Ротанова, 2014: 77; Скарга, 2010: 3);

5) по мнению Л. В. Мельничук, содержание понятия стоит определять, как особую форму профессиональной подготовки кадров (Мельничук, 2016: 72);

6) Я. Ю. Павлов понимает корпоративное обучение как один из аспектов деятельности компании, который влияет на актуальность профессиональных навыков сотрудников (Павлов, 2021: 125).

Из вышеперечисленного понятно, что существует ряд подходов к определению понятия «корпоративное обучение». Поэтому необходимо провести детальный анализ источников, для этого мы выбрали технологию контент-анализа понятия исследования.

Технология контент-анализа понятия исследования предполагает последовательное выполнение следующих действий:

1. Поиск в интернете названий научных статей, авторефератов диссертаций, монографий, учебных пособий и других научных и научно-методических работ в названии которых или в составе ключевых слов упоминается базовое понятие вашего исследования.

2. Просмотр найденных источников информации, выбор не менее десяти из них, в которых даётся наиболее полное определение ключевого понятия исследования; включение этих источников информации в список литературы, который нумеруется.

3. Внимательное прочтение каждого определения, выделение его смысловых единиц, в качестве которых выступают отдельные слова и словосочетания. Смысловые единицы определения в литературе называются единицами-признаками, классификационными признаками, лингвистическими единицами, элементами содержания определения понятия. Единицы-признаки обозначаются отдельными словами или словосочетаниями.

4. Выделение в определениях понятий, который используют авторы научных работ, родовых (ключевых) признаков, которые относят данное понятие к группе родственных однопорядковых с ним понятий.

5. Заполнение сравнительной таблицы Родовые единицы-признаки определения понятия, состоящей из четырёх колонок: первая – номер по порядку; вторая – автор, вид его работы, год издания; третья – родовой признак понятия, четвёртая – определение понятия с указанием страницы, на которой оно размещено. Если используется дословное определение автора, то оно заключается в кавычках. Фамилии авторов в таблице и списке литературы располагаются по алфавиту.

6. Использование родового признака как индикатора, т. е. аналитического показателя, количественно характеризующими частоту его использования в определениях понятий. В результате анализа табл. 1 устанавливается количество раз и процентное соотношение употребление в определениях понятия каждого родового признака.

7. Выделение всей совокупности единиц-признаков в определениях понятия и составление таблицы «Единицы-признаки понятия», в первой колонке которой перечисляются первоначально родовые, а затем другие единицы-признаки, которые используют авторы исследований. В последующих колонках обозначается значком «+» использование этих единиц-признаков в определениях исследователями понятия.

В последних двух колонка записывается сумма количества раз употребления каждого понятия (Σ) и процентное соотношение (%)

8. Подведение итогов контент-анализа, обоснование выбора родового и других единиц-признаков для трактовки используемого понятия и его определения для осуществляемого исследования.

Результаты анализа родовых признаков понятия «корпоративное обучение»:

1. Проанализировано 13 определений. В них понятия «корпоративное обучение» характеризуется как:

- процесс 8 раз (~61%) по таблице
- специально организованная деятельность 1 раз (~8%)
- форма развития(подготовки) специалиста 2 раз (~15%)
- этап в системе профессионального образования 1 раз (~8%)
- аспект деятельности компании 1 раз (~8%)

2. Специфику корпоративного обучения исследователи видят в том, что оно:

- нацелено на совершенствования профессиональных знаний, умений и навыков специалистов (Скарга, 2010: 3), всех работников организации (Кучер, 2009: 11), удовлетворение образовательных потребностей обучающихся (Инюшкина, 2007: 7), профессиональное развитие сотрудников (Пирожкова, 2021: 94), повышение их профессиональной компетентности (Зарыгин, 2009: 9; Мельничук, 2016: 72), достижению эффективности работы сотрудников (Мельничук, 2016: 72), формированию способности работников отвечать вызовам рынка труда и быстро меняющейся среде (Павлов, 2021: 125);

- отвечает нуждами и стратегии компании, её конкурентоспособности и развитию (Зарыгин, 2009: 9); влияет на повышения эффективности работы как персонально каждого работника, так и организации в целом (Мельничук, 2016:

72); обеспечивает эффективность функционирования компании, повышения доходности и расширения сфер влияния (Павлов, 2021: 125);

- осуществляемый как вне организации, так и внутри неё (Пирожкова, 2021: 94) с помощью специальных методов и разнообразных форм организации учебного процесса в условиях корпоративного университета (Скарга, 2010: 3) или другого специально созданного подразделения.

Таким образом, анализ различных трактовок понятия «корпоративное обучение» позволяет:

1. Выделить слово «процесс» в качестве родового признака в определении понятия «корпоративное обучение» (использовано в 61% проанализированных определений);

2. Выделить следующие наиболее часто употребляемые единицы-признаки:

- эффективность работы компании (частота употребления 77%);
- профессиональное развитие, эффективность работы сотрудников (69%);
- постоянный, непрерывный процесс (61%);
- знания, умения, профессиональный опыт (46%).

3. На основе результатов контент-анализа в исследовании проблемы корпоративного обучения использовано следующее определение: корпоративное обучение - это постоянный процесс овладения сотрудниками компании знаниями, умениями, профессиональным опытом для достижения эффективности работы компании и профессионального развития каждого её сотрудника.

СПИСОК ЛИТЕРАТУРЫ

Зарыгин В. А. (2011) Формирование профессиональной компетентности специалиста в системе корпоративного обучения: автореф. дис. канд пед. наук. Москва. (13.00.08)

Инюшкина С. И. (2007) Повышение квалификации менеджеров туризма в системе корпоративного обучения: автореф. дис. канд пед. наук. Москва. (13.00.08)

Кучер О. Н. (2009) Совершенствование процесса повышения квалификации учителей в области информатики и информационных технологий на основе методики корпоративного обучения: автореф. дис. канд пед. наук. Красноярск. (13.00.02)

Макарова Е. Л. (2013) Корпоративное обучение и его роль в формировании компетенции корпоративного общения // Вестник Воронежского государственного технического университета. Том 9. №3–2. С. 81–83

Марушина М. К. (2021) Программное моделирование корпоративного обучения руководителей государственных корпораций: дис. канд. пед. наук. Москва. (13.00.08)

Мельничук Л. В. (2016) Система корпоративного обучения и развития персонала в организации // Журнал Проблемы наук. № 12 (13). С. 72–79.

Мыльникова С.А. (2014) Корпоративное обучение // Вестник Герценовского университета. № 3–4. С. 215–220.

Павлов Я. Ю. (2021) Менеджмент корпоративного обучения и принятие решения об обучении // Вестник Российского экономического университета имени Г.В. Плеханова. Т. 18. № 2 (116). С. 124–133.

Пирожкова О. Б. (2021) Корпоративное обучение в организациях дополнительного профессионального образования // Журнал Педагогическая перспектива. №3. С. 93–98.

Плющакова О. Е. (2022) Модель организации корпоративного обучения учителей в условиях цифровизации школы // Журнал Профессиональное образование в России и за рубежом. №1 (45). С. 82–88

Радаев Т. В. (2007) Корпоративное обучение в системе социального управления: автореф. дис. канд соц. наук. Нижний Новгород. (22.00.08)

Ротанова М. Б. (2014) Тенденции корпоративного обучения в контексте образовательных парадигм // Вестник НГТУ им. Р. Е. Алексеева. Серия: Управление в социальных системах. Коммуникативные технологии. № 1. С. 75–82.

Скарга В. А. (2011) Комплексное использование информационно-коммуникационных технологий в корпоративном обучении (на примере электровозостроительного предприятия): автореф. дис. канд пед. наук. Москва. (13.00.02).

Юсупов В. З., Башкирова Л. И., Мухаметзянова Ф. Г. (2023) Модель управления образовательным процессом в колледже на основе кластерного подхода // Казанский педагогический журнал. 2023. № 2. С. 159–168.

Хромов Сергей Сергеевич, аспирант направления подготовки «Методология и технология профессионального образования» Московского гуманитарного университета;

Научный руководитель: Юсупов В. З., доктор педагогических наук, профессор. Адрес: 111395, г. Москва, ул. Юности, д.5. Тел.: +7 (926) 204-48-24. Эл. адрес: hroser1995@gmail.com.

К вопросу о правовом регулировании искусственного интеллекта

А. А. Чечулина

Московский гуманитарный университет

Аннотация. В статье анализируются общие тенденции правового регулирования искусственного интеллекта в современном мире. Целью исследования является всесторонний анализ существующих подходов к правовому регулированию искусственного интеллекта, выявление общих мировых тенденций и формулирование рекомендаций по их реализации в правовой системе России. Результаты. Определены основные типы правового регулирования искусственного интеллекта: риск-ориентированный, ad hoc (минимальный), нейтральный. В рамках сравнительно-правового метода выделены достоинства каждого типа правового регулирования ИИ. Сформулирован вывод о предпочтительности риск-ориентированного подхода к регулированию ИИ как подхода, позволяющего максимально обеспечивать баланс между развитием инновационной деятельности и защитой прав и свобод человека. Выдвинута гипотеза, что именно риск-ориентированный подход, с уточненной системой категоризации рисков, мог бы стать основой правового регулирования искусственного интеллекта в РФ.

Ключевые слова: искусственный интеллект; права человека; безопасность; риск-ориентированный подход; правовое регулирование

Введение

В современном мире правовое регулирование искусственного интеллекта (ИИ) находится на начальном этапе разработки и формирования. В большинстве стран регулирование представлено в формате национальных стратегий по развитию искусственного интеллекта, содержащих концепцию его развития и общие рамочные правила функционирования. В связи с чем принятие 13 марта 2024 года Европейским Союзом Закона «Об искусственном интеллекте»¹, претендующего на роль «золотого стандарта» в сфере регулирования ИИ, вызвало новый виток диспутов вокруг проблемы правового регулирования ИИ и степени вмешательства законодателя в инновационную деятельность.

В фокусе общемировой дискуссии находится вопрос о критериях, положенных в основу регулирования искусственного интеллекта, и степени нормативного вмешательства в инновационную сферу. В настоящее время существует несколько критериев, применяемых в отношении регулирования ИИ. Большинство исследователей приходят к выводу, что правовое регулирование должно зависеть от *сферы применения искусственного интеллекта*. Согласно мнению ученых университета государства Мальта: «Обязательному правовому регулированию ИИ должен подвергаться только в сферах деятельности, связанных с высоким риском» (Ellul, J., 2022).

¹ Закон Европейского Союза «Об искусственном интеллекте» от 13 марта 2024 года, принятый Европейским парламентом // URL.: <https://eur-lex.europa.eu/legal-content/EN/TXT/HTML/?uri=CELEX:52021PC0206> (дата обращения – 15 мая 2024 г.).

Однако представляется, что подход, основанный исключительно на сфере деятельности в целом не достигнет своей цели, поскольку содержание сферы может отличаться большим многообразием и включать разные виды деятельности. В качестве примера соотношения сферы деятельности и видов деятельности, предлагаем рассмотреть сферу медицины, которая сегодня относится к одной из сфер деятельности, где активно применяются алгоритмы ИИ. На примере медицины можно достаточно демонстративно выявить разные виды деятельности с разным уровнем потенциального риска.

Используемые в процессе сложных медицинских операций алгоритмы роботов-ассистентов, несомненно, будут относиться к деятельности с высоким риском. В тоже время другой вид деятельности в сфере медицины, например, применяемый при работе в персональными данными пациентов либо в процессе медицинского документооборота – это деятельность с ограниченным уровнем риска. Следовательно, нельзя не согласиться с профессором Дж. Эллулом: «Оценку сферы применения систем искусственного интеллекта необходимо проводить совместно с оценкой уровня риска тех видов деятельности, при осуществлении которых он используется» (Ellul, J., 2022).

Второй критерий правового регулирования ИИ основывается на свойствах самого искусственного интеллекта – его автономности (способности действовать без влияния человека) и обучаемости (способности развиваться самостоятельно). В зависимости от уровня его автономности и обучаемости определять возможные риски его отрицательного воздействия на окружающую среду (Ерахтина О.С., 2023).

Риско-ориентированный подход к правовому регулированию искусственного интеллекта

Данный подход возник и получил активное развитие на территории Европейского континента. Согласно данному подходу искусственный интеллект подразделен на группы в зависимости от степени возможного риска, который может причинить его использование. В соответствии с Законом Европейского Союза «Об искусственном интеллекте» выделяют четыре группы искусственного интеллекта в зависимости от негативных последствий, которые может повлечь их использование:

- 1) система ИИ с неприемлемым риском;
- 2) система ИИ с высоким риском;
- 3) система ИИ с ограниченным риском;
- 4) система ИИ с низким риском.

Для обеспечения безопасности прав человека ЕС разработана целая система управления рисками. Во-первых, управление рисками происходит в несколько этапов. На первом этапе происходит выявление риска и определения его уровня. Во-вторых, система ИИ должна пройти предварительное тестирование для оценки степени вредоносности для объектов. В-третьих, системы ИИ находятся под постоянным наблюдением.

В целом риско-ориентированный подход как система управления рисками перемещает акцент «от количественных факторов в оценке деятельности к

иному показателю – показателю их эффективности – уровню сокращения вреда ценностям, охраняемым законом, и исключению риска его причинения» (Божукова, Чечулина, 2021).

Под абсолютным запретом находятся системы ИИ, которые потенциально могут создавать неприемлемый риск. Это системы искусственного интеллекта, использующие различные когнитивные манипулятивные методики в отношении уязвимых слоев населения (детей, пожилых). К таким методикам относят, например, детские игрушки, оснащенные голосовым управлением и поощряющие опасное поведение у детей. К системам с неприемлемым риском также относятся: системы создания социальных рейтингов (social scoring); системы биометрического распознавания лиц в реальном времени и удаленные.

Вторая группа системы искусственного интеллекта, выделенная в Законе ЕС об искусственном интеллекте, – системы ИИ с высоким риском – представляет наибольший интерес. Основным критерием выделения группы ИИ с «Высоким риском» влияния выступают – права и свободы человека. Данные системы в обязательном порядке должны получить соответствующий сертификат ответственности.

Так, наиболее ярким примером ИИ с высоким риском влияния является автотранспортные средства. Особую актуальность здесь приобрел вопрос об использовании беспилотных автотранспортных средств. В ряде европейских стран были приняты национальные законы, регулирующие возможности применения автомобилей без водителей. Так, в 2021 году Германия приняла поправки в основной Закон «О дорожном движении Германии»¹; аналогичные положения были внесены в Закон Литовской Республики «Об автономном вождении»²; Финляндия в 2020 г. приняла новый закон, направленный на развитие бесперебойной работы и безопасности транспорта, создание предпосылок для цифровизации и автоматизации дорожного движения³; Бельгия приняла Королевский указ об испытаниях автоматизированных транспортных средств в марте 2018 г.⁴

Третья группа – *системы искусственного интеллекта с ограниченным риском* – не имеет особых квалифицированных требований. Основной принцип функционирования данной группы ИИ необходимость отвечать условиям транспарентности, то есть быть максимально понятной для пользователей. минимальным требованиям прозрачности, которые позволят пользователям принимать обоснованные решения. После взаимодействия с приложениями пользователи могут решать, хотят ли они продолжать его использовать. В данную группу относится так называемый Генеративный ИИ, такой как Chat Generative

¹ Закон Германии «О внесении изменений в Закон «О дорожном движении» и Закон «Об обязательном страховании»: Закон об автономном вождении». 24 Сентября 2021 г. (дата обращения: 18.05.2024).

² Lietuvos Respublikos saugaus eismo automobilių keliais įstatymas // Lietuvos Respublikos Seimo kanceliarija. URL: <https://e-seimas.lrs.lt/portal/legalAct/lt/TAD/TAIS.111999/jVBT0vueTG> (дата обращения: 18.05.2024).

³ New Road Traffic Act enters into force on 1 June 2020 // Suomen liikenne- ja viestintäministeriö. 2020. URL: <https://www.lvm.fi/-/new-road-traffic-act-enters-into-force-on-1-june-2020-1194910> (дата обращения: 18.05.2024).

⁴ Koninklijk besluit betreffende experimenten met geautomatiseerde voertuigen van 18 maart 2018 // Etaamb — raadplegings-motor van het Belgisch Staatsblad. URL: https://etaamb.openjustice.be/nl/koninklijk-besluit-van-18-maart-2018_n2018011160 (дата обращения: 11.05.2024).

Pre-trained Transformer. К требованиям прозрачности, предъявляемым к ИИ с ограниченным риском, относятся:

- указание в качестве источника создания контента системы искусственного интеллекта;
- создание системы предупреждения формирования нелегального контента;
- указание какие данные использовались для обучения искусственного интеллекта.

Пользователи должны быть осведомлены, когда они взаимодействуют с ИИ. Сюда входят системы искусственного интеллекта, которые генерируют или манипулируют изображениями, аудио- или видеоконтентом, например дипфейками.

Четвертая группа – *системы искусственного интеллекта с минимальным риском*. Согласно Закону об искусственном интеллекте разрешается свободное использование таких систем, как видеоигры или спам-фильтры. Подавляющее большинство систем искусственного интеллекта попадает в эту категорию. Закон ЕС не затрагивает данную сферу, у которой системы искусственного интеллекта представляют только минимальный риск для прав и безопасности граждан.

Следовательно, риск-ориентированный подход, сформированный в европейском регионе, на сегодня представляет достаточно четко регламентированную систему управления рисками, в центре которой заложена задача защиты прав человека, прежде всего свобод, обеспечивающих личную неприкосновенность человека.

Ad hoc подход к правовому регулированию искусственного интеллекта

Ad hoc подход к правовому регулированию искусственного интеллекта перемещает акцент на систему искусственного интеллекта и необходимость ее бесперебойного развития и совершенствования. Это так называемый «минимальный» тип регулирования искусственного интеллекта. В этом подходе отсутствует единая концепция регулирования, но действует основной принцип регулирования – вмешательство в сферу ИИ ограничено непосредственной угрозой нарушения прав человека.

Мягкое правовое регулирование ИИ в современном мире характерно для Великобритании и США. В 2023 году Великобритании был принят программный документ «Проинновационный подход к регулированию искусственного интеллекта»¹. Данная программа устанавливает гибкое правовое регулирование для новых компаний и разработчиков, входящих на рынок инновационных технологий. В целом действие требований Программы определяется требованиями отдельных отраслей и применяется по принципу ad hoc.

В США мягкое правовое регулирование обеспечивается отсутствием общего федерального правового регулирования и приоритетом законодательства штатов в регулировании отдельных сфер применения ИИ. В 2019 году принят Указ Президента США «Поддержание американского лидерства в области ис-

¹ A pro-innovation approach to AI regulation. Available at: URL: <https://www.gov.uk/government/publications/ai-regulation-a-pro-innovation-approach/white-paper> (дата обращения: 21.05.2024).

кусственного интеллекта»¹, в котором сформулированы единые направления управления ИИ и обозначена основная цель – укрепление глобального лидерства. В 2022 году в США принят программный документ «Биль о правах искусственного интеллекта»², который включает пять основных принципов: формирование безопасных и эффективных систем; защита от дискриминации со стороны алгоритмов; защита конфиденциальности данных; объяснение пользователям работы системы и уведомление о значимых действиях; возможность выбрать человека в качестве альтернативы машине.

Анализ существующих документов в рамках данного типа правового регулирования ИИ, позволяет прийти к выводу, что регулирование осуществляется по основным сферам применения интеллекта и основывается на принципе запрета дискриминации. В связи с чем в рамках данного подхода появилось понятие «алгоритмическая дискриминация». Так, профессор Мальтийского университета Дж. Эллул считает, что при использовании искусственного интеллекта в банковских или страховых системах, которые решают, следует ли предлагать конкретный кредит или полис, регулирование, прежде всего, должно быть направлено на обеспечение того, чтобы клиенты не подвергались дискриминации. Данное требование должно приняться не только к системам на основе искусственного интеллекта (Elul, 2022).

В сферу правового регулирования в связи с возможностью возникновения алгоритмической дискриминации включены следующие направления:

- алгоритмы, используемые для предоставления человеку социальной помощи. Так, глава 5 (а) Закона «О Федеральной комиссии по торговле» устанавливает прямой запрет на недобросовестную или вводящую в заблуждение потребителей практику. Данное положение распространяется на продажу или использование, алгоритмов, основанных на расовых предубеждениях;

- алгоритмы, применяемые для реализации прав человека на получение кредитов и страховок. По данным исследований, наибольшее количество алгоритмов ИИ применяется именно в данной сфере, что позволяет оперативно рассматривать заявки на получение кредитов и займов. В связи с чем в США принято специальное законодательство, устанавливающее запрет для использования предвзятых алгоритмов при определении возможности получения кредитов (Закон США «О равных кредитных возможностях»);

- алгоритмы, используемые в сфере трудоустройства и занятости. Так, Закон штата Иллинойс США «О видеоподключении с искусственным интеллектом» устанавливает дополнительные требования об уведомлении соискателя о том, что интервью будет проводиться с искусственным интеллектом. В обязанности работодателя вменяется получение согласия кандидата на подобное интервью, а также объяснение принципов и критериев оценки, используемых ИИ;

¹ Maintaining American Leadership in Artificial Intelligence: Executive Order 13859 of February 11, 2019. Available at: URL: <https://www.federalregister.gov/documents/2019/02/14/2019-02544/maintaining-american-leadership-in-artificial-intelligence> (дата обращения: 20.05.2024).

² Blueprint for an AI Bill of Rights. Available at: URL: <https://www.wsj.com/articles/white-house-issues-blueprint-for-an-aibill-of-rights-11664921544> (дата обращения: 21.05.2024).

- алгоритмы, используемые для работы беспилотных автотранспортных средств. Так, Закон штата Флорида 2019 года разрешил технологическим компаниям проводить испытания беспилотных автомобилей на дорогах общего пользования без контроля со стороны человека. Аналогичные законы приняты в штатах: Алабама, Калифорния, Луизиана, Мичиган, Невада, Северная Дакота, Пенсильвания, Теннесси.

Обобщение системы правового регулирования ИИ в рамках системы ad hoc, позволяет прийти к выводу о его высокой эффективности для развития инноваций. Используемый принцип выявления алгоритмической дискриминации и общие универсальные принципы защиты от дискриминации, позволяют достаточно оперативно реагировать на проблемные сферы регулирования ИИ и активно задействовать судебный механизм защиты. В тоже время правовые пробелы в правовом регулировании ИИ могут служить препятствием для инвестирования в данную сферу, поскольку «игра без правил» не способствует надежности и безопасности сохранения вложений.

Нейтральное правовое регулирование искусственного интеллекта

В рамках данного типа правового регулирования вопросы безопасности государства и личности и необходимости развития инновационных технологий имеют одинаковую значимость в отсутствие выраженной приоритизации. Данной модели регулирования на сегодняшний день придерживается Китай. Так, согласно «Временным мерам управления услугами генеративного искусственного интеллекта», принятым 13 июля 2023 года, управлению вопросами безопасности и инновациям придается одинаковое значение¹. В связи с чем китайский ученый Ли Яо предложил назвать данное регулирование – «нейтральным» (Ли Яо, 2023).

В июле 2017 г. Китай принял долгосрочную национальную стратегию развития ИИ, которая получила название «План развития искусственного интеллекта нового поколения»². В данной стратегии перед КНР поставлена цель стать мировым лидером в области ИИ к 2030 г., а также занять лидирующее место в сфере разработки нормативной базы, этических норм и стандартов для ИИ. Сама концепция представляет лишь общую модель и цели будущего правового регулирования, соответственно, ее необходимо рассматривать в комплексе с массой других нормативно-правовых актов.

КНР стал безусловным лидером в создании автоматизированных интернет-судов. В Китае действует программа, позволяющая выносить предварительные приговоры по 100 наиболее тяжким составам преступлений, при этом окончательное решение по делу оставлено за судьей (Чечулина А. А., 2020). Китай также безусловно является передовиком лидирует в использовании беспилотных автомобилей на дорогах общего пользования в размеченных терри-

¹ Временные меры по управлению услугами генеративного искусственного интеллекта. Available at: URL: <https://baijiahao.baidu.com/s?id=1771288400061005032&wfr=spider&for=pc> (дата обращения: 18.05.2024).

² China Science & Technology Newsletter. 2017. No. 17. Next Generation Artificial Intelligence Development Plan Issued by State Council. Accessed 18 November 2021. <http://fi.china-embassy.org/eng/kxjs/P020171025789108009001> (дата обращения: 18.05.2024).

ториях. Если в странах ЕвроСоюза и США речь идет исключительно о разрешении на проведение испытаний в использовании беспилотных автомобилей, то в КНР процесс их использования идет полным ходом. Так, в КНР утверждена «Концепция развития беспилотного транспорта», в которой последовательно установлены задачи до 2025 г.:

1. Производство беспилотных автомобилей, относящихся к транспортным средствам третьего уровня, в крупных объемах.

2. Создание беспилотных транспортных средств четвертого уровня для конкретных сред (роботакси, беспилотные грузовые и товарные транспортные средства).

3. Полноценные стандарты для беспилотных транспортных средств, охватывающие технологические инновации, инфраструктуру, законодательство, надзор и сетевую безопасность¹.

Таким образом, правовое регулирование ИИ в Китае значительно снижает нагрузку соблюдения требований на этапе разработки и исследования сервисов, снимает тревоги многих предприятий насчет соблюдения требований при обращении к услугам генеративного ИИ в целях внутреннего применения, например, для повышения эффективности работы, и отражает курс «Временных мер» на поощрение инноваций.

Нормативно-правовое регулирование

В Российской Федерации в настоящее время продолжается создание системы правового регулирования в сфере искусственного интеллекта. Основная проблема, связанная с правовым регулированием искусственного интеллекта, заключается в том, что стимулирование его развития прямо может ограничивать и нарушать основные права и свободы человека. Так, неоднократно вставал вопрос о возможности использования изображений человека, системы видеопознания, вопрос об использовании роботов при управлении автомобилем.

Правовую основу регулирования ИИ в России составляет Указ Президента Российской Федерации от 10 декабря 2019 года №490 «О развитии искусственного интеллекта в Российской Федерации», который закрепляет «Национальную стратегию развития искусственного интеллекта на период до 2030 года»². В 2020 году принят Федеральный закон «О проведении эксперимента по установлению специального регулирования в целях создания необходимых условий для разработки и внедрения технологий искусственного интеллекта в субъекте Российской Федерации – городе федерального значения Москве и внесении изменений в статьи 6 и 10 Федерального закона «О персональных

¹ [Intelligent Vehicle Innovation and Development Strategy] // Official website of the National Development and Reform Commission, People's Republic of China. URL: https://www.ndrc.gov.cn/xxgk/zcfb/tz/202002/t20200224_1221077.html?code=&state=123 (дата обращения: 18.05.2024).

² Указ Президента РФ от 10 октября 2019 г. № 490 «О развитии искусственного интеллекта в Российской Федерации» (вместе с «Национальной стратегией развития искусственного интеллекта на период до 2030 года») // Официальный интернет-портал правовой информации. 2019. 11 октября. № 0001201910110003. URL: <http://publication.pravo.gov.ru/Document/View/0001201910110003> (дата обращения: 20.05.2024).

данных»» от 24.04.2020¹, в котором в статье 2 пункт 1 искусственный интеллект определяется как «система технологических решений, позволяющий имитировать когнитивные функции человека и получать при выполнении конкретных задач результаты, сопоставимые, как минимум, с результатами интеллектуальной деятельности человека».

Однако, представляется, что Национальная Стратегии РФ содержит целый ряд концептуальных проблем, требующих своего правового разрешения. К ним отнесены такие вопросы, как отсутствие доступа к необходимому объему данных для обучения систем ИИ, правовая неопределенность при обозначении пределов правового регулирования ИИ, идентификация ИИ при взаимодействии с человеком, «размытость» понятия правовое «делегирование» решений ИИ, ответственность за причинение вреда ИИ, правовой режим результатов интеллектуальной деятельности, использование для принятия решений системами ИИ вероятностных оценок и невозможность в ряде случаев полного объяснения принятого ими решения.

Подводя итогу проведенному исследованию, можно сформулировать следующие умозаключения. Отсутствие должного правового регулирования искусственного интеллекта связана с его двойственной природой. С одной стороны, искусственный интеллект выступает фактором общественного развития и детализированное правовое регулирование может выступить преградой на пути его развития, с другой стороны, неконтролируемое развитие искусственного интеллекта способно превратить его в разрушающее явление, способное причинить ущерб как отдельной личности, так и государству. Основная трудность в правовом регулировании искусственного интеллекта заключается в необходимости нахождения тонкой грани, которая позволила бы, с одной стороны, предупреждать вызовы и угрозы, которые несет с собой неконтролируемый искусственный интеллект, с другой стороны, не стоять на пути инновационного пути и выступать механизмом сдерживания общественного развития в целом. Этот общемировой тренд связан с рядом проблем: угрозой нарушения прав человека и требований конфиденциальности, а также отсутствием прозрачности и подотчетности алгоритмов искусственного интеллекта, нерешенностью вопроса об ответственности за его действия.

Проведенный анализ действующего законодательства зарубежных стран позволяет выделить три основных типа регулирования искусственного интеллекта: риск-ориентированное, *ad hoc* (минимальное или мягкое регулирование), нейтральное. Представляется, что Закон ЕС об искусственном интеллекте знаменует собой важный шаг на пути к регулированию ИИ, создавая прецедент для глобального регулирования цифровых технологий.

Однако, существующая неопределенность в категоризации пороговых значений риска и конкретных технических мер по снижению уровня его воздействия влечет за собой новые вопросы реализации положений Закона. В тоже

¹ Федеральный закон от 31 июля 2020 г. № 258-ФЗ «Об экспериментальных правовых режимах в сфере цифровых инноваций в Российской Федерации» // Официальный интернет-портал правовой информации. 2020. 31 июля. № 0001202007310024. URL: <http://publication.pravo.gov.ru/Document/View/0001202007310024> (дата обращения: 20.05.2024).

время риско-ориентированный подход, основанный на более точной системе категоризации рисков, мог бы составить основу правового регулирования ИИ в России.

СПИСОК ЛИТЕРАТУРЫ

Божукова Е. М., Чечулина А. А. (2021) Реформа контрольной (надзорной) деятельности // Вопросы российского и международного права. Том 11. № 3А. С. 101–110.

Ерахтина О.С. (2023) Подходы к регулированию отношений в сфере разработки и применения технологий искусственного интеллекта: особенности и практическая применимость // *Journal of Digital Technologies and Law*, 7(2), 421–437.

Кутейников Д. Л. (2022) Ключевые подходы к правовому регулированию использования систем искусственного интеллекта / Д. Л. Кутейников, О. А. Ижаев, С. С. Зенин, В. А. Лебедев // Вестник Тюменского государственного университета. Социально-экономические и правовые исследования. 2022. Том 8. № 1 (29).

Ли Яо (2023) Особенности нормативно-правового регулирования генеративного искусственного интеллекта // *Право. Журнал высшей школы экономики*. Том. 16. №3. С.245–267.

Чечулина А. А. (2020) Цифровое правосудие как гарантия социальной справедливости: проблемы признания и перспективы развития// Правовое обеспечение социальной справедливости в условиях цифровизации: материалы Всероссийской научно-практической конференции с международным участием / отв. ред. Т.А. Сошникова. М.: Изд-во Моск. гуманитарного университета. С. 239–246.

Ellul, J., Pace, G., McCarthy, S., Sammut, T., Brockdorf, J., & Scerri, M. (2021). Regulating artificial intelligence: a technology regulator's perspective. In *Proceedings of the Eighteenth International conference on artificial intelligence and law* (pp. 190-194). <https://doi.org/10.1145/3462757.3466093> Ellul, J. (2022). Should we regulate Artificial Intelligence or some uses of Software? *Discover Artificial Intelligence*,

Ellul, J. (2022). Should we regulate Artificial Intelligence or some uses of Software? *Discover Artificial Intelligence*, 2(5). <https://doi.org/10.1007/s44163-022-00021-9> Erdelyi, O. J., & Goldsmith, J. (2018). Regulating artificial intelligence: proposal for a global solution. In *Proceedings of the 2018 AAAI/ACM conference on AI, ethics, and society* (pp. 95-101).

Чечулина Алла Анатольевна, кандидат юридических наук, кафедра теории государства и права, трудового и социального права Московского гуманитарного университета. Адрес: 111395, Россия, г. Москва, ул. Юности, д. 5. Тел.: +7 (499) 374-59-30. Эл. адрес: cha11@yandex.ru

Роль правоохранительных органов в обеспечении национальной безопасности в сфере здравоохранения

В. А. Чкареули

Московский гуманитарный университет

Аннотация. Статья посвящена анализу роли дополнительных органов в обеспечении национальной безопасности в сфере здравоохранения Российской Федерации. Рассматриваются функции и задачи Роспотребнадзора, ФМБА, Росздравнадзора и военных медицинских служб. Обосновывается важность их деятельности для предупреждения и ликвидации угроз, связанных с инфекционными заболеваниями и чрезвычайными ситуациями. Особое внимание уделяется правовому регулированию и международному сотрудничеству.

Ключевые слова: правоохранительные органы, национальная безопасность, здравоохранение.

В современном мире вопросы национальной безопасности приобретают все большее значение в условиях глобализации и усиления межгосударственных связей. Одной из ключевых составляющих национальной безопасности является обеспечение здоровья населения, поскольку угрозы, связанные со здравоохранением, могут существенно повлиять на стабильность и безопасность государства. Это особенно актуально в условиях пандемий, распространения инфекционных заболеваний, биотерроризма и чрезвычайных ситуаций, связанных с техногенными и природными катастрофами (Борисов, 2020).

Эффективное обеспечение национальной безопасности в сфере здравоохранения требует не только усилий основных государственных структур, но и активного участия дополнительных органов, которые выполняют важные функции по профилактике, выявлению и ликвидации различных угроз.

Важную роль в этой системе играют такие структуры, как Роспотребнадзор, ФМБА, Росздравнадзор, а также медицинские службы Министерства обороны Российской Федерации. Их деятельность направлена на поддержание санитарно-эпидемиологического благополучия, оказание медицинской помощи в экстремальных условиях, контроль за качеством и безопасностью медицинских услуг и лекарственных средств.

Актуальность данной темы обусловлена необходимостью систематизации и анализа деятельности дополнительных органов в контексте национальной безопасности в сфере здравоохранения. В условиях нарастающих глобальных вызовов, таких как пандемии COVID-19, необходимость эффективного взаимодействия и координации действий между различными органами и структурами становится особенно важной.

Анализ правовой базы, организационных аспектов и результатов деятельности данных органов позволяет выявить ключевые направления для совершенствования системы обеспечения национальной безопасности в сфере здравоохранения, что способствует укреплению здоровья населения и устойчивости государства в целом (Бегеза, 2022).

Кроме того, актуальность темы определяется потребностью в развитии международного сотрудничества и обмена опытом с целью повышения эффективности мер по предупреждению и ликвидации угроз здоровью населения. Взаимодействие с международными организациями, такими как ВОЗ, Международный комитет Красного Креста и ООН, позволяет учитывать передовой мировой опыт и внедрять лучшие практики в национальную систему здравоохранения.

Таким образом, исследование роли дополнительных органов в обеспечении национальной безопасности в сфере здравоохранения является важным и актуальным направлением, требующим комплексного подхода и всестороннего анализа.

Основу правового регулирования деятельности в сфере национальной безопасности составляют Конституция Российской Федерации, федеральные законы, указы Президента Российской Федерации и постановления Правительства Российской Федерации. Важным документом в этой сфере является Федеральный закон от 28 декабря 2010 года № 390-ФЗ «О безопасности», который определяет правовые основы обеспечения безопасности личности, общества и государства, регулирует деятельность органов государственной власти, направленную на предотвращение и нейтрализацию угроз.

Среди дополнительных органов, играющих ключевую роль в обеспечении национальной безопасности в сфере здравоохранения, можно выделить Федеральную службу по надзору в сфере защиты прав потребителей и благополучия человека (Роспотребнадзор), Федеральное медико-биологическое агентство (ФМБА), Федеральную службу по надзору в сфере здравоохранения (Росздравнадзор), а также службы и подразделения Министерства обороны Российской Федерации, занимающиеся вопросами медицинского обеспечения. Эти органы играют важную роль в координации мер по предотвращению и ликвидации угроз, связанных с охраной здоровья населения (Кикоть-Глухоедова, 2023).

1. Федеральная служба по надзору в сфере защиты прав потребителей и благополучия человека (сокращенно - Роспотребнадзор).

Роспотребнадзор выполняет функции по контролю и надзору в области обеспечения санитарно-эпидемиологического благополучия населения, защиты прав потребителей и потребительского рынка. Данное ведомство играет осно-

вополагающую роль в защите национальной безопасности, выполняя важнейшую задачу по предотвращению и ликвидации эпидемиологических угроз.

Федеральная служба по надзору в сфере защиты прав потребителей и благополучия человека занимается охраной здоровья и благополучия граждан России. Её основная задача — обеспечение санитарно-эпидемиологического благополучия населения.

Роспотребнадзор контролирует и минимизирует риски возникновения эпидемий, следит за качеством продуктов питания и воды, за условиями труда и быта. Кроме того, служба сотрудничает с международными организациями, чтобы оперативно реагировать на возникающие угрозы и принимать необходимые меры для их предотвращения.

2. Федеральное медико-биологическое агентство (сокращенно – ФМБА) отвечает за оказание медицинской помощи в чрезвычайных ситуациях и предоставление медицинских услуг работникам опасных профессий. Агентство регулируется Законом «Об основах охраны здоровья граждан в Российской Федерации» и играет важную роль в реагировании на аварии на ядерных и химических объектах.

Рассматриваемое агентство непосредственно участвует в процессах, связанных с научными исследованиями в области медицины катастроф, и внедряет передовые методы диагностики и лечения. Данные мероприятия вносят свой неоценимый вклад в обеспечении национальной безопасности в сфере здравоохранения.

ФМБА тесно сотрудничает с международными организациями, обменивается знаниями и опытом, чтобы постоянно совершенствовать свою деятельность. Агентство реализует контроль состояния здоровья работников, занятых на производствах с высоким риском для здоровья. Это позволяет своевременно выявлять и предотвращать профессиональные заболевания. На основе полученных данных разрабатываются программы профилактики и реабилитации, которые способствуют снижению рисков и повышению безопасности труда.

3. Росздравнадзор — государственный орган, который контролирует соблюдение медицинского законодательства. Он следит за качеством предоставляемых медицинских услуг, выдаёт лицензии на медицинскую деятельность и контролирует оборот лекарств, рецептурных препаратов и медицинских изделий.

Мониторинг лекарственных средств и изделий медицинского назначения помогает предотвратить распространение некачественных и поддельных препаратов, что соответствует государственным интересам РФ, так как прием некачественных лекарств может серьезно навредить здоровью людей. Специалисты Росздравнадзора проводят экспертизы и проверяют медицинские учреждения, выявляя и устраняя нарушения в их работе. Они разрабатывают и внедряют ме-

ры по повышению качества медицинской помощи, аккредитуют медицинские учреждения и сертифицируют специалистов.

Взаимодействие с международными организациями и обмен опытом позволяют Росздравнадзору совершенствовать систему контроля и надзора за качеством медицинских услуг, которые оказываются организациями на территории РФ.

4. Службы и подразделения Министерства обороны Российской Федерации.

Роль Минобороны РФ в сфере здравоохранения связана с обеспечением национальной безопасности. Военные медики предоставляют медицинскую помощь как военнослужащим, так и гражданскому населению в случае чрезвычайных ситуаций и вооруженных конфликтов. Их деятельность регулируется законом о статусе военнослужащих и другими нормативными актами. Военные медицинские учреждения играют важную роль в подготовке квалифицированного медицинского персонала, разработке и внедрении инновационных методов лечения и диагностики.

В случае чрезвычайных происшествий военные медики сотрудничают с гражданскими медицинскими учреждениями и международными организациями для ликвидации последствий. Они проводят профилактические мероприятия среди военнослужащих, включая вакцинацию, медицинские осмотры и разработку программ по укреплению здоровья личного состава клиник.

Стоит отметить, что организация и проведение медицинских учений и тренировок помогают поддерживать высокий уровень готовности к действиям в экстремальных ситуациях.

5. Национальный медицинский исследовательский центр (сокращенно – НМИЦ) и его роль в обеспечении национальной безопасности.

Национальная безопасность в сфере здравоохранения во многом зависит от деятельности Национального медицинского исследовательского центра (НМИЦ). Этот центр играет ключевую роль в развитии медицины в нашей стране, проводя научные исследования, разрабатывая и внедряя передовые методы диагностики и лечения. Кроме того, рассматриваемое учреждение активно способствует формированию и развитию компетенций медицинских кадров.

Центр отвечает за координацию работ научных и медицинских организаций, направляя их усилия на решение важнейших задач в области здравоохранения. Он отслеживает эпидемиологическую обстановку, разрабатывает меры по предотвращению и ликвидации инфекционных заболеваний. Благодаря международному сотрудничеству НМИЦ имеет возможность обмениваться опытом с ведущими иностранными экспертами, перенимая передовые практики. Это позволяет центру создавать инновационные технологии, которые значительно повышают качество медицинской помощи.

Сотрудники учреждения фокусируются на нескольких важных направлениях работы, которые имеют первостепенное значение для обеспечения национальной безопасности в сфере здравоохранения. Среди них — профилактика и лечение инфекционных заболеваний, а также программы реабилитации и оздоровления населения (Исаев, 2024).

6. Национальная медицинская палата и ее роль в системе здравоохранения.

Национальная медицинская палата — это объединение медицинских работников и учреждений, которое стремится улучшить систему здравоохранения. Её цель — обеспечить высококачественную медицинскую помощь и защитить интересы специалистов в этой области. Палата следит за соблюдением этических норм в медицине, разрабатывает программы повышения квалификации для врачей и внедряет меры по совершенствованию их профессионализма.

Обозначенная организация проводит конкурсы и мероприятия, на которых выявляются и распространяются лучшие медицинские практики. Её программы повышения квалификации и подготовки специалистов помогают улучшить качество медицинской помощи и обеспечить безопасность пациентов.

Международные организации играют важную роль в обеспечении национальной безопасности в сфере здравоохранения. Среди ключевых игроков в этой области можно выделить Всемирную организацию здравоохранения (сокращенно – ВОЗ), Международный комитет Красного Креста (сокращенно – МККК) и Организацию Объединённых Наций (сокращенно – ООН) (Смоленская С. В., Мызникова В. О., 2022).

ВОЗ выполняет важнейшие функции по мониторингу и анализу глобальной эпидемиологической ситуации. Организация разрабатывает руководящие принципы и стандарты для профилактики и лечения инфекционных заболеваний. Она оказывает техническую и методологическую помощь государствам-членам в реализации программ по охране здоровья. Важным аспектом ее работы является разработка и реализация международных мер по борьбе с глобальными угрозами, включая пандемии, эпидемии и биотерроризм.

МККК сосредоточен на оказании медицинской помощи в условиях вооружённых конфликтов и чрезвычайных ситуаций. Организация разрабатывает и внедряет программы по защите здоровья населения, а также предоставляет гуманитарную помощь пострадавшим, например, при вооруженных конфликтах, стихийных бедствиях, техногенных катастрофах и др.

ООН координирует международные усилия по обеспечению безопасности в сфере здравоохранения. Организация разрабатывает и реализует программы по борьбе с глобальными угрозами и оказывает помощь странам в реализации мер по охране здоровья населения. (Сыропятова С. Б., Алланина Л. М., 2020).

Государственные ведомства играют важную роль в обеспечении безопасности страны в сфере здравоохранения. Они следят за тем, чтобы риски, связанные с распространением инфекционных заболеваний, были предупреждены и устранены. Кроме того, эти ведомства контролируют качество и безопасность медицинских услуг и лекарств. В случае чрезвычайных ситуаций они организуют и предоставляют медицинскую помощь пострадавшему населению.

Деятельность данных учреждений регулируется Конституцией РФ, федеральными законами и другими нормативными актами. Благодаря эффективному взаимодействию с ключевыми государственными органами и международными организациями, они могут быстро реагировать на возникающие угрозы и защищать здоровье граждан.

Чтобы сделать систему национальной безопасности в сфере здравоохранения ещё более эффективной, необходимо совершенствовать законодательство, внедрять современные методы диагностики и лечения, использовать передовые технологии, важно укреплять международное сотрудничество. Кроме того, стоит обратить внимание на повышение квалификации медицинских работников. Это поможет им быть готовыми к действиям в экстремальных ситуациях и более эффективно противодействовать возникающим угрозам.

СПИСОК ЛИТЕРАТУРЫ

Конституция Российской Федерации (принята всенародным голосованием 12.12.1993 с изменениями, одобренными в ходе общероссийского голосования 01.07.2020) [Электронный ресурс] // Консультант Плюс. URL: https://www.consultant.ru/document/cons_doc_LAW_28399/ (дата обращения: 17.05.2024).

Бегеза В. В. Проблемы взаимодействия правоохранительных органов по обеспечению национальной безопасности //Право и политика. – 2022. – №. 9. – С. 20-29.

Борисов В. В. и др. Правовые основы деятельности правоохранительных органов по обеспечению национальной безопасности в Российской Федерации //Вестник челябинского государственного университета. серия: право. – 2020. – Т. 5. – №. 1. – С. 69-74.

Исаев А. А. Актуальные вопросы внедрения цифрового ведомственного контроля в федеральных органах исполнительной власти Российской Федерации, осуществляющих функции обеспечения правопорядка и общественной безопасности //Закон и право. – 2024. – №. 3. – С. 67-73.

Кикоть-Глухоедова Т. В. Современные тенденции в направлении обеспечения национальной безопасности Российской Федерации //Вестник экономической безопасности. – 2023. – №. 6. – С. 72-78.

Смоленская С. В., Мызникова В. О. Национальные интересы. Угрозы национальной безопасности. Система обеспечения национальной безопасности //Вузовская наука в современных условиях. – 2022. – С. 300-303.

Сыропятова С. Б., Алланина Л. М. Правовое регулирование национальной безопасности и жизнедеятельности в условиях пандемии //Вестник Волжского университета им. ВН Татищева. – 2020. – Т. 1. – №. 2 (95). – С. 139-147.

Федеральный закон от 12.04.2010 N 61-ФЗ (ред. от 30.01.2024) «Об обращении лекарственных средств» (с изм. и доп., вступ. в силу с 01.04.2024) [Электронный ресурс] // Консультант Плюс. URL: https://www.consultant.ru/document/cons_doc_LAW_99350/ (дата обращения: 17.05.2024).

Федеральный закон от 21.11.2011 N 323-ФЗ (ред. от 25.12.2023) «Об основах охраны здоровья граждан в Российской Федерации» (с изм. и доп., вступ. в силу с 01.04.2024) [Электронный ресурс] // Консультант Плюс. URL: https://www.consultant.ru/document/cons_doc_LAW_121895/ (дата обращения: 17.05.2024).

Федеральный закон от 27.05.1998 N 76-ФЗ (ред. от 26.02.2024) «О статусе военнослужащих» [Электронный ресурс] // Консультант Плюс. URL: https://www.consultant.ru/document/cons_doc_LAW_18853/ (дата обращения: 17.05.2024).

Федеральный закон от 28.12.2010 N 390-ФЗ (ред. от 10.07.2023) «О безопасности» [Электронный ресурс] // Консультант Плюс. URL: https://www.consultant.ru/document/cons_doc_LAW_108546/ (дата обращения: 17.05.2024).

Федеральный закон от 30.03.1999 N 52-ФЗ (ред. от 24.07.2023) «О санитарно-эпидемиологическом благополучии населения» [Электронный ресурс] // Консультант Плюс. URL: https://www.consultant.ru/document/cons_doc_LAW_22481/ (дата обращения: 17.05.2024).

Чкареули Валерия Амирановна, магистрант первого курса юридического факультета Московского Гуманитарного Университета. Адрес: 111395, Россия, Москва, ул. Юности, д.5. Телефон : +79776219938. Эл. адрес: grimesv@mail.ru.

Языковая личность журналиста как социально ориентированного индивида

*А. М. Шилин, С. А. Шилина
Брянский государственный университет
имени академика И. Г. Петровского*

Аннотация. В статье рассматриваются вопросы влияния журналистики как социального института и журналиста как языковой личности на акторов – получателей журналистской информации. Авторы приводят результаты социологического исследования, проведенного авторами в конце 2023 года, для характеристики общественного мнения о том, имеет ли журналистика воздействие на читателей, слушателей, зрителей. Проанализированы мнения респондентов и сделаны выводы по поставленной проблеме. Авторы статьи пришли к выводам о том, что от личности журналиста (в том числе и языковой) во многом зависит, позитивно или негативно повлияет журналистский материал на акторов. В связи с этим очень важно формировать в каждом будущем журналисте в процессе обучения его в вузе черты социально ориентированного индивида.

Ключевые слова: языковая личность; журналист; социологическое исследование; язык; культура; индивид; социальная ориентированность

Актуальность обращения к вопросам формирования языковой личности журналиста не вызывает сомнений: от того, какую языковую картину мира транслирует журналист своим читателям, зрителям, слушателю, зависит, с нашей точки зрения, и характер влияния на акторов (положительное оно или негативное). О востребованности исследований языковой личности журналиста свидетельствуют многочисленные публикации, в том числе и автора данной статьи (Шилина, 2016; Шилина, 2017; Шилина, 2018). По вопросам предназначения журналистики как социального института тоже ведутся многочисленные дискуссии (Киричек, 2017; Головин, Коханая, 2016; Мамедов, 2015), в ходе которых, как представляется, уточняются функции журналистики, её предназначение, эффективность журналистских публикаций в плане влияния на социум, а также миссия журналистики (Головин, Зарахович, Коханая, 2011; Киричек, 2015а; Коханая, 2014).

Можно отметить, что посредником в процессе коммуникации между государством и социумом выступает журналистика в форме средств массовой информации (Киселев, 2015; Киселев, 2016; Киричек, 2016), что и проводником культурных ценностей также является труженик пера, микрофона, видеокамеры (Киричек, 2009; Киричек, 2015б; Социология культуры, 2018). Поэтому особые требования предъявляются будущему журналисту в процессе получения им образования в вузе (Коханая, 2016а; Коханая, 2016б; Головин 2016). Следует подчеркнуть, что эти вопросы обретают особую остроту в связи с делящейся ре-

формой высшего образования (Мамедов, 2011; Мамедов, 2017; Бабосов, 2019) в эпоху трансформаций нашего социума (Коркия, 2014; Липай, 2011а; Липай, 2011б). От качества образования зависит очень многое (Мамедов, 2009; Бабосова, 2015; Мамедов, 2014), очень важно это и в социальном (Волнистая, 2018; Киричек, 2013; Киричек, 2005), и в экономическом (Киричек, 2012), и в управленческом (Гостенина, 2016) плане.

Чтобы подтвердить наше предположение о действенности журналистики в современном обществе, было проведено социологическое исследование, направленное на выяснение общественного мнения по поводу влияния средств массовой информации на социум. Материалом послужили региональные электронные средства массовой информации, освещающие проблемы и передающие информацию города Брянска и Брянской области. Нами исследованы такие электронные источники информации, как телевизионные каналы «Брянская губерния» и ГТРК «Брянск», радиоканалы «Радио России Брянск 91.6 FM», «32 Радио», а также сайты Брянских электронных СМИ: «Брянские новости», «Брянск Today», «Брянский ворчун», «РИА Стрела», «Комсомольская правда Брянск», «Наш Брянск новости» (в ВК), «Типичный Брянск» (в ВК), «Деснянская волна», «Подслушано Брянск».

Цель социологического исследования – рассмотреть эффективность воздействия брянских электронных средств массовой информации на жителей Брянщины. Исследование проведено методом онлайн-опроса с 26.12.2023 по 30.12.2023. Выборочная совокупность составляет 104 респондента, из которых 77 лиц женского пола (74,04%) и 27 лиц мужского пола (25,96%).

По роду деятельности респонденты распределены следующим образом: пенсионеры составляют 2,9% (3 человека); студенты сузов и вузов – 51% (53 человека); работающие – 46,1% (48 респондентов).

Респонденты в отношении возраста распределились следующим образом: 1) 18-19 лет – 17 человек (16,3%); 2) 20-21 год – 33 респондента (31,7%); 3) 22-23 лет – 9 человек (8,7%); 4) 24-30 лет – 7 респондентов (6,7%); 5) 31-35 лет – 4 респондента (3,8%); 6) 36-40 лет – 7 человек (6,7%); 7) 41-50 лет – 16 респондентов (15,4%); 8) 51-55 лет – 5 человек (4,8%); 9) старше 55 лет – 6 человек (5,8%).

Как видим, большинство – молодежь в возрасте от 18 до 35 лет.

Рассмотрим распределение ответов на вопрос, который в анкете был под номером 1 «Из каких источников Вы узнаете новости чаще всего (выберите не более 3 ответов)». Вариант «1. Радио» выбрали 6 респондентов, что составляет 5,8% от числа всех опрошенных респондентов; вариант ответа «2. Телевидение» выбрал 41 респондент (39,4%); вариант «3. Интернет» – 97 респондентов (93,3%); вариант ответа «4. Из печатных СМИ» выбрали 2 респондента, что составляет 1,9% от числа всех респондентов; вариант «5. Telegram-каналы» – 72 респондента (69,2%); ответ «6. Из общения с окружающими» – 43 респондента (41,3%); вариант ответа «7. Другое» выбрано одним респондентом (0,95%), ко-

торый прокомментировал свой выбор следующим образом: «Телеграм-каналы и так находятся в Интернете, что за странная градация».

Как видно из ответов, большинство респондентов предпочитает получать информацию из Интернета.

Перейдем к следующему вопросу. Распределение ответов на вопрос «Создаётся ли у вас негативный фон от просмотра информации, полученной из новостей Брянских электронных СМИ?» следующее: вариант «1. Да» выбрали 14 респондентов, что составляет 13,5% от числа всех респондентов; вариант «2. Нет» выбрали 57 респондентов (34,8%); вариант «3. Затрудняюсь ответить» выбрали 33 респондента, что составляет 31,7% от числа всех респондентов.

Таким образом, можно сделать вывод, что большинство респондентов считает, что нет негативного влияния брянских электронных СМИ.

Рассмотрим распределение ответов на вопрос «На какой балл по пятибалльной шкале Вы оцениваете влияние телевидения?»: вариант «1. Отрицательное влияние» выбрали 10 респондентов, что составляет 9,6%; вариант ответа «2. Больше отрицательного, чем положительного» выбрали 16 респондентов, что составляет 15,4%; вариант «3. Влияет как положительно, так и отрицательно» выбрали 47 респондентов, что составляет 45,2% от числа всех опрошенных; вариант ответа «4. Больше положительного, чем отрицательного» выбрали 24 респондента, что составляет 23,1% от числа опрошенных; ответ «5. Положительное влияние» выбрали 7 респондентов, что составляет 6,7%.

В формулировке данного вопроса заключено как само собой разумеющееся утверждение, что телевидение оказывает влияние на телезрителей. Как видим из ответов респондентов, никто не выразил сомнения в том, что телевидение воздействует на людей.

Рассмотрим распределение ответов на вопрос «Что Вы предпочитаете больше: телевидение или интернет?». Вариант «1. Смотрю только телевидение и не пользуюсь интернетом» не выбрал никто. Вариант «2. Пользуюсь интернетом реже, чем смотрю телевидение» выбрали 3 респондента, что составляет 2,88% от числа всех опрошенных; вариант «3. Предпочитаю телевидение и интернет в равной степени» выбрали 15 респондентов (14,42%); вариант «4. Пользуюсь интернетом чаще, чем смотрю телевидение» выбран 56 респондентами (53,85%); вариант «5. Не смотрю телевидение, пользуюсь только интернетом» выбрали 30 респондентов, что составляет 28,85% от числа всех опрошенных. Как видим, большинство предпочитает получать информацию из сети Интернет, что подтверждает предположение о снижении интереса в молодежной среде к телевидению.

Рассмотрим распределение ответов на вопрос «Что Вы предпочитаете больше: телевидение или радио?»: вариант «1. Смотрю только телевидение и не пользуюсь радио» выбрали 34 респондента, что составляет 32,69% от числа всех опрошенных; вариант «2. Пользуюсь радио реже, чем смотрю телевидение» выбрали 29 респондентов, что составляет 27,88% от числа всех опрошенных; варианты «3. Предпочитаю радио и телевидение в равной степени» и «4.

Пользуюсь радио чаще, чем смотрю телевидение» выбрали по 9 респондентов (8,65%); вариант «5. Не смотрю телевидение, пользуюсь только радио» выбрали 4 респондента, что составляет 3,85% от числа всех опрошенных; вариант «6. Не смотрю телевидение и не пользуюсь радио» выбрали 19 респондентов (18,28%). Очень интересен последний ответ. Почти пятая часть респондентов не пользуется традиционными источниками информации: радио и телевидением. Так как опрос был в сети Интернет, можно сказать, что эти респонденты пользуются исключительно Интернетом.

При ответе на вопрос «Что Вы предпочитаете больше: телевидение или газеты?» выбор следующий: вариант «1. Смотрю только телевидение и не читаю газеты» отмечен 38 респондентами (36,54%); вариант «2. Читаю газеты реже, чем смотрю телевидение» отметили 35 респондентов, что составляет 33,65% от числа всех опрошенных; вариант «3. Предпочитаю телевидение и газеты в равной степени» выбрали 6 респондентов (5,77%); вариант «4. Читаю газеты чаще, чем смотрю телевидение» выбрал 1 респондент (0,96%); вариант «5. Не смотрю телевидение, читаю только газеты» выбрали 3 респондента (2,88%); вариант «6. Ничего из этого» отмечен 21 респондентом (20,19%). Как и при анализе ответов на предыдущий вопрос, можно сделать вывод, что пятая часть респондентов не читает газет, не смотрит телевизор, пользуется только Интернетом.

На вопрос «Считаете ли Вы, что Интернет негативно влияет на молодежь?» ответы распределились следующим образом: «нет» - 44 респондента (42,3%), «да» - 27 респондентов (26%), затруднились с ответом 33 респондента (31,7 %).

При анализе ответов на этот вопрос выявлено, что до сих пор нет твердой уверенности в молодежной среде в том, положительно или отрицательно влияет Интернет на людей.

Следующий вопрос «Какое влияние оказывает Интернет на Вас?» также послужил подтверждением вышеприведенного предположения.

Ответы на данный вопрос распределились следующим образом: вариант «1. Отрицательное» выбран 3 респондентами (2,9%); вариант «2. Скорее отрицательное, чем положительное» отмечен 12 респондентами (11,5%); вариант «3. Скорее положительное, чем отрицательное» выбрали 65 респондентов, что составляет 62,5% от числа всех опрошенных; вариант «4. Положительное» выбран 19 респондентами, что составляет 18,3% от числа всех опрошенных; варианты «нейтральное», «трудно сказать», «в зависимости от ситуации и контекста» по 1 респонденту (по 0,95%).

Больше половины респондентов (62,5%) высказали мнение, что Интернет на них оказывает «скорее положительное, чем отрицательное» влияние, при этом нет ответов, говорящих об отсутствии подобного влияния.

Результаты социологического исследования свидетельствуют о том, что средства массовой информации, по мнению большинства респондентов, оказы-

вают влияние на людей, поэтому так важно, чтобы языковая личность теле-, радиожурналиста, блогера, админа группы в социальных сетях была социально ориентированной. Необходимо, чтобы на первом месте была ответственность перед обществом в лице получателей информации за те материалы, которые выходят из-под пера (образно говоря) журналиста, подвигающегося в том или ином средстве массовой информации.

Итак, формирование языковой личности журналиста как социально ориентированного индивида очень востребовано в современных российских условиях. Важно, чтобы выпускника факультета журналистики отличали те умения и навыки, которые способствуют созданию эффективных социально ориентированных текстов в печатных изданиях, теле- и радиосообщениях, информационных материалов в сети Интернет, влияющих на получателей информации положительно (прививая традиционные духовно-нравственные ценности).

СПИСОК ЛИТЕРАТУРЫ

Бабосов Е. М. (2019) Теоретическое наследие классиков социальной мысли: Карл Густав Юнг. Москва : ООО «МАКС Пресс». 160 с.

Бабосова Е. С. (2015) Развитие неопарсонсианства на рубеже XX-XXI в // Вестник Московского университета. Серия 18. Социология и политология. № 3. С. 5–23.

Волнистая М. Г. (2018) Социальный капитал коммуникативного поля научного сообщества // Журнал Белорусского государственного университета. Социология. № 3. С. 89–95.

Головин Ю. А., Зарахович И. С., Коханая О. Е. (2011) Отечественные средства массовой информации для детей. М. : МГУКИ. 170 с.

Головин Ю. А., Коханая О. Е. (2016) «Желтая» пресса как элемент массовой культуры // Реклама и связи с общественностью: традиции и инновации. Материалы международной научно-практической конференции. Ростов-на-Дону : РГУПС. С. 28–37.

Головин Ю. А. (2016) Актуализация технологического компонента в современном журналистском образовании // Научные труды Московского гуманитарного университета. № 1. С. 6.

Гостенина В. И. (2016) Коммуникативные основания управления мегаполисом (на материале управленческого дискурса). Москва : ООО «МАКС Пресс». 192 с.

Киричек П. Н. (2012) Алогичное зазеркалье вселенной Гутенберга // Журналист. Социальные коммуникации. № 3(7). С. 43–49.

Киричек П. Н. (2015а) Дуальность массмедийной коммуникации // Научный вестник Кубанского государственного университета. Медиакоммуникация. № 1(1). С. 5–11.

Киричек П. Н. (2013) Информация плюс культура: социальный кросс-контакт // Личность. Культура. Общество. Т. 15, № 3-4(79-80). С. 138–146.

Киричек П. Н. (2009) Культуры никогда не бывает в избытке... // Государственная служба. № 1(57). С. 61–65.

Киричек П. Н. (2016) Номинальность и реальность системы управления // Практический дискурс высшей школы. Брянск: Брянский государственный университет имени академика И.Г. Петровского. С. 117–121.

Киричек П. Н. (2005) Печать и этнос. Саранск : Государственное унитарное предприятие Республики Мордовия Республиканская типография «Красный Октябрь». 101 с.

Киричек П. Н. (2017) Риски медиаобразования и качество инфосреды // Реклама и связи с общественностью: традиции и инновации. Ростов-на-Дону: Ростовский государственный университет путей сообщения. С. 95–102.

Киричек П. Н. (2015б) Социокультурный модус рекламной коммуникации // Реклама и связи с общественностью: традиции и инновации. Ростов-на-Дону: Ростовский государственный университет путей сообщения. С. 53–62.

Киселев А. Г. (2016) Информация в периметре управления: алгоритмы реконструкции // Социологическая наука и социальная практика. № 1(13). С. 35–47.

Киселев А. Г. (2015) Периметр государственного управления: проблема основного звена // Власть. № 12. С. 5–11.

Коркия Э. Д. (2014) Новые контуры социального неравенства: тренды становления // Перспективы науки. № 2(53). С. 93–100.

Коханая О.Е. (2014) Современная медиасреда и образовательные стратегии воспитания // Труды Ростовского государственного университета путей сообщения. № 1. С. 79–82.

Коханая О.Е. (2016а) Профессиональные журналистские дисциплины в системе современного университетского образования // Научные труды Московского гуманитарного университета. № 1. С. 63–70.

Коханая О.Е. (2016б) Формы коммуникативного сотрудничества в вузе в условиях информационно-технологических перемен // Научные труды Московского гуманитарного университета. № 3. С. 22–34.

Липай Т. П. (2011а) Общество знания: парадоксы развития // Социология. № 3. С. 65–72.

Липай, Т. П. (2011б) Стигматизация как социальный феномен (методология исследования) // Актуальные инновационные исследования: наука и практика. № 1. С. 7.

Мамедов А. К. (2009) Конвергенция науки в образовательный процесс: решение и технологические линии // Труд и социальные отношения. Т. 20, № 3. С. 4–12.

Мамедов А. К. (2015) Поиск идентичности в современных реалиях: дикретность, посттрадиционализм и индивидуализм // Вестник Российского университета дружбы народов. Серия: Социология. Т. 15, № 4. С. 20–30.

Мамедов А. К. (2014) Социологическое образование в России: тенденции развития // Социальная политика и социология. Т. 2, № 4-1(105). С. 94–107.

Мамедов А. К. (2017) Университет в информационном обществе: новые вызовы и реалии // Университет в глобальном мире: новый статус и миссия. Москва: ООО «МАКС Пресс». С. 169–171.

Мамедов А. К. (2011) Этические параметры развития современной науки (опыт институционального анализа) // Вестник Московского университета. Серия 18. Социология и политология. № 1. С. 53–64.

Социология культуры : сборник рабочих программ дисциплин по направлению подготовки 39.06.01 Социологические науки: направленность (профиль) - Социология культуры (уровень аспирантуры) (2018). Москва : ООО «МАКС Пресс». 146 с.

Ширина С. А. (2017) Дискурс русской языковой личности советской и постсоветской эпох // Текст в культурном, историческом, языковом пространстве. Москва: Московский финансово-юридический университет МФЮА. С. 510–515.

Ширина С. А. (2018) Дискурсивные технологии в социологических исследованиях языковой личности (Пётр Николаевич Киричёк) // Научный журнал Дискурс. № 1(15). С. 180–191.

Ширина С.А. (2016) Социолингвистические аспекты русской языковой личности советской эпохи как отражение социокультурных процессов в дискурсе. Поливановские чтения. № 11. С. 289–296.

Шилин Андрей Михайлович, студент 4 курса направления подготовки «Журналистика» филологического факультета Брянского государственного университета имени академика И.Г. Петровского (РФ). Адрес: 241023, г. Брянск, ул. Бежицкая, д. 14. Тел.: 8-920-846-80-12. Эл. адрес: supershilin2012@yandex.ru;

Ширина Светлана Александровна, доктор социологических наук, профессор кафедры социологии и социальной работы Брянского государственного университета имени академика И.Г. Петровского (РФ). Адрес: 241023, г. Брянск, ул. Бежицкая, д. 14. Тел.: 8-920-607-66-12. Эл. адрес: super-shili2012@yandex.ru.

Формирование творческой индивидуальности актера

О. А. Шолохов

Московский гуманитарный университет

Аннотация. Статья посвящена процессу формирования творческой индивидуальности актера. Автор предпринимает попытку уточнить определения понятий индивидуальности и творческой индивидуальности, а также описать факторы, влияющие на формирование этих социокультурных феноменов. Особое внимание обращается на способы совершенствования творческой индивидуальности актера.

Ключевые слова: Индивидуальность, творческая индивидуальность актера, формирование творческой индивидуальности.

Формирование творческой индивидуальности является важным в становлении актера, в развитии его личностной уникальности, а значит, и в неповторимости его сценического выражения. Различные подходы к определению «индивидуальности» и «творческой индивидуальности», отмеченные в статье, а также разбор факторов, влияющих на их развитие, помогут лучше понять процесс становления творческой индивидуальности актера.

Актуальность развития творческой индивидуальности заключается в том, что в современном мире глобализации и стандартизации человек, как универсальная творческая обособленная единица, нуждается в сохранении и дальнейшем развитии своей личности (Ожиганова, 2013: 328).

Для анализа процесса формирования творческой индивидуальности, стоит разобраться с тем, чем является сама «индивидуальность». А для понимания того, что представляет из себя «индивидуальность», и для определения ее основных черт, обратимся к трудам культурологов, философов, социологов, психологов и других, чтобы определить важные аспекты для разносторонней трактовки этого термина. Он берет свое начало от латинского «*individuum*», который означает неделимый, а значит, отличный от других. Индивидуальность – неповторимость, незаменимость личности, ее непохожесть со всех сторон ни на кого из представителей общества (Маркин, 2007: 51). В обыденном, собирательном значении, это набор всех признаков, характеристик и качеств, которые подходят конкретному человеку, и позволяют ему не быть похожим на других и выделяться. Однако именно точечное изучение литературы помогло выявить несколько объяснений определения «индивидуальности».

Индивидуальность не останавливается, не находится в статике, она с каждым днем приобщает к себе новые признаки, а от некоторых отказывается, находясь в постоянном развитии (Мухортов, 2022: 25). Индивидуальность, подобно взрослению, самому ходу жизни, равнозначно видоизменяется, находясь в обществе. Человек обретает социальные качества, усваивая и интегрируя нормы, ценности, представления о сосуществовании в обществе вместе с другими людьми, а также многие другие черты, определяющие его личностное развитие. В. Франкл подразумевал под «индивидуальностью» – поиск че-

ловеком смысла жизни, который проявляется в проблемах существования и борьбы с ними. Индивидуальность по Франклу – нахождение смысла жизни в самом поиске смысла жизни, в противостоянии со сложностями, в отождествлении каждого нового дня смыслом жизни. Отметим, именно постоянный поиск смысла жизни – это и есть по мнению упомянутого автора, – «становление индивидуальности» (Франкл, 1990: 12). Насыщенность и качество пройденного жизненного этапа с запасом впечатлений, являются почвой, от которой в дальнейшем и начнется рост самостоятельного будущего творчества.

Проблема развития творческой индивидуальности рассматривается в работах В. А. Герта, Т. А. Гореловой, Л. А. Волошиной, К. Ю. Сушкина, А.В. Толщина и других отечественных исследователей. Герт подчеркивал, что «индивидуальность» будет являться таковой – если она сможет выйти за рамки, преодоление которых раньше казались непостижимыми, что стремительное совершенствование индивидуальности, и «выход за пределы себя», не разрушат саму «индивидуальность» человека, а наоборот, обеспечат возникновение нового и уникального типа частного в природе, а возможность не находиться в статичном, неизменном положении, приведет к гибкости и приспособленчеству, в соответствии с изменчивостью мира (Герт, 2014: 210).

С точки зрения Гореловой, «духовная природа индивидуальности рождается из стремления к свободе как атрибуту ее подлинного осуществления». Рассматривая одним из измерений человеческого существования волю к творческой самореализации, она считает, что «каждая индивидуальность – поле борьбы: преодолевая давление других индивидуальностей, человек, с одной стороны, ищет дополнение самого себя, а с другой — пытается “освоить” чужую индивидуальность, перерабатывая ее качества в свои. Парадокс динамики индивидуальности заключается в том, что достижение пределов грозит ей уничтожением либо в результате конструирования второго, тождественного себе, “Я”, либо в результате расширения собственного “Я” до размеров Универсума”» (Горелова, 2017: 67).

Для индивида, выбравшего путь развития творческой индивидуальности, необходимо место, где «при правильно организованном обучении», будет происходить апробация усвояемых навыков и их улучшение, а также выравнивание шероховатостей (Сушкин, 2008: 76). На начальном пути для актера таким местом является аудитория театрального института. Именно там основы творческой активности студента в обучении основываются на приложенных усилиях при получении знаний и анализе работы преподавателей, что в свою очередь побуждает его в практическом применении полученных навыков.

Эти целенаправленные действия являются важным компонентом для профессионального формирования творческой индивидуальности. Важно отметить, что она (творческая индивидуальность), – не только лишь набор качеств, знаний, отличающий человека от других, это главным образом способность к самовыражению, которая взаимодополняет и модернизирует обычную индивидуальность (Волошина, 2012: 37). Развитие творческой индивидуальности – долгий путь, самопознания, всецелой и основательной работы актера над самим собой в поиске отличительных художественных приемов, развивающих его са-

мобытность, которая в свою очередь будет демонстрировать творческий потенциал. Важным показателем прогрессивности творческой индивидуальности актера, является простота владения импровизационными элементами. Расположенность актера для импровизационных действий основывается на развитых чувствах правды, которые проявляются в их устойчивости, силе, интенсивности, протяженности и прочих аспектах. Игра ассоциациями, уровень владения залом, богатство воображения, и проявляющаяся легкость при взаимодействии на сцене – все это для возникновения импровизации взаимосвязано между осознанным и неосознанным, познавательным и эмоциональными компонентами. Выходит, что цель, заданная самим актером, это осознанно вызвать импульсивное, и не контролируемое сознанием исполнение, и вести его исходя из логичности сцены по канонам исполняемого произведения (Толшин, 2005: 19).

Возможности импровизационных воплощений – показатель достижения профессионального уровня творческой индивидуальности. Из этого исходит, что совершенствование личности, и работа актера над улучшением собственных умений, расширение области знаний, способных разнообразить творческий подход, – являются возможностью для постоянного и бурного личностного развития, которая в конечном счете обогатит саму индивидуальность.

Позиция о важности импровизации с целью совершенствования творческой индивидуальности актера дополняется другими авторами, которые утверждают, что импровизация помогает прививать свободу мышления, креативность, и ее невероятное свойство – возможность быть не только исполнителем, но и соавтором (Окунева, Сизова, 2018: 250).

Еще одним подходом к определению творческой индивидуальности рассмотрим педагогический, в котором прослеживается связь уникальных черт человека, и его особенностей, с выбором и возможностями нового поиска. Этот поиск в статье С. Г. Абрамовой предстает признаком самой индивидуальности, ведь каждый отдельный человек может «подчиниться требованию, не согласившись с нормой, либо согласиться с ней, но не подчиняться требованию». Сам акт отказа, отчуждения от выверенных лекал, является наличием возможности выбора. В работе Абрамовой человек – есть индивидуальность, и рассматривается он относительно бытия, совершающий или не совершающий в настоящий момент выбор – акт бытия, существования (Абрамова, 2004: 22).

Актер, как день ото дня формирующаяся творческая индивидуальность, может не поддаваться устоявшемуся распорядку театра, не сужать круг своих возможностей, а свободно импровизировать, привнося новое на сцену. Импровизация – поиск актером подходов к воплощению роли, которые зависят от состояния в конкретный период. А это означает, что актер может зафиксировать, запомнить то психоэмоциональное состояние, при котором сыгранная им роль больше похожа на его оценочное суждение в ее отношении, и откликается от зрительного зала наилучшим образом. Тем самым, можно отталкиваться от самого успешного выхода на сцену, вспоминая и переживая похожее состояние, но при этом, конечно, вновь добавляя новые черты своему персонажу. Поиск состояния, ощущения, отношения, актер может использовать как двигатель к

импровизационным элементам, а смена его состояний может быть обыграна для лучшего существования на сцене.

Примером таких индивидуальных личностей, оставивших след в театральной истории классического русского театра числятся Е. Б. Вахтангов, М. А. Чехов, Г. А. Товстоногов, К. С. Станиславский и другие. Они видели ценностью актера его желание импровизировать, которое поддерживали с самого начала. Творческую индивидуальность актер может формировать не только лишь с помощью импровизации, но еще и посредством других деятельностных элементов, актерских приемов, исполнительных находок.

Например, К. С. Станиславский, автор известного актерского трактата «Работа актера над собой в творческом процессе воплощения», писал про «приспособление», под которым подразумевал «внутренние и внешние ухищрения», помогающие располагать друг к другу, и воздействовать при общении. Иными словами, это действия, направленные на улавливание, фиксирование эмоциональных откликов, способных приблизиться к собеседнику, и получить его расположение. Этим собеседником может выступать как отдельный человек, так и в случае с актерским ремеслом – весь зрительный зал, в котором находятся люди разных возрастов, взглядов и правил, к которым также необходим подход.

«Приспособление – один из важных приемов всякого общения, даже одиночного, так, как и к себе самому и к своему душевному состоянию необходимо приспособляться, чтоб убеждать себя». В этом утверждении Станиславский настаивает, что актеру, как представителю творческой индивидуальности, нужно в первую очередь приловчиться убеждать самого себя. Искренняя польза навыка заключена в том, что способ убеждения, как элемент приспособления, может неподкупным образом вселить доверие к себе со стороны собеседника, и в случае с актером быть утвержденным режиссером на желаемую роль. «Приспособление» в первую очередь важно для профессионального развития, становления. Жесты, оттенки мимических движений лица, интонационный окрас речи, смена поз и настроений в диалоге – легкое и незаметное их применение, способно изменить ситуацию (Станиславский, 2018: 151). Главным образом такая пластичность и лавирование внутри обстановки, поможет подняться актеру по ступеням театральной деятельности. Обширность применяемых приспособлений в силах достичь большого успеха в межличностных отношениях с людьми, от которых зависит творческое становление актера.

Творческая индивидуальность может формироваться и трансформироваться посредством целенаправленных действий со стороны актера, и его желания привнести новое как в саму личностную составляющую, так, и при обогащении, совершенствовании исполняемых им ролей. Успех творческих целей, поставленных актером, зависит от многообразия его опыта, и способности к применению последнего. Вариативность используемых методов, и их апробирование в прошлом, влияют на ловкое лавирование внутри контекста предлагаемых обстоятельств, которое в свою очередь помогает воплощению заданных сценических успехов.

СПИСОК ЛИТЕРАТУРЫ

Абрамова, С.Г. (2004) Феномен индивидуальности в образовании // Новые ценности образования. – Вып. 2 (17). – М. : Школа самоопределения. – С. 13–43.

Волошина, Л. А. (2012) Творческая индивидуальность в русской эстетике Серебряного века (о познании творческой индивидуальности) // Вестник Пермского университета. Философия. Психология. Социология. Вып. 1(19) – С. 35–40.

Герт, В. А. (2014) Индивидуальность и индивидуализация человека // Педагогическое образование в России. № 4. – С. 209–214.

Горелова, Т. А. (2017) Пределы парадигмы индивидуальности // Знание. Понимание. Умение. – №2 – С. 56–70.

Маркин, В. Я. (2007) Личность в категориальном ряду: индивид, субъект, личность, индивидуальность (психолого-акмеологический анализ) / В. Я. Маркин // Мир психологии. – № 1(49). – С. 45–54.

Мухортов, А. С. (2022) Генезис индивидуальности как философская проблема // Изв. Сарат. ун-та Нов. сер. Сер. Философия. Т.22, вып.1. С. 24–28.

Окунева, П. Э., Сизова, О. А., (2018) Импровизация как инструмент формирования творческой индивидуальности обучающегося в условиях музыкально-театральной деятельности // Проблемы современного педагогического образования. № 61 – С. 250.

Ожиганова, Г. В. (2013) Развитие творческой индивидуальности и высших творческих способностей в условиях специально организованной образовательной среды / Г. В. Ожиганова // Личность в изменяющихся социальных условиях: сборник статей II Международной научно-практической конференции, Красноярск, 06–08 ноября 2013 года / Том 2. – Красноярск: Красноярский государственный педагогический университет им. В. П. Астафьева. – С. 327–336.

Сушкин, К. Ю. (2008) Технология развития творческой индивидуальности студента / К. Ю. Сушкин // Психология и педагогика: методика и проблемы практического применения. – № 4–2. – С. 76–78.

Станиславский, К. С. (2018) Работа актера над собой (в 2-х частях) / К. С. Станиславский. М. : АСТ. 2018. С. 480.

Толшин, А. В. (2005) Импровизация в обучении актера: учеб. пособие / А. В. Толшин; А. В. Толшин; С.-Петербург. гос. акад. театр. искусства, Фак. драмат. искусства, Каф. основ актер. мастерства. – Санкт-Петербург : С.-Петербург. гос. акад. театр. искусства, 2005. – 114 с.

Франкл В. (1990) Человек в поисках смысла. – М: Прогресс. – 372 с.

Шолохов Олег Александрович, аспирант кафедры философии, социологии и культурологии Московского гуманитарного университета по научной специальности 5.10.1. «Теория и история культуры, искусства». Адрес: 111395, Россия, г. Москва, ул. Юности, д. 5. Тел.: +7 (499) 374-60-21.

Метафизика свободы

К. В. Шумский

Московский гуманитарный университет

Аннотация. В статье рассматривается феномен человеческой свободы; анализируются условия её возникновения и существования; показано, что свобода невозможна без метафизики.

Ключевые слова: свобода, метафизика, личность, ипостась, сущность, индивидуальность.

Свобода – одно из ключевых понятий нашей цивилизации. Однако здесь существует множество контекстов: свобода выбора, воли, слова, мысли, политическая свобода, экономическая и т. д. Мы же попробуем выяснить, что такое свобода вообще. Возможна ли она в принципе, и каковы её основания.

В любой религии, в любом мировоззрении, даже светском и материалистическом, человек всегда есть проекция «божества», некоего абсолютного начала. В материализме абсолютным началом выступает материя. Она, являясь абсолютным бытием, в соответствии с внутренне присущими ей закономерностями, порождает относительное бытие – мир во всём его разнообразии, в том числе и человека. Значит, человек тоже материя, и его личность, душа, разум и совесть – тоже материальны. Бытие порождает сознание. Т. е. свободы нет, есть только необходимость, хоть и осознанная. Материализм – это квазирелигия.

У древних греков главным божеством, Абсолютом, выступает Космос, а весь мир, включая богов, представляет собой «эманацию, истечение звездного неба, эфира, который находится наверху Вселенной. Это – эманация космологического абсолюта» (Лосев, 1989: 164). И человек – микрокосм – тоже проекция Космоса. Над ним тяготеют невидимые, в основном персонифицированные, закономерности (боги) – судьба, фатум, рок. А значит свободы тоже нет. Это одна из главных, трагических тем греческой литературы.

Христианство включает античную картину мира в свой глобальный проект, но утверждает, что мир тварен, т. е. относителен. Абсолютом же является Бог-личность. Соответственно, человек, как проекция Бога – тоже личность. И это возвышает его над всем Космосом.

Любую вещь, не исключая животных, можно описать, исходя из двух категорий: природа (сущность) вещи и её индивидуальность. Например, стул. «Стул» – это вид, понятие, которое объединяет миллионы реально существующих и сильно отличающихся друг от друга стульев. Однако всё это множество стульев, таких разных и непохожих, объединяет одно обстоятельство: все они – именно стулья. Т. е. каждый из них, вне зависимости от модели и материала, из которого он изготовлен, обладает набором неких свойств, которые позволяют заключить, что это именно стул, а не шкаф. Эта совокупность характерных черт называется природой или сущностью. Следовательно, быть стулом – это значит, всего-навсего, иметь природу стула. Но это ещё не всё. Природа (сущ-

ность) у всех стульев одна, но каждый из них воплощает её по-своему, в уникальной комбинации её черт. В этом и состоит индивидуальность каждого конкретного стула.

То же самое касается любой вещи. Всякий существующий в мире телевизор имеет природу телевизора. Именно поэтому он и называется «телевизором». Каждый телевизор воплощает в себе эту общую для всех «телевизорную» природу. Но воплощает как-то по-особенному. Поэтому не бывает в мире совершенно одинаковых телевизоров.

Или возьмём собаку, Шарика. Как и всякий пёс, Шарик обладает собачьей природой. Но все собаки разные. И Шарик не исключение. Он и внешне, и по характеру хоть немного, но отличается от всех других собак даже своей же породы. Что делает этого Шарика неповторимой индивидуальностью? Ведь в нём нет ничего исключительного. Действительно, Шарик имеет всё то, что имеют и другие собаки. И всё же он неповторим. Уникальность Шарика в том, что все обычные, заурядные собачьи свойства воплощены в нём в необычной, незаурядной конфигурации. Поэтому в точности таких собак на свете никогда не было, нет, и никогда не будет.

Любая мелодия – ни что иное как комбинация звуков, обозначенных нотами. Хоть их всего и двенадцать, но они могут иметь разную длительность и ритмический рисунок. Оттого их разнообразное сочетание создаёт неограниченное число комбинаций – мелодий. Так и получается, что из стандартного набора нот создаются нестандартные, уникальные мелодии.

Природа (сущность) теснейшим образом связана с назначением вещи, с её целью. Это то, что Аристотель называл энтелехией (Аристотель, 1976). Вещь, потерявшая своё предназначение, перестаёт быть собой. Несолёная соль – это не соль. Стул, на котором нельзя сидеть – это не стул. Батарея, которая не греет – это не батарея.

Итак, природа, или иначе сущность – это некая метафизическая идея, определяемая через собственную энтелехию, обладающая совокупностью качеств, характерных для данного вида. Но каждый отдельный предмет всё же отличается от других представителей своего вида определённой, уникальной конфигурацией общевидовых свойств. Сами по себе природные качества, которые присущи данному виду, для всех его представителей одни и те же. Все стулья, все телевизоры, все собаки, все мелодии имеют то, что должны иметь представители данного вида. Но все эти видовые свойства в конкретном предмете всегда сосредоточены в определённой уникальной пропорции и степени интенсивности. Именно это и делает каждую вещь индивидуальной, неповторимой.

При этом важно понять, что каждая вещь является исключительно космическим феноменом. Все вещи сформировались здесь, в нашей Вселенной и являются всецело её продуктом. Стало быть, у всего, что они имеют, есть внешние причины. И вся индивидуальность, которой обладают эти вещи, является результатом воздействия внешних факторов.

Стул таким, какой он есть, собрал краснодеревщик. И он не может измениться по своему желанию, стать мягче и удобнее. Что важнее всего – у него даже и желания такого не возникнет.

Модель моего телевизора разработал инженер. Собрали его на конвейере мастера. А стоит он у меня дома, испачканный краской детьми и поцарапанный котом. Индивидуальность этого телевизора определена исключительно перечисленными факторами и ничем иным. Телевизор полностью растворён в собственной индивидуальности и там нет никакого зазора для самостоятельных решений. Он гарантированно не сможет, даже из лучших побуждений, повысить качество своего изображения, или из чёрно-белого стать цветным.

Индивидуальность Шарика определяется уникальным сочетанием его генетики, воспитания и образа жизни. И он никогда не сможет изменить эту комбинацию. Он сам никогда не захочет стать добрее или поумнеть. Если он всё же изменится, то лишь в результате дрессировки, что является, опять же, внешним воздействием, а не его собственной волей.

Т. е. и стул, и телевизор, и собака – это всегда пассивные объекты, жертвы внешних обстоятельств. У всего что они имеют, есть причины. А действие по причине – по определению не свободно. По сути, любая вещь – это кусок пластилина, из которого обстоятельства лепят неповторимую индивидуальность. У пластилина нет выбора, он не может сопротивляться внешним силам, надавливающим на него со всех сторон, он абсолютно пассивен. Он – продукт внешней среды (Космоса).

И вот приходит христианство, и заявляет, что человек принципиально отличается от всех других вещей в этом мире. Он имеет способность к свободе. Но эта свобода не абсолютна. Декларируется, что помимо природы (сущности) внутри человека есть некое самостоятельное, активное начало – личность (ипостась), которая изнутри может сопротивляться внешним обстоятельствам и развивать в себе свойства, которым эти обстоятельства не благоприятствуют (Куратов, 2008).

Без сомнения, человек – во многом тоже жертва обстоятельств, результат внешних влияний. Индивидуальность каждого из нас определяется его генетикой, воспитанием, образованием, окружением и культурной средой. И всё же человек не сводится к своей природе.

Индивидуальность человека зажата между молотом и наковальней: извне её формируют обстоятельства, а изнутри над ней работает личность. Между внешними обстоятельствами (космическими причинами) и личностью идёт нешуточная борьба за судьбу человека. Задача личности – вырвать собственную индивидуальность из-под власти обстоятельств и подчинить её себе.

При этом внешние условия могут либо помогать, либо мешать ему, но Человеком человека делает именно реализация свободы, суверенитет по отношению к этим самым внешним условиям. И инициатором, источником этого суверенитета является личность человека.

На этой установке выстраивается вся европейская христианская культура – искусство, этика, право. Всё это образует патерны человеческого поведе-

ния, правила и нормы. Но есть нюанс: личность не есть эмпирический факт, её существование невозможно доказать. Это догмат, иначе – аксиома, постулат. Но именно на нём базируется вся европейская культура.

Надо сказать, постулирование – обычная человеческая практика. В частности, для науки это норма. Сначала выдвигается аксиома, а потом доказывается теорема. Любая теория в своём основании имеет ряд постулатов. Более того, сама наука зиждется на системе аксиом. Всё гигантское здание науки рационально и взаимодоказуемо. Кроме фундамента, который является предметом веры. Например, утверждение, что мир существует на самом деле, является не чем иным, как предметом веры. Невозможно доказать, что мир существует на самом деле, впрочем, как и опровергнуть. Также и то, что мир управляется законами, есть не что иное, как догмат науки, предмет её веры. Как известно, ученый ищет не факты, а законы, но для этого он должен быть убеждён, что эти законы существуют. А это предмет веры, т.е. постулирования. Если вдруг выяснится, что не существует законов, которые управляют миром, всё здание науки рассыплется.

Аксиомы в принципе метафизичны по отношению к системе, которая на них базируется. Это доказал австрийский математик, Курт Гёдель. В соответствие с его теоремой о неполноте, ни одну систему невозможно объяснить исходя из неё самой. Даже если нам будут известны все параметры, то для полного её объяснения необходим ещё как минимум один параметр, находящийся за её пределами. Невозможно существование замкнутых аксиоматических систем.

Точно также и с личностью. Европейскую культуру во всей её полноте невозможно объяснить, не введя постулат человеческой свободы. Это базовая предпосылка европейской культуры. Всё её грандиозное здание выстроено на утверждении человеческой свободы. Если свободы нет, то всё здание ошибочно, и построено на фантазии. А от фантазий надо избавляться. Но можем ли мы всё это перечеркнуть? Не является ли сама европейская культура во всём своём величии фактом, свидетельствующим об истинности её главной предпосылки?

В то же время, если мы признаем в человеке существование свободной личности, сразу возникает вопрос: откуда она там взялась? Как может человек совершать свободные действия в мире детерминизма, в котором всё имеет свои причины? Ведь свобода – это возможность совершать действия, не имеющие космических причин.

Однако нет свободы вообще, есть свобода внутри какой-то определённой системы координат, но лишь в силу того, что данный субъект принадлежит другой системе координат. Иностранец свободен от законов страны, в которой он работает, но лишь в силу того, что он подчинён законам своей страны. Точно также личность может быть свободна от законов Вселенной, если она сама укоренена в некоей иной реальности. На этом зиждется категорический императив Канта. Он доказывает бытие Бога через существование человеческой свободы (Кант, 1994). Если личность человека мотивируется метафизической причиной, он совершает действие, у которого нет космической причи-

ны. Его действие свободно в силу того, что его мотив находится в другой системе координат.

Речь не о том, что человек постоянно совершает свободные действия. Как раз подавляющее большинство, наших действий имеют космические причина, а значит несвободны. В основном человек действует по алгоритму. Это кажущаяся свобода. Это свобода реки. Та течёт по пути наименьшего сопротивления, выбирая наилучший вариант. Также и кот, выходящий со двора, действует по алгоритму – он выбирает наилучший вариант из всех возможных.

Здесь речь о том, что человек принципе может действовать не по алгоритму, он может совершать свободные действия, мотивируясь метафизическими резонами. Может быть многие люди, и даже наверняка, за всю свою жизнь не совершили ни одного свободного поступка. Но если даже всего лишь один человек один раз в своей жизни смотивировался метафизической причиной, значит человек в принципе имеет способность к свободе.

Таким образом, метафизика является необходимым условием свободы. Чтобы допустить существование свободы, логически необходимо постулировать существование метафизического по отношению к Космосу мира, реалиями которого способна мотивироваться личность. Если же отвергнуть метафизический мир, то ни о какой свободе не может быть и речи – детерминизм является конституцией нашей Вселенной.

СПИСОК ЛИТЕРАТУРЫ

Аристотель (1976) *Метафизика* // Аристотель. Сочинения в 4-х т. Т. 1. Ред. В. Ф. Асмус. М. : Мысль. 550 с. С. 64–367.

Кант, Иммануил (1994) *Критика практического разума* // Кант, Иммануил. Сочинения. В 8-ми т. Т. 4. М. : Чоро. 630 с. С. 373–565.

Кураев, Андрей, дьякон (2008) *Лишний догмат: filioque* // Кураев, Андрей, дьякон. *Вызов экуменизма*. М. : «Грифон». 480 с. С. 142–178.

Лосев, А. Ф. (1989) *Двенадцать тезисов об античности* // Лосев, А. Ф. *Дерзание духа*. М. : Политиздат. 366 с.

Шумский Константин Владимирович, кандидат исторических наук, доцент, доцент кафедры философии, социологии и культурологии Московского гуманитарного университета. Адрес: 111395, г. Москва, ул. Юности, д. 5. Тел.: +7 (499) 374-60-21. Эл. Адрес: konstantin_art@inbox.ru.

Осмысление экологических проблем в современных СМИ как средство воспитания личности журналиста

Т. В. Юрьева
Ярославский государственный педагогический университет
им. К. Д. Ушинского

Аннотация. В статье рассматривается научная и проектная работа студентов направления «Журналистика» Ярославского государственного педагогического университета с различным информационным контентом, связанным с вопросами экологии. Автор рассматривает различные виды профессиональной студенческой деятельности, направленные на формирование осознанной позиции в области экологических проблем.

Ключевые слова: экология, экологическая журналистика, экологическое воспитание

Научная и проектная работа студентов направления «Журналистика» Ярославского государственного педагогического университета с различным информационным контентом, помимо непосредственно исследовательских или проектных, связанных с профессией задач, выполняет еще ряд важных образовательных и воспитательных функций. Среди них можно выделить также и экологическое воспитание, которое является одним из составляющих формирования личности, воспитания человека, ответственного, не побоюсь сказать это слово, за будущее планеты, за будущее человечества.

Экологическое воспитание становится особенно важным для будущих журналистов, поскольку экологическая журналистика является одним из способов формирования экологически ориентированных взглядов на экономическую и социальную деятельность человека. специфика экологической журналистики определяется ее тематической направленностью, междисциплинарным подходом, аналитической глубиной, соблюдением этических норм и объективности, а также образовательной и мобилизационной ролью. Все эти аспекты делают экологическую журналистику важным инструментом в решении глобальных экологических проблем и формировании экологически ответственного общества. Средства массовой информации (СМИ) играют важную роль в формировании экологического образования и осведомленности населения. Они служат основным источником информации о текущих экологических проблемах и решениях, влияя на восприятие и поведение людей. Исследователями выделяется следующий ряд функций экологической журналистики: «информационная (предоставляются сведения о состоянии окружающей среды, о существующем или потенциальном риске для здоровья человека и устойчивого существования экосистем); просветительская (знакомство с основными законами экосистем, с опасностью и негативными последствиями антропогенного воздействия на окружающую среду); организационная («стимулирование» населения к принятию тех или иных решений); контролирующая (информирование о деятельно-

сти властей, предприятий, оказывающих влияние на состояние окружающей среды); рекреативная (восстановительная) функция (читателям предоставляется возможность отдохнуть от социального, политического и экономического напряжения, через фотоэтюды, материалы о природе: забавных случаях на охоте и рыбалке, необычных явлениях природы, народных приметах и т.п.» (Кочнева, 1999: 5–6). Как можно видеть из данного перечисления, в сфере журналистской деятельности экологический контент представлен в разнообразии тем и жанров.

Средства массовой информации являются сегодня главным источником экологической информации для граждан, и именно от журналиста зависит, узнают ли люди о существующей проблеме, как отнесутся к ней, станут ли принимать какие-либо меры. Освещая экологические темы, журналист должен быть внимательным и ответственным, так как экологическая журналистика является важнейшим инструментом в их решении (Вайшля, 2011: 69). Как мы уже отмечали в одной из предыдущих статей, очень важно в публикациях об экологии не только информировать о проблеме, а давать перспективы решения и руководство к действию. Если экологическая журналистика перестанет существовать, то многие люди будут введены в заблуждение относительно того, что происходит с окружающим их миром, нарушители природного порядка будут оставаться безнаказанными, продолжая истреблять животных и засоряя планету мусором (Юрьева, 2018б: 142).

Надо отметить, что экологическая тема волнует студентов-журналистов. Они демонстрируют это, выбирая темы как научных работ, так и проектов и публикаций. (Юрьева, 2018 а). Исследовательская работа посвящена осмыслению экологических проблем в современных СМИ. Прежде всего, студенты знакомятся с историей экологической журналистики в России, осваивают научные труды таких исследователей, как Л. А. Коханова (Коханова, 2007), Л. В. Сизова (Сизова, 2007), О. А. Берлова (Берлова, 2000), В. Колесникова (Колесникова, 2007), А. Кочинева (Кочинева, 1999), Н. Г. Давыдова (Давыдова, 2008), О. А. Захарова (Захарова, 2008), Е. А. Шаркова (Шаркова, 2012) и др. В качестве материала для изучения выступают такие издания, как «ГЕО», «Вокруг света», «National Geographic Россия» и др. В ходе исследования студенты отмечают, что эти издания являются показательным примером продуктивной работы журналистов в сфере экологической журналистики. (Юрьева, 2018б: 145). Студенты выделяют и анализируют различные подходы к теме, наблюдают над тем, как профессионально подать контент, заинтересовать проблемой читателя.

В то же время студенты и сами создают материалы на экологические темы. Это могут быть статьи и репортажи в студенческом журнале, видеосюжеты в разных жанрах. Большой популярностью пользуется тема экологического поведения в бытовой жизни обычных людей. Осознавая значимость экологической тематики и роль журналистики в раскрытии ее проблем и продвижении ее позиций, студенты создают свой авторский контент, направленный на формирование правильного экологического поведения в городской среде. Это, напри-

мер, серия фоторепортажей, из номера в номер появляющихся на страницах студенческого журнала «Veritaserum» (Юрьева, 2019: 11–12).

Это и видеосюжеты экологической тематики. Так, в 2022–2023 учебном году на занятиях по предмету «Тележурналистика» было снято два таких ролика. Это видеосюжет Милены Артамоновой «Ярославский ЛУВР. Экологичное путешествие» (Артамонова, 2023: Электронный ресурс) и видеосюжет Вероники Макаровой «Один день волонтера» (Макарова: Электронный ресурс).

В первом автор (Милена Артамонова) рассказал зрителю о волонтерском проекте по сбору мусора для его вторичного использования и переработке, существующий в Ярославле. Второй (Вероника Макарова) был выстроен как репортаж о непосредственном участии автора в экологической волонтерской деятельности. Во всех перечисленных случаях авторы демонстрируют личную заинтересованность в той деятельности, которую они показывают зрителю. Их заинтересованность заставляет зрителя проникаться важностью процесса и стимулирует к участию. В сюжете о пункте сбора мусора «Ярославский ЛУВР. Экологичное путешествие» мы видим организаторов проекта, людей, болеющих душой за свое дело. Автор предлагает нам серию интервью с этими людьми, а также с теми, кто просто по зову сердца пришел сюда поволонтерить. Мы видим интересных, очень осмысленно живущих людей, пример которых заразителен. Во втором автор (Вероника Макарова) идет волонтерить сама и рассказывает нам о всех подробностях раздельного сбора мусора. На своем личном опыте она узнает о всех тонкостях сортировки пластика и живо, в процессе работы и сопутствующих маленьких интервью автор доходчиво объясняет зрителям правила разделения пластикового мусора, а также трудности, с которыми сталкивается волонтер при недобросовестном отношении к сортировке мусора тех, кто его сдает. Кроме того, в обоих сюжетах есть точные рекомендации с адресами, куда может обратиться каждый, кто решит присоединиться к этому процессу.

Наблюдая в данном случае только над несколькими примерами работы с экологической темой в преподавании практической журналистики, мы можем сделать вывод о том, что само овладение столь значимой профессией позволяет формировать в студентах правильную и осознанную общественную позицию по многим вопросам, в том числе и по вопросам экологии.

СПИСОК ЛИТЕРАТУРЫ

Артамонова М. (2003) Ярославский ЛУВР. Экологичное путешествие. Авторская работа. [Электронный ресурс]. URL:https://youtu.be/t-Vyu9d4Cgw?si=3tlX_haUj5k9upOH (Дата проверки: 7.06.2024).

Вайшла Я.Е. Состояние экологической журналистики в России // Экологическая журналистика: сб-к статей. СПбГУ, 2011. С. 68–71.

Кочинева А., Берлова О., Колесникова В. (1999) Экологическая журналистика: Учебное пособие. М. : 145 с.

Коханова Л. А. (2007) Экологическая журналистика, PR и реклама: учкб. Пособие. Под. ред. Я. Н. Засурского. М. : ЮНИТИ-ДАНА.

Макарова В. (2003) Один день волонтера. Авторская работа. [Электронный ресурс]. URL:<https://youtu.be/fGlvbpsvAhw?si=VytuZ8Qom-BnCLXf> (Дата проверки: 7.06.2024)

Сизова Л. В. (2007) Экологические периодические издания // Типология периодической печати / под ред. М. В. Шкондина, Л. Л. Реснянской. М. : 2007.

Сизова Л. В. (1982) Экологические проблемы в современной газетной периодике : На материале прессы 1976–1981 гг. : диссертация... кандидата филологических наук : 10.01.10. М. : 211 с.

Шаркова Е. А. (2012) Экологическая журналистика в России: этапы становления // Вестник ВГУ. Сер. Филология. Журналистика. №2. С. 239–243.

Шаркова Е. А. (2014) Экологическая журналистика: природа источников экологической информации// *A priori*. Серия: гуманитарные науки. Электронный журнал. №2. С. 1–16. URL: <file:///C:/Users/User/Downloads/ekologicheskaya-zhurnalistika-priroda-istochnikov-ekologicheskoy-informatsii.pdf> (Дата проверки: 7.06.2024).

Юрьева Т. В. (2018) Проектная деятельность студентов на кафедре журналистики ЯГПУ // Журналистика в 2017 году: творчество, профессия, индустрия : Материалы международной научно-практической конференции, Москва, 05–07 февраля 2018 года. Москва: МедиаМир, Факультет журналистики Федерального государственного образовательного учреждения высшего образования «Московский государственный университет им. М. В. Ломоносова». С. 500–501.

Юрьева Т. В. (2019) Проектная деятельность студентов на кафедре журналистики и издательского дела ЯГПУ им. К.Д. Ушинского / Т. В. Юрьева // Современные медиа: Процессы и контексты : Материалы V Всероссийской научно-практической конференции с международным участием, Ярославль, 24–25 ноября 2017 года / Под научной редакцией Е. А. Ермолина, Т. В. Юрьевой. Ярославль : Ярославский государственный педагогический университет им. К. Д. Ушинского. С. 9–16.

Юрьева Т. В., Белькова Н. М. (2018) Тема экологии в научно-популярном издании «National Geographic Россия» // Культура. Литература. Язык: материалы 72-ой международной научной конференции «Чтения Ушинского», Ярославль, 01–02 марта 2018 г. Ярославль: Ярославский государственный педагогический университет им. К. Д. Ушинского. С. 140–145.

Юрьева Татьяна Владимировна, доктор культурологии, профессор кафедры журналистики и издательского дела Ярославского государственного педагогического университета им. К. Д. Ушинского. Тел.: +7 (905) 130-96-81. Эл. адрес: icona-yar@mail.ru.

Проектный и полисубъектный подходы как методологическая основа технологии сквозного проектирования

В. З. Юсупов

Московский гуманитарный университет

Аннотация. Практико-ориентированная направленность образовательного процесса в современном вузе обуславливает необходимость использования адекватных её задачам технологий. Одной из них является технология сквозного проектирования, для более широкого применения которой необходимо выявление и применение в преподавательской работе её методологических оснований.

Ключевые слова: проектный подход, полисубъектный подход, сквозное проектирование, полисубъектное взаимодействие, совокупный субъект.

Проектирование является неотъемлемой составной частью учебной, профессиональной, социальной и любой другой деятельности. В этой связи закономерно включение в федеральные государственные образовательные стандарты высшего образования требования к формированию универсальной компетенции разработки и реализации проектов.

Одним из перспективных направлений формирования этой и других проективных компетенций является использование в образовательном процессе вуза *технология сквозного проектирования*, «представляющей собой построенную на основе междисциплинарного научного знания и сквозного комплексного задания» совокупность используемых на каждом этапе действий, средств, форм организации взаимодействия субъектов образовательного процесса, обеспечивающих инициацию, разработку и реализацию совокупности взаимосвязанных проектов с гарантированным выходом на подготовку выпускной квалификационной работы проектного типа» (Юсупов, 2024: 264–265).

Сквозное проектирование как педагогическая технология является предметом исследования в работах Ю. И. Авидэни, В. В. Ермилова, А. П. Исаева, Л. В. Плотникова и др., преимущественно посвящённых её использованию в подготовке инженерных кадров, что по своей сути является проекцией производственного опыта сквозного проектирования в строительстве, машиностроении, приборостроении и т. п.

Более широкое применение технологии сквозного проектирования обуславливает необходимость выявления и применения в теоретических исследованиях и на практике её методологических оснований, в качестве которых выступают методологические подходы. Каждый из них в педагогике задаёт определённый научно обоснованный ориентир, методологическую позицию в организации и осуществлении исследовательской, учебной и практической работы.

Проведённое автором статьи исследование и анализ многолетнего практического опыта даёт основание для выделения двух принципиально значимых методологических подходов в сквозном проектировании – проектного и полидисциплинарного.

Проектный подход как конкретно-научная методология педагогики представляет собой «принципиальную ориентацию на использование проекта как способа решения научных и практических проблем путем осуществления конструктивных изменений существующих или создания новых объектов для достижения установленной цели в условиях временных и ресурсных ограничений, а также специальной организации проектной деятельности» (Юсупов, 2022: 224).

Применительно к сквозному проектированию проектный подход представляет исходную методологическую позицию о взаимосвязанной учебной, научно-исследовательской и практико-преобразующей деятельности, обеспечивающей передачу результатов одного этапа этой деятельности на следующий этап в единой проектной среде с выходом на выпускную квалификационную работу проектного типа.

Содержательно проектный подход в сквозном проектировании конкретизируется в совокупности принципов, выступающих в качестве наиболее значимых норм деятельности организаторов проектной работы студентов. В их числе принципы комплексности, междисциплинарности, связи теоретических знаний с практикой, преемственности учебного и профессионального проектирования, итеративности.

Наряду с проектным принципиально важным для сквозного проектирования является *полисубъектный подход*. Идея полисубъектности в педагогике и психологии является предметом обсуждения с начала 1990-х гг. В первые десятилетия нынешнего века в педагогической литературе стали использоваться такие термины, как полисубъектность личности, полисубъектное взаимодействие, полисубъект, полисубъектный подход, которые применялись в обосновании идеи полисубъектности как высшего уровня развития субъектности личности (И. В. Вачков, С. П. Иванова, Е. В. Фалунина и др.) и при разработке новых педагогических концепций: формирования субъектности студента высшего педагогического учебного заведения (Ф.Г. Мухаметзянова), полисубъектности воспитания (Л. В. Алиева, Н. Л. Селиванова, П. В. Степанов и др.), развития полисубъектности будущего педагога в образовательной среде вуза (Е. Н. Кролевецкая) и др.

В результате в педагогике профессионального образования считают И. Ф. Исаев, Е. Н. Кролевецкая, Ф. И. Собянин, сформировались основные идеи полисубъектного подхода, которые «позволяют рассматривать подготовку будущего специалиста в вузе как диалогический процесс, ориентированный на саморазвитие, самодостижение, самореализацию и самоактуализацию субъектов образования в полисубъектном взаимодействии, результативно выраженные в качествах субъектности и полисубъектности применительно к личности и коллективному субъекту» (Кролевецкая, 2023: 417).

Результаты проведенного названными учёными исследования позволили разработать и обосновать трехмерную модель педагогического взаимодействия субъектов образования, которая основывается на определенных типах педагогического взаимодействия, два из которых – диалог/полилог, сотрудничество/партнерство характеризуют полисубъектный характер взаимодействия участников образовательного процесса (Кролевецкая, 2023: 417).

И. В. Вачков установил зависимость между уровнями взаимодействия педагога с обучающимися и типами формирующих общностей; показал, что полисубъектным является высший уровень субъект-субъектного взаимодействия, при котором формируется полисубъект, «как целостное динамическое психологическое образование, отражающее феномен единства развития субъектов, находящихся в субъект-субъектных отношениях». Учёный считает, что «сущность полисубъекта проявляется в способности к творческой активности, к осознанию системы отношений между субъектами, к образованию общего семантического пространства, а также в способности к преобразованию окружающего мира и себя» (Вачков, 2014: 45).

В теории педагогического проектирования формы общностей его субъектов выделяются, чаще всего, на основе функционального назначения каждой из них в проектной деятельности. Это могут быть моделирующие пары, пилотные группы, рабочие группы, проектные команды и т. д. (И. А. Колесникова, М. П. Горчакова-Сибирская и др.). Вместе с тем практический педагогический опыт свидетельствует о том, что по мере вовлечения обучающихся в проектную деятельность и расширение её масштабов происходят заметные изменения в характере (уровне) взаимодействия её субъектов, что обуславливает динамику формирования *совокупного субъекта проектирования*. Особенно заметна эта взаимосвязь в сквозном проектировании.

Субъекты сквозного проектирования – это активно взаимодействующие его участники (отдельные студенты, группы студентов, преподаватели, работодатели и т. д.), ставящие своей целью создание конструктивно преобразованных или новых продуктов, представленных в разработанном проекте, которые апробируются и применяются в сфере профессиональной деятельности.

Результаты исследования автора настоящей статьи показывают, что на каждом этапе сквозного проектирования при условии использования полисубъектного подхода как его методологического основания можно выделить различные виды совокупного субъекта этой деятельности.

Общее представление о рассматриваемой технологии и формирования совокупного субъектов её участников даёт разработанная автором статьи модель сквозного проектирования, которая включает пять компонентов: функционально-целевой, методологический, содержательный, технологический и оценочно-результативный (рис. 1). Подробное описание содержания каждого из них даётся в нашей статье, опубликованной в журнале «Знание. Понимание. Умение» (Юсупов, 2024: 263–268). В этой связи ограничимся краткой характеристикой каждого компонента модели и сосредоточим внимание на результатах её апробации в Московском гуманитарном университете.

В модели обозначена *цель сквозного проектирования*, которая обусловлена социальным заказом общества, потребностями практики профессиональной деятельности и состоит в формировании опыта разработки и реализации взаимосвязанных проектов и развитии проектировочных компетенций студентов.

Методологический компонент модели демонстрирует базовые методологические основы сквозного проектирования, в качестве которых выступают проектный и полисубъектный подходы, содержательные характеристики которых раскрыты выше.



Рис. 1. Модель сквозного проектирования

Проектный подход и принципы сквозного проектирования задают ориентиры для формирования его *содержательного компонента*, в состав которого входят четыре блока: мотивационный (формирование интересов, потребностей, стремлений, связанных с накоплением опыта проектной деятельности), когнитивный (совокупность междисциплинарных теоретических знаний о проектировании и его технологиях), деятельностный (последовательно осуществляемые действия по разработке и выполнению сквозного комплексного задания), субъектный (формируемые в проектной работе общности участников сквозного проектирования).

Разработанные содержание и технология сквозного проектирования проходили апробацию в процессе обучения студентов направлений подготовки 37.03.01 Психология (уровень бакалавриата) и 44.03.02 Психолого-педагогическое образование (уровень бакалавриата). Всего в апробации участвовали 163 студента 1–4 курсов.

На этапе инициирования и включения студентов в сквозное проектирование (первый курс обучения в вузе будущих психологов и педагогов-психологов) осуществлялась диагностика учебной мотивации и профессиональной идентичности студентов с использованием методики «Диагностика мотивов учебной деятельности студентов А. А. Реана и В. А. Якунина в модификации Е. Ц. Бадмаевой и методики «Профессиональная идентичность студентов» У. С. Родыгиной.

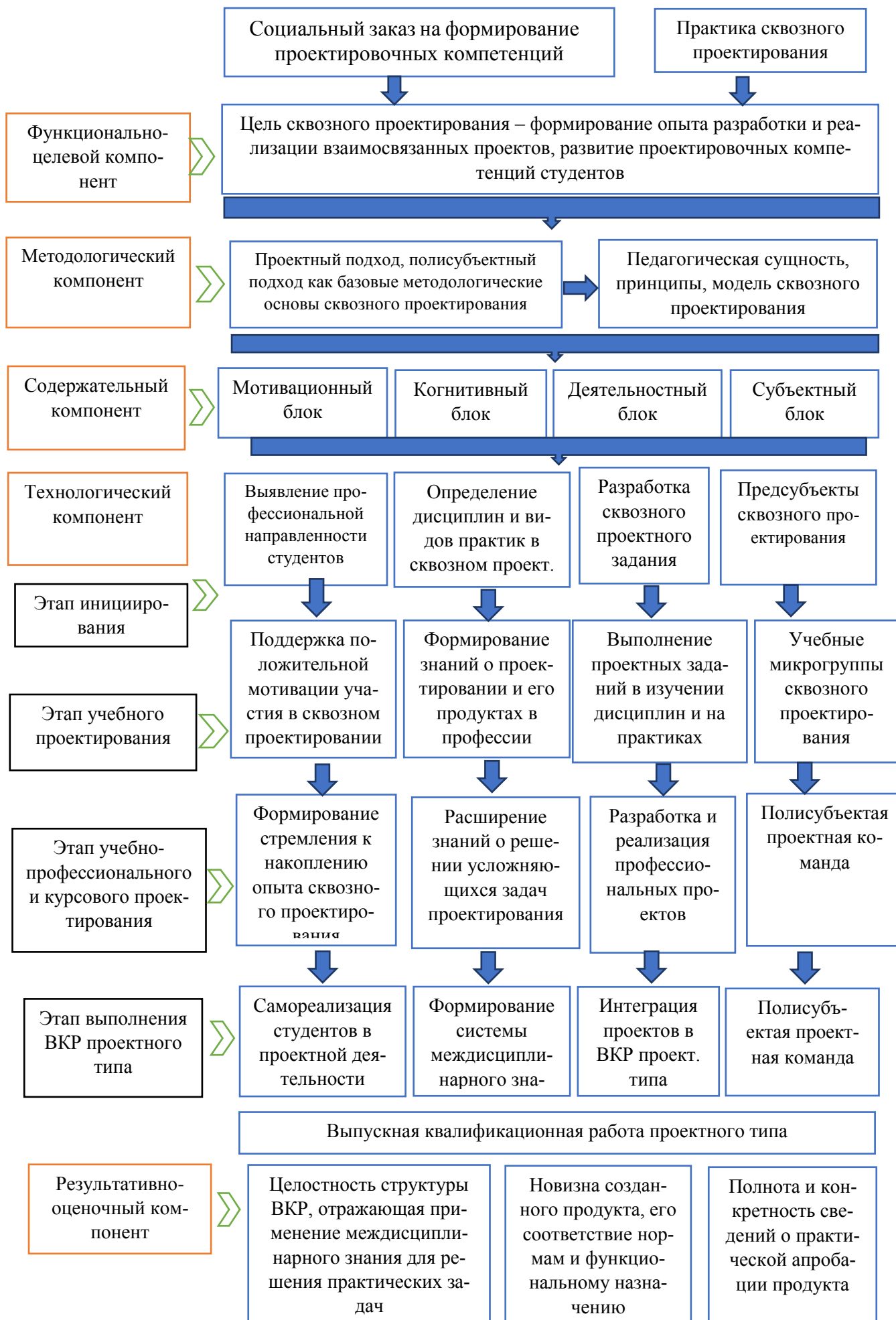
Проведённые исследования свидетельствуют, что средние показатели учебной мотивации и профессиональной идентичности год от года существенным образом не изменяются. Например, исследование, проведённое осенью 2023 г. показало следующее: 37% первокурсников убеждены в том, что в перспективе будут работать психологами, педагогами-психологами, специалистами в области воспитания; 15% не связывают своё профессиональное будущее с направлением подготовки, по которому обучаются в вузе; 48% пока не определились с областью своей будущей профессиональной деятельности.

Анализ результатов наших исследований в последние 4 года показал, что практически в каждой группе обучающихся самый высокий уровень профессиональной идентичности студентов наблюдается на первом курсе, затем на 2–3 курсах он снижается, на выпускных курсах повышается, однако, не достигает показателей 1 курса. Аналогичным образом колеблется и уровень учебной мотивации студентов. При этом уровень учебной мотивации практически не зависит от того факта, ориентируются или нет студенты на работу по получаемой в вузе специальности.

В свою очередь интерес студентов к сквозному проектированию, как показано проведённое исследование, не зависит ни от учебной мотивации, ни от профессиональной идентичности. Наиболее важную роль здесь играет системная организация сквозного проектирования на основе усвоенных студентами знаний. В МосГУ такие знания и первоначальные умения проектной работы в учебном процессе студенты получают при изучении дисциплин «Педагогика» (входит в обязательную часть учебного плана по направлениям подготовки «Психология»,

«Дизайн», «Зарубежное регионоведение» и др.), «Современные теории обучения и воспитания» (направление подготовки «Психолого-педагогическое образование»).

Важное значение для формирования круга участников сквозного проектирования играет ознакомительная практика, первая часть которой у студентов психолого-педагогического направления подготовки проходит на первом, а вторая – на втором курсе. В ходе практики первого курса обучающиеся знакомятся с должностными обязанностями, планами работы, основными направлениями деятельности педагогов-психологов (психологов в сфере образования), психолого-педагогическими программами, которые реализуются в рамках этих направлений. У студентов начинает формироваться интерес к определённым направлениям работы педагогов-психологов. Например, в ходе ознакомительной практики 2023–2024 уч. г. 40% первокурсников наибольший интерес проявили к процессу психолого-педагогического консультирования участников образовательного процесса, 30% – к психологической диагностике обучающихся, 20% – к коррекционно-развивающей работе в образовательных организациях.

Значительная часть студентов первого курса проявляют заинтересованность в сквозном проектировании. В этой связи, пользуясь термином И. В. Вачкова, мы констатируем наличие *предсубъектов*, т. е. потенциальных участников сквозного проектирования.

Следующий этап рассматриваемой технологии – *учебное проектирование*, которое осуществляется преимущественно на учебных занятиях и в период ознакомительной практики. Наиболее важное значение на этом этапе играет определение выпускающей кафедрой *тем сквозного проектирования и комплексных сквозных заданий*, нацеленных на выполнение отдельных видов работ, связанных с будущей профессиональной деятельностью в ходе разработки учебных, учебно-профессиональных и курсовых проектов.

Первый учебный проект, нацеленный на формирование научного аппарата выбранной темы сквозного проектирования, выполняется будущими педагогами-психологами на 2 курсе в процессе изучения дисциплины «Методология и методы социальных и психолого-педагогических исследований». В ходе изучения дисциплин «Качественные и количественные методы психологических и педагогических исследований», «Психолого-педагогическая диагностика» и др. студенты выполняют первые задания проектной работы. В период второго этапа ознакомительной практики обучающиеся разрабатывают первые проекты для базы практики (например, в 2023–2024 г. наиболее востребованным в ГБОУ города Москвы «Школа № 1515» стал проект «Игра на липучках как средство познавательного развития дошкольников»).

Опыт показывает, что на этапе учебного проектирования формируются и начинают совместную деятельность *учебные микрогруппы сквозного проектирования*, в которых выделяются лидеры, способные организовать совместную работу студентов. Например, в 2023–2024 уч. г. наиболее продуктивно работали учебные микрогруппы обучающихся 2 курса по проблемам психолого-

педагогической поддержки детей с ограниченными возможностями здоровья и детей с отклоняющимся поведением.

Следующим в сквозном проектировании является осуществляемый на 3 курсе очной и 3–4 курсах заочной формы обучения этап учебно-профессионального проектирования (осуществляется в период педагогической и проектно-технологической практик) и курсового проектирования (по дисциплинам «Социальная педагогика и психология» и «Педагогическая психология»). Отличительной особенностью этого этапа является формирование *полисубъектных проектных команд*, в которых объединяются студентов разных курсов, работающих над решением одних и тех же или смежных тем.

В реализации сквозного проектирования в обучении студентов психолого-педагогического направления подготовки в МосГУ такие команды преимущественно образуются на основе тематики психолого-педагогических программ, которые разрабатывают и апробируют обучающиеся. К ним относятся профилактические психолого-педагогические программы, программы коррекционно-развивающей работы, развивающие психолого-педагогические программы, образовательные (просветительские) психолого-педагогические программы, программы работы психолога с педагогическими коллективами и педагогами.

На рассматриваемом этапе знания и проектировочные умения, получаемые в результате выполненных сквозных проектных заданий, интегрируются в курсовые проекты. Первая курсовая работа, как правило, является результатом изучения теоретических аспектов темы сквозного проектирования, а вторая отражает применение теоретического знания в процессе создания продукта курсового проектирования – оригинальной психолого-педагогической программы.

Завершающим этапом сквозного проектирования является *выполнение и защита выпускной квалификационной работы проектного типа*, в которой интегрируются результаты усвоения междисциплинарного знания, выполнения проектных заданий, подготовки и защиты курсовых проектов. Это позволяет представить и обосновать разработанный и апробированный в ходе выполнения ВКР *новый продукт деятельности педагога-психолога*.

Заключение

В ходе проведённого исследования получены следующие научные результаты.

Дано авторское определение сквозного проектирования как педагогической технологии, а также других взаимосвязанных с ним понятий, что в своей совокупности придает результатам исследования однозначность и логическую стройность.

Обоснована и содержательно раскрыта сущность проектного и полисубъектного подходов как базовой методологической основы технологии сквозного проектирования, которым присущи особенности конкретно-научного и технологического уровней методологического знания.

Выделены составляющие ядро методологических подходов совокупность принципов и построенной на их основе модели сквозного проектирования в образовательном процессе вуза, которая в схематизированной форме даёт представление о социальной обусловленности и цели сквозного проектирования, его методологических основаниях, содержании, технологии и ожидаемых результатах.

Осуществлена проекция выявленных теоретико-методологических положений на область практики работы преподавателя вуза, содержательно раскрыта авторская позиция, опыт и особенности применения технологии сквозного проектирования в обучении будущих педагогов-психологов (психологов в сфере образования).

СПИСОК ЛИТЕРАТУРЫ

Вачков И. В. (2014) Психология. Журнал Высшей школы экономики. Т. 11. № 2. С. 36–50.

Кролевецкая Е. Н., Исаев И. Ф., Собянин Ф. И. (2023) Типология педагогического взаимодействия субъектов образовательного процесса в вузе: поли-субъектный подход // Педагогика. Вопросы теории и практики. Том 8. Выпуск 4. С. 413–418.

Юсупов В. З. (2022) Проектный подход как основа повышения квалификации преподавателей колледжа в решении задач практической подготовки студентов // Знание. Понимание. Умение. №3. С. 219–232. DOI: 10.17805/zpu.2022.3.20.

Юсупов В.З. (2023) Модель сквозного проектирования как технология обучения студентов вуза // Знание. Понимание. Умение. №3. С. 261–270. DOI: 10.17805/zpu.2024.1.21.

Юсупов Виталий Zufарович, доктор педагогических наук, профессор кафедры педагогики и психологии высшей школы Московского гуманитарного университета. Адрес: 111395, г. Москва, ул. Юности, д. 5. Тел.: +7 (499) 374-74-59. Эл. адрес: vusupov@mosgu.ru.

Особенности использования искусственного интеллекта в маркетинговой деятельности предприятий

Э. А. Ярных
Московский гуманитарный университет
В. С. Кузнецов
Российский экономический университет
им. Г. В. Плеханова

Аннотация. В статье анализируется современная практика использования искусственного интеллекта (ИИ) в маркетинговой деятельности компаний и предприятий, учитывая основные принципы его работы и возможности. Освещаются тенденции задействования ИИ в компаниях, основные преимущества ИИ перед человеком и способность оптимизировать множество процессов в бизнесе. Также рассматривается будущее искусственного интеллекта в маркетинговой сфере.

Ключевые слова: маркетинг, искусственный интеллект (ИИ), оптимизация, данные, анализ

Искусственный интеллект трансформирует маркетинг, предоставляя мощные инструменты для анализа данных, персонализации и автоматизации данных. Начиная с первых экспериментов с алгоритмами машинного обучения и нейронными сетями, ИИ быстро стал неотъемлемой частью цифрового маркетинга. Благодаря своим алгоритмам, анализу больших объемов данных и выявлению скрытых закономерностей, компаниям, использующим ИИ стало намного проще принимать более рациональные и максимально эффективные решения. Благодаря быстрому обучению, нейронные сети, в свою очередь, научились обрабатывать сложные данные, такие как изображения и тексты, что открывает новые возможности для создания уникального персонализированного контента и повышения комфорта клиентов. На данный момент ИИ в цифровом маркетинге используется для оптимизации рекламных кампаний, управления контентом и анализа данных [1, 2]. С помощью ИИ компании могут в рекордно короткие сроки прогнозировать поведение своей целевой аудитории, а также улучшать взаимодействие с потребителями на основе анализа их предпочтений и поведения. Таким образом, ИИ – ключ к глубокому пониманию клиентов.

Одним из ключевых преимуществ искусственного интеллекта является его способность анализировать огромные массивы данных о клиентах. С его помощью может обрабатываться информация о поведении пользователей на сайте, истории покупок, демографических характеристиках, активности в социальных сетях, последние и возможные увлечения клиентов и многое другое. На основе этой информации ИИ создает очень подробные профили клиентов, вы-

являя скрытые паттерны поведения и прогнозирует будущие действия, что позволяет маркетологам:

- *персонализировать предложения*, собирая все возможные данные о клиентах, искусственный интеллект способен подбирать предметы либо услуги максимально подходящие. Это повышает эффективность маркетинговых кампаний, увеличивает конверсию и повышает продажи. Например, компания Яндекс «Музыка» использует ИИ для рекомендации контента своим пользователям. Благодаря анализу данных о прослушивании музыки, ИИ предлагает персонализированные рекомендации и подборки, что позволяет улучшить пользовательский опыт и увеличить удержание клиентов;

- *сегментировать аудиторию*. В зависимости от настройки ИИ способен разделять клиентов на группы со схожими характеристиками и потребностями, что значительно ускоряет работу как маркетинговых кампаний, так и работу самого искусственного интеллекта. Например, Starbucks использует ИИ для анализа данных о покупках, посещениях кофеен, предпочтения в напитках и использования мобильного приложения, чтобы сегментировать клиентов по уровню лояльности и предлагать им персонализированные предложения;

- *прогнозировать поведение клиентов* – важным умением ИИ является прогнозирование поведения клиентов, это возможно благодаря сборам данных о демографии клиента, его работе, увлечениях и др. Из такой информации можно сделать вывод какие товары и услуги будут пользоваться спросом, какие каналы привлечения являются максимально эффективными, какие клиенты склонны к уходу. Это помогает маркетологам принимать обоснованные решения и оптимизировать свои стратегии. Например, компания Google использует огромную базу данных пользователей и предоставляет информацию своему искусственному интеллекту, чтобы он смог спрогнозировать актуальные тренды и поведение клиента, чтобы выдавать наиболее интересующую его рекламу или сервисы.

На основе вышесказанного можно сделать вывод, что благодаря искусственному интеллекту эффективность персонализации, сегментирования и прогнозирования вышла на новый уровень и помогает компаниям приходить к наилучшим результатам при меньшем вовлечении ресурсов.

Искусственный интеллект реализует максимум своего потенциала именно в крупных компаниях и корпорациях, так как в них он способен быстро обучаться и приносить невероятно большую пользу, даже при малом задействовании своих ресурсов. Он способен не только анализировать огромные массивы данных, но и автоматизировать большое количество процессов и рутинных задач маркетинга, давая возможность специалистам сосредоточиться на стратегических задачах [3, 4]. На данный момент ИИ способен:

- *создавать контент*, благодаря своим возможностям генерировать текст, изображения, видео ролики и дизайн, адаптируя контент под каждую целевую группу и каналы коммуникации. Пример: компания Яндекс запустило

приложение «Шедеврум», в котором по вашему запросу можно сгенерировать почти любое изображение или логотип, которое в дальнейшем вы можете использовать;

- *отвечать на вопросы клиентов*, используя чат боты, которые предоставляет круглосуточную поддержку клиентам, отвечая на их вопросы, помогая определиться с выбором товаров либо услуг, попутно пополняя свою базу информацией о потребностях и предпочтениях клиента на данный момент. Пример: современные службы поддержки банков. Сейчас они активно вводят ИИ в свои сервисы, так, банки Тинькофф, Сбербанк, Альфа-Банк уже сейчас используют возможности искусственного интеллекта для автоматизации помощи;

- *анализировать эффективность маркетинговых кампаний*, отслеживая ключевые показатели эффективности (KPI), которые обозначила для себя компания, и предоставляя маркетологам подробные отчеты, помогая оценивать результаты и перестраивать стратегии, если потребуется. Пример: компания Facebook использует ИИ для оптимизации рекламных кампаний. Благодаря алгоритмам ИИ и сбору данных о пользователях, он способен определить самые эффективные стратегии показа рекламы своим пользователям, что позволяет оценить эффективность маркетинговой кампании и сделать определенные выводы.

Благодаря стремительному развитию технологий и внедрению их в повседневную жизнь, делая ее быстрее и комфортнее, искусственный интеллект способен ускорить их работу в разы, адаптируясь и обучаясь. К последним инновационным инструментам ИИ в сфере маркетинга относятся:

- *распознавание лиц*, т.е. способность запоминать и адаптировать геометрические точки лица человека, а в последующем создавать соответствующую базу данных. Одним из самых ярких примеров является московский метрополитен, который использует технологию распознавания лиц для ускорения прохода граждан через турникеты, что значительно увеличивает проходную способность станций. Благодаря такому нововведению, человеку не обязательно каждый раз пополнять карту «Тройка», т. к. она будет пополняться автоматически с помощью системы распознавания лиц;

- *распознавание речи*, т. е. ИИ распознает речь на многих языках мира и способен переводить аудио файлы в текст, что значительно ускоряет работу в дороге, когда нет возможности напечатать большой текст. Например, каждый пользователь Telegram, оформивший подписку Telegram Premium, может воспользоваться функцией распознавания речи в голосовых сообщениях и перевести его в текстовый формат;

- *дополнительная/виртуальная реальность*, т. е. возможность ИИ определять пространство вокруг человека благодаря различным датчикам и самостоятельно адаптировать пространство по требованию человека. Например,

повесить виртуальную заметку на холодильник или вывести таймер над кухонной плитой с помощью очков дополненной реальности.

ИИ имеет огромное количество преимуществ, которые делают работу с большим объемом данных проще в несколько раз. Однако, использование искусственного интеллекта в маркетинге сопряжено с определенными трудностями и ограничениями:

- *сложность внедрения.* Основная проблема внедрения искусственного интеллекта заключается в том, что для этого требуется огромное вложение средств, которые начнут окупаться не сразу, а только со временем. Например, Сбербанк в последние годы вложил в ИИ и свой GPT Chat «GigaChat» более 1 млрд долларов США. Это наглядно нам показывает, что внедрение искусственного интеллекта стоит огромных вложений;

- *сокращение «живых» рабочих мест,* т. е. с развитием технологий на заводах и предприятиях значительно сокращаются рабочие места, что негативно влияет на общество и показатель безработицы в стране. Вместе с тем, с развитием ИИ, в скором времени могут исчезнуть такие профессии, как аналитик данных, HR-менеджер, копирайтеры и многие другие;

- *развитие интернет-преступности.* Все больше компаний и людей начинают пользоваться искусственным интеллектом, вкладывают деньги и время, чтобы как можно быстрее его совершенствовать. Но, государство, законодательство всех стран пока не готово к такому темпу, а мошенники с помощью аудио и видео ИИ способны подделать голос или видео, что способствует развитию интернет-преступности.

ИИ развивается с очень высокой скоростью. На момент 2022 г. размер мирового рынка искусственного интеллекта оценивался в 387 млрд долларов США, ожидается, что к 2030 году он достигнет 1,2 трлн долларов США (рис. 1).



Рис. 1. Развитие искусственного интеллекта в 2022–2030 гг.

Учитывая число компаний, подключающихся к ИИ, можно планировать, что к 2030 году данный рынок будет превышать отметку 2 трлн долларов США.

Изучение использования искусственного интеллекта в работе некоторых компаний показало, что основными бизнес-процессами, в которые внедряется ИИ – это HR, маркетинг, продажи, поддержка/обслуживание клиентов, автоматизация которых к 2028 году составит практически 95%. Это означает, что люди практически не будут обслуживать друг друга, этим будет заниматься искусственный интеллект [6].

Опрос по изучению использования искусственного интеллекта, проводимый в 2022 г. показал, что самое большое влияние внедрение ИИ окажет на: IT, финансы и продажи [5]. Все профессии, которые связаны с этими направлениями подвержены максимальному риску, т.к. их может заменить искусственный интеллект (рис. 2.).

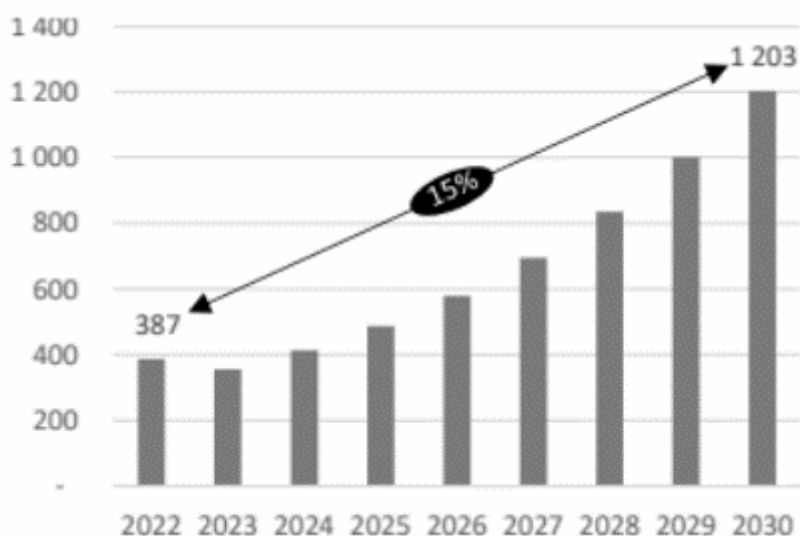

Рис. 2. Влияние искусственного интеллекта на различные сферы деятельности

Будущую роль искусственного интеллекта в маркетинге сложно представить, учитывая с какой скоростью он сейчас развивается и будет развиваться в будущем. Есть два варианта развития событий.

1. ИИ станет верным помощником маркетолога, который заберет всю рутинную работу по сбору и анализу данных, если на каком-то этапе остановить или ограничить его развитие.

2. ИИ полностью возьмет на себя всю работу маркетинговых отделов в компаниях, что является отличным вариантом для крупных корпораций, и худшим для работников, которые учились и старались работать в этом направлении.

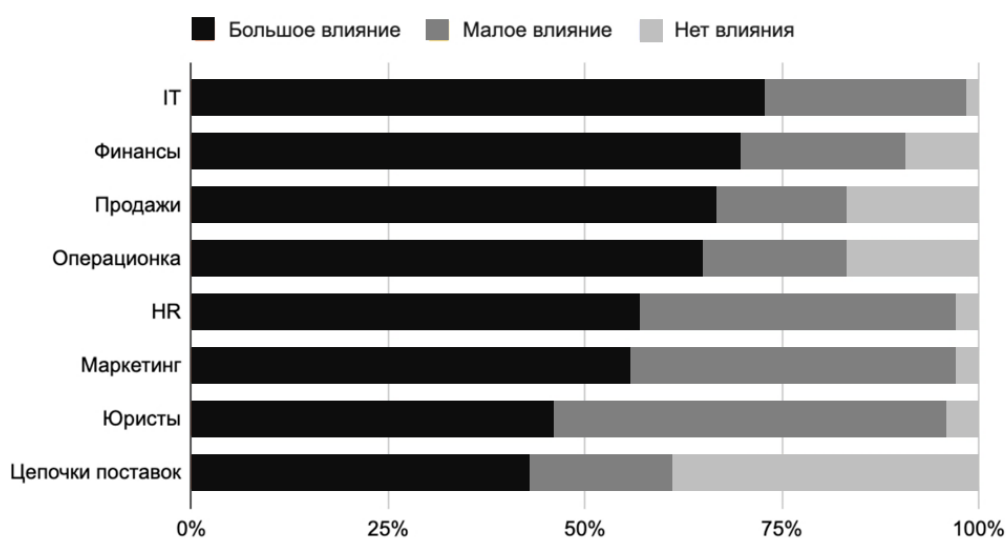
В заключении следует подчеркнуть, что разработка и внедрение искусственного интеллекта является неотъемлемой частью современного информационного развития. ИИ способствует конкуренции компаний и предприятий на рынке, давая возможность самосовершенствоваться с небывалой скоростью. Он неумолимо меняет порядки современного маркетинга, открывая перед компаниями небывалые возможности для оптимизации процессов, персонализации

взаимодействия с клиентами и повышением эффективности предприятий. Маркетинг, совместно с искусственным интеллектом, выходит за рамки предполагаемых расчетов развития десятилетней давности. Однако, внедрение ИИ в маркетинг – это не решение всех проблем. Успех напрямую зависит от тщательного планирования и грамотной интеграции ИИ в существующие процессы, а также от ограничения его возможностей.

СПИСОК ЛИТЕРАТУРЫ

<https://dzen.ru/a/ZaLeLiiFTCsclrY7>

<https://newsletter.radensa.ru/archives/2301>

<https://mspoweruser.com/ru/ai-statistics/>

<https://vc.ru/u/10179-vladislav-proshinsky/1090675-budushchee-raboty-v-epohu-ii-ai-a-job-killer>

<https://habr.com/ru/articles/710350/>

https://www.economy.gov.ru/material/file/57ff642339b16c479b12030fb5f1b6e3/19082020_2129-p.pdf

Ярных Эльвира Аркадьевна, доктор экономических наук, профессор, профессор кафедры прикладной информатики и статистики АНО ВО «Московский гуманитарный университет» 111395, г. Москва, ул. Юности, д. 5 Эл. адрес: pik@mosgu.ru;

Кузнецов Владимир Сергеевич, студент кафедры теории и социально-экономической статистики РЭУ им. Г. В. Плеханова. Эл. адрес: pik@mosgu.ru.

Основные аспекты инновационного управления регионом

Э. А. Ярных
Московский гуманитарный университет
М. О. Тутова
Российский экономический университет
им. Г. В. Плеханова

Аннотация. В статье рассматриваются основные аспекты инновационного управления регионом, включая стратегическое планирование, развитие инновационной инфраструктуры, финансовую поддержку, сотрудничество и сетевое взаимодействие, оценку результатов и мониторинг. Особое внимание уделяется значимости инноваций для экономического роста и развития региона.

Ключевые слова: инновации, управление регионом, стратегическое планирование, инновационная инфраструктура, финансовая поддержка.

Инновационное управление регионом становится все более значимым в современном мире, где конкуренция между регионами за инвестиции, таланты и ресурсы становится все острее. Этот подход к управлению включает в себя ряд стратегий, методов и инструментов, направленных на стимулирование инноваций, развитие бизнес-инфраструктуры и поддержку предпринимательской активности (Edelmann, 2018, Smith, 2016).

Основные теоретические подходы к инновационному управлению регионом включают ключевые концепции, таких как «кластерный подход», «тройная спираль инноваций» и «региональные инновационные системы» (Martinez, 2015). В статье Титова В. А. определена возможность использования фрактальной технологии при анализе информационных взаимодействий абонентов в инфраструктуре цифрового правительства России (Титов, 2020). Каждая из этих концепций предлагает свой взгляд на то, как инновации формируются, распространяются и влияют на экономическое развитие регионов.

Обзор теоретических концепций инновационного управления регионом позволяет глубже понять принципы и механизмы, лежащие в основе развития инновационных систем на уровне регионов. Одной из ключевых концепций является «кластерный подход», который предполагает сосредоточение связанных предприятий, учебных заведений и исследовательских центров на определенной территории для создания синергии, стимулирования инноваций и увеличения конкурентоспособности. В статье Макарова В. Ф. приводится новый, не известный ранее вариант комбинаторного анализа графа развитой структуры системы базисных отношений конфликта при решении задач управления в системах обеспечения безопасности критически важных объектов. (Макаров, 2018).

Понимание этих концепций является ключом к разработке эффективных стратегий инновационного развития регионов и их успешной реализации.

Рассмотрение методов и инструментов инновационного управления в региональном контексте включает в себя широкий спектр подходов к стимулированию инноваций и развитию инновационной экосистемы. Среди них следует

выделить стратегическое планирование, которое позволяет определить приоритетные направления развития и конкретные мероприятия для достижения поставленных целей. Программы поддержки инноваций, такие как гранты и субсидии на исследования и разработки, играют важную роль в стимулировании инновационной активности предприятий и научных организаций. Развитие технологических кластеров и инновационных парков способствует концентрации компаний и научных учреждений с целью создания благоприятной среды для взаимодействия и совместной работы над инновационными проектами. Особое внимание также уделяется механизмам коммерциализации научных идей и технологий (Kumar, 2018).

Некоторые регионы активно развивают кластерные и инновационные экосистемы, основанные на сотрудничестве между предприятиями, учебными заведениями и государственными структурами. Другие регионы уделяют большее внимание развитию высокотехнологичных отраслей и инфраструктуры, привлекая инвестиции и талантливые кадры. Важным элементом успешной модели инновационного управления является грамотное управление ресурсами и стимулирование предпринимательской активности. Кроме того, важно учитывать специфику каждого региона, его индустриальную базу, научный потенциал и социо-экономические особенности при разработке и реализации инновационных стратегий.

Таким образом, анализ показал, что важно продолжать развивать сотрудничество между государственными и частными структурами, академическими и бизнес-сообществами для создания благоприятной инновационной экосистемы и обеспечения устойчивого роста. Также важно уделять особое внимание развитию человеческого капитала и инфраструктуры, включая образование, научные исследования и цифровые технологии, которые играют ключевую роль в формировании конкурентоспособности регионов. В процессах целедостижения следует учитывать сложность решения задач управления полифуркационными конфликтами с позиций выхода обобщенного параметра эффективности за пределы критических значений контролируемых параметров (Нечаев, 2014).

Примером успешного инновационного управления является стратегия Силиконовой долины в Калифорнии, США. Силиконовая долина стала мировым центром инноваций в области высоких технологий благодаря активному взаимодействию между предприятиями, университетами и венчурными инвесторами. Этот регион известен своим благоприятным инновационным климатом, который способствует быстрому развитию стартапов и привлечению талантливых специалистов со всего мира. Другим примером успешного инновационного развития является опыт Скандинавских стран, в частности, Швеции и Финляндии. В этих регионах акцент делается на развитии экологически чистых технологий, социальной ответственности бизнеса и поддержке научных исследований. Кроме того, здесь успешно реализуются программы поддержки малого и среднего бизнеса, что способствует разнообразию инноваций и стимулирует экономический рост.

Также стоит упомянуть о Шэньчжэне в Китае, который за последние десятилетия превратился из провинциального города в мировой центр инноваций

в сфере электроники и технологических стартапов. Этот успех обусловлен активной государственной поддержкой инноваций, созданием специальных инновационных зон и благоприятной инвестиционной средой, а также предпринимательским духом местного населения. Все эти примеры демонстрируют, что успешное инновационное управление в регионе требует совместных усилий государства, бизнеса и академического сообщества, а также создания благоприятной инновационной среды, стимулирующей активность и творческий потенциал предпринимателей и исследователей. При анализе факторов успеха и препятствий инновационного управления регионом важно выделить ряд ключевых аспектов. Среди факторов успеха следует отметить наличие развитой инфраструктуры, которая обеспечивает доступ к современным технологиям и инновационным ресурсам. Также важным фактором является наличие финансовых ресурсов и доступ к инвестициям, которые позволяют финансировать инновационные проекты и развивать инновационную экосистему региона.

Кроме того, важно наличие квалифицированных кадров и научных исследователей, которые являются основой для создания инноваций и новых технологий. При обеспечении устойчивого функционирования социально-экономической системы (СЭС) и рассмотрении социальных, экономических и экологических сторон опасностей целесообразно использовать понятия прямого, косвенного, полного и общего ущербов (Нечаев, 2011). С другой стороны, существует ряд препятствий, с которыми сталкиваются регионы при осуществлении инновационной политики. Одним из таких препятствий является недостаточное финансирование инноваций и отсутствие доступа к капиталу для развития инновационных проектов. Также существенным препятствием может быть недостаточное количество квалифицированных специалистов и научных исследователей, что затрудняет разработку и внедрение инноваций. Бюрократические и регуляторные барьеры также могут замедлить развитие инновационной экосистемы и ограничить доступ предпринимателей к инновационным ресурсам и возможностям.

Понимание этих факторов позволяет разработать эффективные стратегии управления инновациями и преодолеть препятствия на пути к инновационному развитию региона. Для этого необходимо активно работать над устранением препятствий, создавать благоприятные условия для инноваций и развивать инновационную культуру в обществе. Также важно проводить систематический мониторинг и анализ эффективности инновационной политики и корректировать её в соответствии с изменяющимися условиями и вызовами глобального рынка.

С целью развития инновационной экосистемы в регионе на основе успешного опыта других регионов и современных тенденций в области инновационного управления можно сформулировать следующие практические рекомендации. Первым шагом в развитии инновационной экосистемы в регионе является разработка инновационной стратегии, которая будет ориентирована на развитие ключевых отраслей и технологий, а также на создание благоприятных условий для инноваций и предпринимательства. Это может включать в себя со-

здание центров технологического развития и инновационных парков, которые станут центрами притяжения для инновационных компаний и стартапов.

Кроме того, важно активно развивать образование и науку, создавать программы и инициативы по поддержке молодых ученых и предпринимателей.

Следующим шагом является создание программ поддержки стартапов и инновационных проектов, которые помогут предпринимателям получить доступ к финансовым ресурсам, экспертной поддержке и инфраструктуре для развития своих идей. Это может включать в себя создание инкубаторов и акселераторов, проведение образовательных программ и мероприятий для предпринимателей и инвесторов, а также создание специальных инвестиционных фондов и грантовых программ.

Таким образом, разработка и внедрение инновационных стратегий управления регионом являются неотъемлемой частью современного экономического развития. Они способствуют формированию конкурентоспособной инновационной экосистемы, способной привлекать инвестиции, талантливые кадры и создавать условия для успешного развития предпринимательства и науки.

Важно осознать, что инновационное управление регионом требует не только разработки стратегий, но и их последующей реализации с учетом специфики регионального контекста. Это включает в себя создание благоприятных условий для развития инноваций, стимулирование предпринимательской активности, поддержку научных исследований и инновационных проектов, а также содействие взаимодействию между образованием, бизнесом и государством. Однако следует признать, что реализация инновационных стратегий в регионах часто сталкивается с рядом препятствий, таких как ограниченные ресурсы, недостаточное развитие инфраструктуры, бюрократические барьеры и отсутствие квалифицированных кадров. Поэтому важно разработать комплексный подход к управлению инновациями, который учитывает все аспекты развития региона и обеспечивает максимальную эффективность и устойчивость инновационной политики.

В целом, инновационное управление регионом требует постоянного совершенствования и адаптации к изменяющимся условиям и вызовам на основе системно концептуального подхода к исследованию и решению сложных проблем (Нечаев, 2011). Однако при правильном подходе он способен стимулировать экономический рост, повышать конкурентоспособность региона и улучшать качество жизни его жителей.

СПИСОК ЛИТЕРАТУРЫ

Макаров В. Ф. О возможности применения методов комбинаторного анализа в задачах Управления развитием крупномасштабных систем / В. Ф. Макаров, Д. Ю. Нечаев // Управление развитием крупномасштабных систем (MLSD'2018) : Материалы одиннадцатой международной конференции. В 2-х томах, Москва, 01–03 октября 2018 года / Под общей редакцией С. Н. Васильева, А.Д. Цвиркуна. Том II. – Москва : Институт проблем управления им. В. А. Трапезникова РАН, 2018. – С. 519–521. – EDN YRCOYH.

Edelmann, H., & Eriksson, E. (2018). «Управление инновациями в регионах: интегрированные подходы». Стр. 20–50.

Smith, J. (2016). "Innovation and Regional Development: A Comprehensive Guide". Стр. 100–120.

Нечаев Д. Ю. Проблемы и решения эффективного информационного взаимодействия абонентов в рамках управления государственной программой «информационное общество» / Д. Ю. Нечаев, В. А. Титов // Проблемы и перспективы развития промышленности России : Сборник материалов шестой международной научно-практической конференции, Москва, 29 ноября 2019 года. – Москва : РУСАЙНС, 2020. – С. 227–231. – EDN VLFIZY.

Thompson, G., & Martinez, C. (2015). "Building Innovative Regions: Strategies, Instruments, and Policies". Стр. 110–130.

Gupta, S., & Kumar, A. (2018). "Innovation Management in Regional Development: Case Studies and Best Practices". Стр. 55–75.

Нечаев, Д. Ю. Синтез управления поведением организационных систем в условиях полифуркационных конфликтов / Д. Ю. Нечаев // Информационные системы и технологии. – 2014. – № 6(86). – С. 81–86. – EDN SXUENH.

Lee, H., & Park, S. (2014). "Regional Innovation Systems: Theoretical and Empirical Insights". Стр. 30–50.

Нечаев, Д. Ю. Построение интегральной оценки риска при обеспечении устойчивого функционирования социально-экономической системы / Д. Ю. Нечаев // Вестник Российского государственного торгово-экономического университета (РГТЭУ). – 2011. – № 5(54). – С. 91–95. – EDN OHVXFT.

Нечаев, Д. Ю. Системно-концептуальный подход к проблемам сбора и использования компьютерной информации в телекоммуникационных системах / Д. Ю. Нечаев // Вестник Российского государственного торгово-экономического университета (РГТЭУ). – 2010. – № 5(43). – С. 170. – EDN NQVAOP.

Ярных Эльвира Аркадьевна, доктор экономических наук, профессор, профессор кафедры прикладной информатики и статистики АНО ВО «Московский гуманитарный университет» 111395, г. Москва, ул. Юности, д. 5 Эл. адрес: rik@mosgu.ru;

Тугова Марина Олеговна, студент кафедры теории и социально-экономической статистики РЭУ им. Г. В. Плеханова. Эл. адрес: rik@mosgu.ru.

СОДЕРЖАНИЕ

ВСТУПИТЕЛЬНОЕ СЛОВО:

Н. И. ИЛЬИНСКАЯ, ректор Московского гуманитарного университета, кандидат педагогических наук, доцент	3
--	---

ДОКЛАДЫ НА ПЛЕНАРНОМ ЗАСЕДАНИИ

<i>А. Ю. Скопин</i> Изменения Земли и реакция Человечества	6
<i>К. Д. Крылов</i> Глобальные угрозы изменения климата и международно-правовые ориентиры устойчивого развития общества	15
<i>С. В. Шульга</i> Правовые средства обеспечения экологической безопасности в условиях катастроф и чрезвычайных ситуаций	26
<i>К. К. Колин</i> Новая стратегия развития России и приоритетные задачи науки и образования в условиях социальных и природных вызовов	30
<i>С. Н. Гринченко</i> Глобальная климатическая система в контексте представления о самоуправляющейся системе Вселенной	47

ДОКЛАДЫ НА СЕКЦИЯХ

<i>Г. В. Агентова</i> Маркетинговая управленческая концепция, основанная на статистической методологии	52
<i>Е. М. Акимова</i> Патриотическое воспитание средствами телевидения как способ формирования социально ориентированной личности	56
<i>А. А. Анисимова</i> Аренда как эффективная форма развития организации	60
<i>В. А. Байков</i> Геополитические, геоэкономические процессы в странах Африки и перспективы российского присутствия на континенте	64
<i>Е. Г. Батанов, Л. В. Романюк</i> Хронологические границы дореволюционного этапа развития школьного математического образования	74
<i>О. Э. Башина, К. А. Майорова</i> Роль инфлюенсеров в маркетинге для косметической индустрии	79
<i>О. Э. Башина, Н. Е. Мальцев</i> О возможном способе использования принципа Парето в решении задач интернет-маркетинга	82
<i>О. Э. Башина, В. А. Семенюк</i> Технологии чат-ботов как основа повышения эффективности маркетинговой деятельности	87

<i>О. Э. Башина, Ю. Н. Царегородцев, Е. В. Романова</i>	90
Цифровая трансформация сельскохозяйственных предприятий	
<i>И. П. Воробьев</i>	96
Юридическая ответственность за экологические правонарушения	
<i>Е. В. Гаврилова</i>	103
Музеи Китая как институт воспитания социально ориентированной личности	
<i>О. В. Гаврилова, А. П. Зубковский</i>	110
Проблемы внедрения операционной системы Linux на автоматизированных рабочих местах	
<i>М. В. Головин</i>	116
Проблемы цифровизации образования в современных условиях	
<i>Ю. А. Головин, О. Е. Коханая</i>	121
Формирование личности журналиста: кафедре журналистики Московского гуманитарного университета – 10 лет	
<i>А. А. Горелов</i>	128
Семейные ценности в Год семьи	
<i>Т. А. Горелова</i>	132
Разрушительные тенденции современной семьи	
<i>Ю. С. Гришунина</i>	138
Социальные проекты и проблемы их финансирования	
<i>М. М. Данилов, А. Н. Денисов</i>	142
Вопросы комплексной безопасности объектов техносферы в подготовке курсантов образовательных учреждений МЧС Российской Федерации	
<i>М. В. Данилов</i>	148
Востребованность расширения полномочий прокурора, как субъекта, осуществляющего надзор за правопорядком	
<i>А. Д. Дюсюпова</i>	151
Климатические изменения как реальная угроза развитию аграрных отношений	
<i>А. Ю. Евсеева, А. А. Неделькин, М. С. Сафронова</i>	155
О непарируемых рисках в условиях формирования цифрового суверенитета и управляемого обострения цифрового неравенства	
<i>А. В. Евстратов</i>	162
Понятие и технология оценки качества корпоративного обучения	
<i>Г. Н. Ефимова, Р. А. Шарма</i>	167
Роль транспортных коммуникаций в развитии туризма в Приазовье	
<i>Л. Ф. Иванова, В. В. Каракулин</i>	175
Реализация «зеленых технологий» в гостиничной индустрии	
<i>К. Ю. Иванов, А. С. Авдеев</i>	178
Специфика разработки экскурсий религиозной тематики	
<i>Л. М. Ипполитов</i>	181
К вопросу об институционализме в широком и узком смысле слова	

<i>Н. С. Калинина</i>	
Об обострении проблемы цифрового неравенства штата Джамму и Кашмир	188
<i>Мари Карне</i>	
Песенная культура как источник гражданской идентичности россиян	192
<i>П. Н. Киричѐк</i>	
Медийная система и её акторы в научном тренде развития	197
<i>Е. А. Колесов</i>	
Интернет и информационная перегрузка в культуре цифрового общества	203
<i>О. Ю. Коновалова</i>	
Языковой регистр и особенности полисемии в английском и русском языках	209
<i>Н. В. Корнеева</i>	
Профессиональное самоопределение современного подростка как основа формирования социально ориентированной личности	214
<i>А. С. Корсунова</i>	
Некоторые аспекты арбитражной правоприменительной практики возмещения вреда, причиненного окружающей природной среде	220
<i>Т. П. Корчагина</i>	
Социально-экономические процессы в советской России периода НЭПа	224
<i>А. В. Костина</i>	
Формирование личности: влияние окружающей среды на систему ценностей	227
<i>В. В. Костин</i>	
Динамика социальных общностей в условиях информатизации	233
<i>Е. Б. Крылова</i>	
Развитие форм занятости в сфере малого и среднего предпринимательства в новых экономических условиях	237
<i>И. П. Кузнецов</i>	
Корпоративный университет как эффективная форма профессионального развития персонала организации	245
<i>С. И. Курпякова</i>	
Право ребенка на достойное жилище: новый взгляд на существующую проблему	251
<i>Л. Л. Ли</i>	
Изменение рэп-повестки в России на фоне новой информационной среды	256
<i>В. Ф. Макаров, Д. Д. Нечаев</i>	
О варианте обобщенной классификационной схемы методов преобразования данных и возможности применения в ней структурного подхода к формированию хэш-функции в ортогональном базисе	262
<i>П. Д. Макеев</i>	
Оценка стоимости бизнеса	268

<i>В. Г. Макеева</i>	
Государственно-частное партнерство в области исследований и разработок как фактор реализации возможностей в экономике и социальной сфере	271
<i>О. Д. Максимова</i>	
Цели устойчивого развития ООН	275
и проблемы защиты социально-экономических прав россиян	
<i>Т. И. Мелехина, Е. И. Седова</i>	
Практика применения федерального стандарта	281
по бухгалтерскому учету аренды	
<i>Д. Г. Микая</i>	
Этические проблемы применения искусственного интеллекта	287
в системе управления персоналом	
<i>Т. Н. Миронова, В. Н. Дубовик</i>	
Интерпретация концепта «война и мир» в современной культуре	292
(на примере отечественного кинематографа)	
<i>Л. В. Михайлова</i>	302
Торговые марки и культурная идентичность	
<i>И. Г. Морозова</i>	
Майнинг цифровой валюты: источник развития или угроза	312
современному российскому обществу?	
<i>В. В. Моцарев</i>	
Социальная и уголовная ответственность юридического лица	317
(вопросы теории и практики)	
<i>А. В. Нестеров, Д. Д. Нечаев</i>	
О возможном способе математической и программной реализации модели активной защиты от широкополосных шумовых загрязнений без учета пространственного распределения звукового поля	319
<i>Д. Ю. Нечаев, Н. Л. Семенюк, Е. А. Черникова</i>	
О проблеме подмены изотелезиса комплаенсами доказательного	325
безнаказанного управления агрессивными дивергентами	
<i>Д. Ю. Нечаев, О. С. Ровенская</i>	
Прототип программно-аппаратного комплекса интеллектуального	330
анализа и защиты от широкополосных шумовых загрязнений	
<i>А. М. Петрова, К. Э. Зарецкая, С. А. Петрова</i>	
Методический подход к оценке эффективности построения системы	336
профессионального развития персонала организации	
<i>А. П. Пинчук</i>	
Туроператоры и турагенты России – анализ тенденций в условиях	344
обязательности электронной путевки и действия реестров ТА и ТО	
<i>Т. В. Подсветова</i>	
Современные проблемы и источники финансирования инвестиционных	348
проектов в приоритетных отраслях российской экономики	

<i>А. В. Пономарев</i>	
Правовые, экологические, социально-экономические проблемы в Арктической зоне Российской Федерации	356
<i>Т. А. Попова</i>	
Электронный документооборот и электронные услуги: забота об экологии или современный фактор причинения вреда окружающей среде?	360
<i>Ю. В. Пуздрач</i>	
Влияние природно-климатического и геополитического факторов на происхождение и становление отечественного государства	367
<i>Ю. С. Путрик, З. Т. Абдурахманова</i>	
Использование объектов культурного наследия в сфере туризма как средства укрепления цивилизационной идентичности и культурного суверенитета российских регионов	378
<i>Н. Н. Ребик</i>	
Концепция осознанного потребления «Zero waste» как инструмент борьбы с изменением климата	383
<i>И. Б. Родина</i>	
Концептуальные предпосылки устойчивого развития национальной экономики Российской Федерации	388
<i>А. А. Романов, М. В. Арифуллин</i>	
Природный туристский потенциал Республики Карелия: состояние, проблемы и перспективы развития	393
<i>М. В. Романова, М. А. Симакина</i>	
Отношение к телевизионным рекламным кампаниям в условиях развития цифрового общества в РФ	402
<i>М. Б. Саидахмедова, М. А. Ульянова</i>	
О технологическом партнерстве отечественных ИТ-производителей и образовательных учреждений России	409
<i>В. А. Ситаров, В. Г. Маралов</i>	
Исследование базисных убеждений студентов	413
<i>В. В. Смеюха</i>	
Агрессивное поведение аудитории в интернет-пространстве	418
<i>В. В. Смирнова</i>	
Развитие функций управления на примере компании «Gloria Jeans»	424
<i>М. Г. Солнышкина</i>	
Особенности неполной семьи как агента социализации	428
<i>В. А. Сорокин, М. Б. Саидахмедова</i>	
Применение цифровых двойников в образовательном процессе	432
<i>Д. А. Трышков</i>	
Историко-правовые аспекты правового регулирования антинаркотической деятельности	437
<i>Liu Jiawei</i>	
A Study of Humanistic Spirit in Hamlet	442

<i>О. О. Хлопонина</i>	446
Герой и героическое: к истории и типологии	
<i>С. С. Хромов</i>	
Определение содержания понятия «корпоративное обучение» методом контент-анализа	454
<i>А. А. Чечулина</i>	459
К вопросу о правовом регулировании искусственного интеллекта	
<i>В. А. Чкареули</i>	
Роль правоохранительных органов в обеспечении национальной безопасности в сфере здравоохранения	468
<i>А. М. Шилин, С. А. Шилина</i>	
Языковая личность журналиста как социально ориентированного индивида	475
<i>О. А. Шолохов</i>	482
Формирование творческой индивидуальности актера	
<i>К. В. Шумский</i>	487
Метафизика свободы	
<i>Т. В. Юрьева</i>	
Осмысление экологических проблем в современных СМИ как средство воспитания личности журналиста	492
<i>В. З. Юсупов</i>	
Проектный и полисубъектный подходы как методологическая основа технологии сквозного проектирования	496
<i>Э. А. Ярных, В. С. Кузнецов</i>	
Особенности использования искусственного интеллекта в маркетинговой деятельности предприятий	504
<i>Э. А. Ярных, М. О. Тутова</i>	
Основные аспекты инновационного управления регионом	510

МОИСЕЕВСКИЕ ЧТЕНИЯ

**Климатические и иные резкие изменения в современной
окружающей среде как реальная угроза развитию общества**

VII Общероссийская научная конференция

23 мая 2024 г.

Доклады и материалы

Подписано в печать 02.10.2024. Формат 60*84 1/16

Печ. л. 32,5. Тираж 50 экз. Заказ № 140.

Издательство Московского гуманитарного университета
111395, Москва, ул. Юности, 5.

